

Installation et contrôle
Manuel d'installation
(Traduction des instructions
originales)

FR

Panasonic[®]

N421124A - Rev.04 - 07-2025

Aquarea Air - Wall Mounted

P-FMM40*

Nous tenons avant tout à vous remercier d'avoir décidé d'accorder votre préférence à l'un de nos appareils.

Comme vous vous en apercevrez, vous avez eu raison, car vous avez acheté un produit qui représente le meilleur de la technologie de climatisation domestique.

En appliquant les conseils fournis dans le manuel présent vous pourrez, grâce au produit que vous avez acheté, profiter sans difficulté de conditions ambiantes idéales tout en assurant un investissement minime en termes d'énergie.

Panasonic Corporation

Conformité

Cette unité est conforme aux directives européennes :

- Basse tension 2014/35/UE
- EMC 2014/30/UE
- RoHS 2011/65/UE

Marquages



INDEX

1. Encodage	4	6.2 Installation	28
1.1 Codage lié au produit	4	6.3 Schéma de branchement simple	30
2. Généralités	5	6.4 Schéma de branchement multiple	31
2.1 Informations sur le manuel	5	6.5 Branchements	32
2.2 Mises en garde générales	6	6.6 Fonction	33
2.3 Règles de sécurité de base	6	7. Contrôle pour commande murale PCZ-EFB749	38
2.4 Élimination	7	7.1 Interface	38
3. Présentation du produit	8	7.2 Installation	38
3.1 Identification	8	7.3 Schéma de branchement simple	40
3.2 Destination d'utilisation	8	7.4 Schéma de branchement multiple	41
3.3 Description de l'appareil	8	7.5 Branchements	42
3.4 Composants	9	7.6 Fonction	43
3.5 Accessoires compatibles	10	8. Connexion 0-10 V	48
4. Installation	11	8.1 Schéma de connexion	48
4.1 Avertissements préliminaires	11	8.2 Branchements	49
4.2 Réception	11	8.3 Signalement d'erreurs	49
4.3 Dimensions et poids avec l'emballage	12	9. Entretien	50
4.4 Manutention avec l'emballage	12	9.1 Avertissements préliminaires	50
4.5 Stockage	13	9.2 Entretien courant	50
4.6 Déballage	13	9.3 Nettoyage extérieur	50
4.7 Manutention sans emballage	14	9.4 Nettoyage du filtre d'aspiration d'air	51
4.8 Lieu d'installation	14	9.5 Conseils pour l'économie d'énergie	51
4.9 Modalités d'installation	14	10. Anomalies et remèdes	52
4.10 Distances minimum d'installation	14	10.1 Avertissements préliminaires	52
4.11 Positionnement	15	10.2 Tableau des anomalies et solutions	52
4.12 Raccordements hydrauliques	17	11. Accessoires de configuration	53
4.13 Prédiposition de l'écoulement de la condensation	18	11.1 Vannes d'arrêt	53
4.14 Chargement de l'installation	20	12. Informations techniques	55
4.15 Raccordements électriques	20	12.1 Caractéristiques techniques	55
5. Pavé tactile et télécommande	23	12.2 Limites de fonctionnement du produit	56
5.1 Interface	23	12.3 Limites de fonctionnement de la commande	56
5.2 Carte électronique	24	12.4 Dimensions	56
5.3 Branchements	25	12.5 Gabarit d'installation	57
5.4 Fonction	25	6. Contrôle pour commande murale PCZ-EEB749	28
6. Contrôle pour commande murale PCZ-EEB749	28	6.1 Interface	28

1. ENCODAGE

1.1 Codage lié au produit

Ce manuel d'instructions se réfère aux codes de produits suivants.

 Vérifier la correspondance avec la plaque technique du produit. Voir le chapitre "Identification" p. 8.

Code	Taille	Attaques	Panneau de commande	Vannes
P-FMM40DC-R0E	40	Verticale droite	Wall RC	-
P-FMM40DC-Q0E	40	Verticale droite	Commandes embarquées	-
P-FMM40DC-V0E	40	Verticale droite	0-10 V	-
P-FMM40DC-RNE	40	Verticale droite	Wall RC	Automatique 3 directions
P-FMM40DC-QNE	40	Verticale droite	Commandes embarquées	Automatique 3 directions

2. GÉNÉRALITÉS

2.1 Informations sur le manuel

Le manuel présent a été conçu dans l'objectif de fournir toutes les explications nécessaires à la bonne gestion de l'appareil.

- ⚠ Ce mode d'emploi fait partie intégrante de l'appareil ; il doit donc être conservé avec soin et TOUJOURS accompagner l'appareil, même en cas de cession à un autre propriétaire ou utilisateur, ou en cas de transfert sur une autre installation. S'il est endommagé ou égaré, télécharger un exemplaire à partir du site Internet.
- ⚠ Lire attentivement le manuel présent avant de procéder à toute opération et se tenir scrupuleusement aux descriptions fournies dans les différents chapitres.
- ⚠ Le constructeur n'est en aucun cas responsable en cas de blessures de personnes ou de dommages des choses dus au non-respect des normes indiquées dans le livret présent.
- ⚠ Document réservé selon les dispositions légales ; il est interdit de le reproduire ou de le transmettre à des tiers sans l'autorisation explicite de l'entreprise.

2.1.1 Pictogrammes de rédaction

Les pictogrammes reportés dans le chapitre suivant permettent de fournir rapidement, et de manière univoque, les informations nécessaires à la bonne utilisation de la machine, en toute sécurité.

Relatif à la sécurité

- ⚠ **Avertissement de risque élevé (texte en gras)**
 - Indique que l'opération décrite présente un risque de blessures si elle n'est pas effectuée en suivant les normes de sécurité, il existe un risque de dommages physiques grave, de décès, de dommages sérieux à l'équipement et/ou à l'environnement.
- ⚠ Avertissement de faible risque (texte normal)
 - Indique que l'opération décrite présente un risque de blessures si elle n'est pas effectuée en suivant les normes de sécurité, il existe un risque de dommages physiques mineurs pour l'appareil et/ou l'environnement.
- ⊘ Interdiction (texte normal)
 - Indique des actions qui ne doivent en aucun cas être effectuées.
- ⓘ **Informations importantes (texte en gras)**
 - Il indique des informations importantes qui doivent être prises en compte dans les opérations effectuées.

Dans les textes

- ▶ procédures
- listes

Dans les panneau de commande

- ▶ actions requises
- Réponses attendues suite à une action.*

Dans les figures

- 1 Les numéros indiquent les différents composants.
- A Les lettres majuscules indiquent un assemblage de composants.
- ① Les chiffres blancs dans les marques noires indiquent une série d'actions à effectuer dans l'ordre.
- Ⓐ La lettre noire dans le blanc identifie une image lorsqu'il y a plusieurs images dans la même figure.

2.1.2 Pictogrammes sur le produit

Des symboles sont utilisés dans certaines parties de l'appareil:

Relatif à la sécurité



Consulter le manuel d'instruction

Lire attentivement les instructions avant d'effectuer toute intervention sur l'appareil.



Manuel d'instruction

Lisez les informations disponibles dans la documentation technique de l'appareil.



Attention Danger d'électricité

- Indiquez au personnel concerné la présence d'électricité et le risque de subir un choc électrique.

2.1.3 Destinataires

Utilisateur

Personne non experte en mesure d'actionner le produit dans des conditions sécurisées pour les personnes, le produit et l'environnement, d'interpréter un diagnostic élémentaire des pannes et des conditions de fonctionnement anormales, d'effectuer des opérations simples de réglage, vérification et entretien.

Installateur

Personne experte et qualifiée pour la mise en place et le branchement hydraulique, électrique, etc. de l'unité à l'installation : elle est responsable de la manutention et de la bonne installation selon les dispositions du manuel présent et des normes nationales en vigueur.

Centre d'assistance technique

Personne experte, qualifiée et directement autorisée par le fabricant à effectuer toutes les opérations d'entretien ordinaire et extraordinaire, ainsi que de réglage, contrôle, réparation et remplacement de pièces qui pourraient s'avérer nécessaires au cours de la durée de vie de l'unité.

2.1.4 Organisation du manuel

Le manuel se divise en sections, chacune étant consacrée à un ou à des groupes cibles.

Généralités

S'adresse à tous les destinataires.

Contient des informations de caractère général et des avertissements importants qui doivent être connus avant d'installer et d'utiliser l'appareil.

Présentation du produit

S'adresse à tous les destinataires.

Il contient des informations permettant d'identifier le produit, ses composants, les accessoires compatibles et l'utilisation prévue.

Installation

S'adresse exclusivement à l'installateur.

Contient les avertissements spécifiques et toutes les informations nécessaires à la mise en place, au montage et au branchement de l'appareil.

Mise en service, maintenance, anomalies et solutions

Ils sont uniquement et exclusivement adressés au centre de service technique.

Contient les avertissements spécifiques et les informations utiles pour la mise en service et les interventions d'entretien courant.

Accessoires de configuration

S'adresse à l'installateur et au centre de service technique.

Contient les avertissements spécifiques et toutes les informations détaillées sur les accessoires de configuration.

Informations techniques

S'adresse à tous les destinataires.

Contient les informations techniques détaillées de l'appareil.

2.2 Mises en garde générales

- ⚠ Chaque chapitre du document comprend des avertissements spécifiques qui doivent être lus avant de commencer les opérations.
- ⚠ Tout le personnel préposé doit connaître les opérations et les dangers pouvant survenir lorsque toutes les opérations d'installation de l'unité commencent.
- ⚠ Les installations effectuées sans respecter les avertissements fournis dans le manuel présent et l'utilisation de l'appareil en-dehors des limites de température prescrites annulent la garantie.
- ⚠ L'installation et la maintenance des équipements de climatisation peuvent être dangereuses car ils contiennent des composants électriques sous tension. L'installation et les étapes de maintenance ultérieures doivent être effectuées exclusivement par du personnel autorisé et qualifié.
- ⚠ Toute responsabilité contractuelle ou extra-contractuelle est exclue en cas de blessures de personnes ou d'animaux, ou de dommages aux choses, dus à des erreurs d'installation, de réglage et d'entretien ou à un usage impropre. Tous les usages qui ne sont pas expressément indiqués dans le manuel présent sont interdits.
- ⚠ L'installation des appareils doit être effectuée par une entreprise autorisée qui délivre une déclaration de conformité au responsable de l'installation au terme des opérations, comme requis par les normes en vigueur et par les indications fournies dans le mode d'emploi qui accompagne l'appareil.
- ⚠ Les interventions de première mise en route et de réparation ou d'entretien doivent être effectuées par un centre d'assistance technique ou par du personnel qualifié, selon les dispositions du livret présent.
- ⚠ Ne pas modifier ou transformer l'appareil, car cela peut engendrer des situations de danger.
- ⚠ Lors des opérations d'installation et/ou d'entretien, utiliser des vêtements et instruments adéquats et de sécurité. Le constructeur décline toute responsabilité en cas de non-respect des normes de sécurité et de prévention des accidents en vigueur.
- ⚠ En cas de fuite de liquide ou d'huile, placer l'interrupteur général de l'installation sur « éteint ». Contacter rapidement le centre d'assistance technique autorisé, ou du personnel professionnel qualifié, et ne pas intervenir personnellement sur l'appareil.
- ⚠ Si des composants doivent être remplacés, utiliser uniquement des pièces de rechange originales.
- ⚠ Le constructeur se réserve le droit de modifier à tout moment ses modèles afin d'améliorer son produit, sans préjudice des caractéristiques essentielles décrites dans le manuel présent. Le constructeur n'est pas tenu d'ajouter ces modifications aux machines construites auparavant qui ont déjà été livrées ou qui sont en cours de fabrication.
- ⚠ L'appareil peut être utilisé par des enfants âgés d'au moins 8 ans et par des personnes dont les capacités physiques, sensorielles ou mentales sont réduites, ou qui manquent d'expérience ou des connaissances nécessaires, à condition qu'ils soient surveillés ou qu'ils aient reçu des instructions concernant l'utilisation sûre de l'appareil et qu'ils comprennent les dangers encourus. Les enfants ne doivent pas jouer avec l'appareil. Le nettoyage et l'entretien prévus par l'utilisateur ne doivent pas être effectués par des enfants sans surveillance.

2.3 Règles de sécurité de base

Nous rappelons que l'utilisation de produits consommant de l'énergie électrique et de l'eau engendre le respect de règles de sécurité de base, comme par exemple :

- ⊖ Il est interdit de toucher l'appareil avec des parties du corps mouillées ou humides.
- ⊖ Il est interdit d'effectuer toute opération sans avoir préalablement débranché l'appareil du réseau d'alimentation électrique en plaçant l'interrupteur général de l'équipement sur « éteint ».
- ⊖ Il est interdit de modifier les dispositifs de sécurité ou de réglage sans l'autorisation et les indications du constructeur de l'appareil.

- ⊖ Il est interdit de tirer, débrancher ou tordre les câbles électriques qui sortent de l'appareil, même s'il est débranché du réseau d'alimentation électrique.
- ⊖ Il est interdit d'introduire des objets et des substances par les ouvertures prévues pour l'entrée et la sortie d'air.
- ⊖ Il est interdit d'ouvrir les capots d'accès aux parties internes de l'appareil avant d'avoir placé l'interrupteur général sur « éteint ».
- ⊖ Il est interdit de jeter le matériel d'emballage ou de le laisser à la portée d'enfants, car il peut être source de danger.

2.4 Élimination



Dans ce cas, il est conforme aux exigences établies par la directive pour la substance chimique concernée.

Le symbole figurant sur le produit ou sur l'emballage indique que le produit ne doit pas être traité comme un déchet ménager normal, mais qu'il doit être remis au point de collecte approprié pour le recyclage des équipements électriques et électroniques et des piles usagés.

L'élimination correcte de ce produit évite les préjudices de l'homme et de l'environnement, et favorise la réutilisation de matières premières précieuses.

Pour des informations plus détaillées quant au recyclage de ce produit, contacter le service communal, le service local d'élimination des déchets ou le magasin où le produit a été acheté.

L'élimination abusive du produit par l'utilisateur entraîne l'application de sanctions administratives prévues par la réglementation en vigueur.

Cette disposition est uniquement applicable aux états membres de l'UE.

⚠ Éviter de démonter l'appareil de manière autonome.

⚠ **Pour démonter l'appareil, s'adresser exclusivement au centre d'assistance technique autorisé.**



Ce symbole pourrait être utilisé en combinaison avec un symbole chimique.

3. PRÉSENTATION DU PRODUIT

3.1 Identification

L'appareil peut être identifié par la plaque technique :

Plaque technique

⚠ La modification, le retrait ou l'absence des plaquettes d'identification empêche d'identifier précisément le produit par son numéro d'immatriculation ; la garantie est donc annulée dans ces cas.

1. Plaque technique

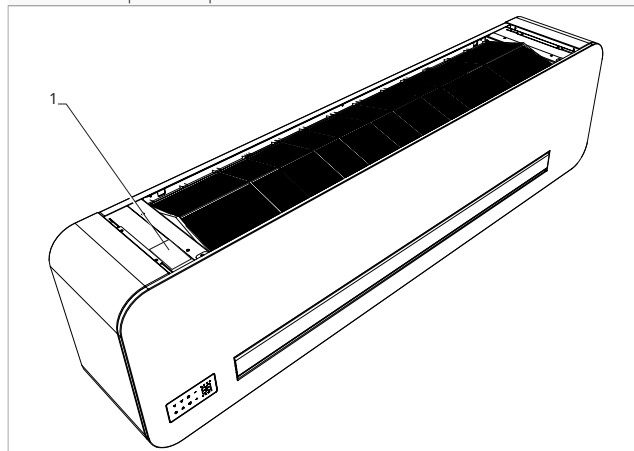

3.2 Destination d'utilisation

Ces appareils ont été réalisés pour la climatisation/le chauffage, et ils devront être destinés à cette utilisation, en respectant leurs caractéristiques en termes de prestations.

⊖ Il est interdit d'utiliser l'appareil à des fins autres que celles indiquées.

3.3 Description de l'appareil

Les ventilo-convecteurs de la gamme Aquarea Air - Wall Mounted sont conçus pour le positionnement mural.

Les appareils sont produits dans la taille 40 uniquement, adaptée pour les installations à deux tuyaux.

3.4 Composants

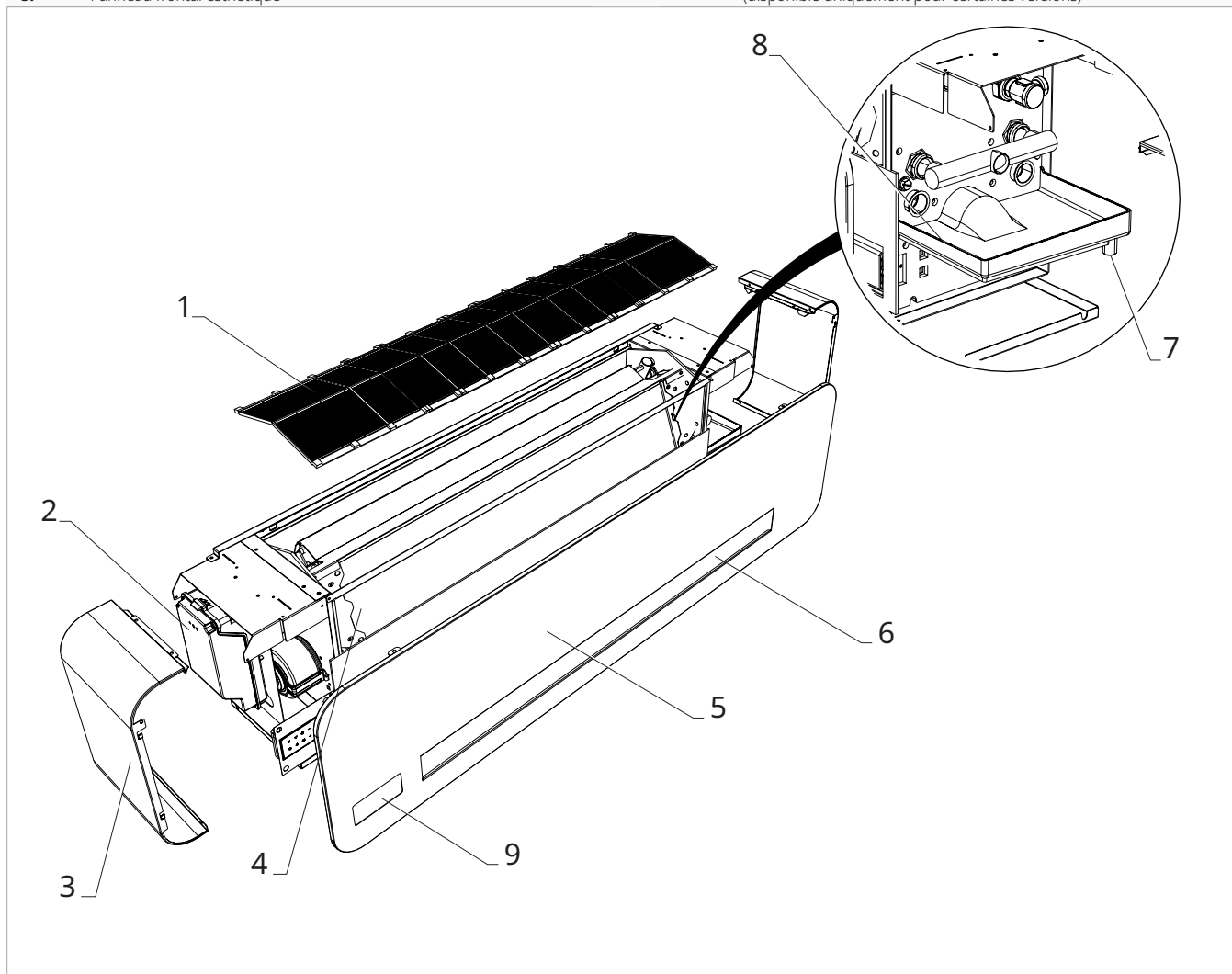

1. Filtre d'aspiration d'air
2. Boîte électrique
3. Flancs esthétiques
4. Échangeur de chaleur
5. Panneau frontal esthétique

6. Déflecteur d'admission d'air
7. Vidange de condensat \varnothing 14 mm
8. Bac de vidange des condensats
9. Prédiposition du panneau de commande à bord de la machine (disponible uniquement pour certaines versions)

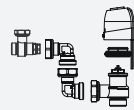

3.5 Accessoires compatibles

⚠ Le tableau des accessoires fait référence à tous les produits de la gamme Wall Mounted. Vérifier la correspondance avec la taille achetée dans la colonne produits à associer.

	Description accessoire	Produits complémentaires	Code
Commandes pour contrôle mural			
Commandes			
	Panneau de commandes électronique à LED avec interface tactile, installation murale avec thermostat et sonde de température et d'humidité relative dans l'environnement. Branchement par câble. Couleur blanc	Tous	PCZ-EEB749
	Les panneaux de commandes électroniques à LED avec interface tactile, installation murale avec thermostat et sonde de température et d'humidité relative dans l'environnement avec module Wi-Fi intégré. Branchement par câble. Couleur blanc	Tous	PCZ-EFB749
Accessoires fournis séparément			
Modules			
	Carte électronique de commande pour terminaux externes (par ex. vannes panneaux radiants ou radiateurs). Pour connexion aux commandes murales PCZ-EEB749 / PCZ-EFB749.	Tous	PCZ-EG1028
Groupes hydrauliques			
Groupes hydrauliques et raccords			
	Vanne à 3 voies avec moteur thermoélectrique	Tous	PCZ-V30718
	Vanne à 2 voies avec moteur thermoélectrique	Tous	PCZ-V20139

4. INSTALLATION

4.1 Avertissements préliminaires

- ⚠ **Cette section est destinée à l'installateur. Les caractéristiques de l'installateur sont décrites dans le chapitre "Destinataires" p. 5.**
- ⚠ **Pour des informations détaillées quant aux produits, consulter le chapitre "Informations techniques" p. 55**
- ⚠ L'installation doit être effectuée par l'installateur conformément aux réglementations nationales en matière d'installation. Si l'installation n'est pas effectuée correctement, un risque de fuite d'eau, d'électrocution ou d'incendie peut être présent.
- ⚠ Durant l'installation, observer les précautions citées dans le manuel présent et sur les étiquettes apposées sur les appareils ; adopter également toutes les précautions suggérées par le bon sens et par les normes de sécurité en vigueur sur le lieu d'installation.
- ⚠ Il est conseillé d'utiliser uniquement les composants spécifiques à l'installation fournis. L'utilisation d'autres composants pourrait engendrer des fuites d'eau, des chocs électriques ou un incendie.
- ⚠ Le non-respect des normes indiquées peut provoquer des dysfonctionnements des appareils et relève le constructeur de toute forme de garantie ou en cas de blessures de personnes ou d'animaux, ou de dommages des choses.

4.2 Réception

4.2.1 Avertissements préliminaires

- ⚠ À réception de l'emballage, vérifier que celui-ci n'est pas endommagé ; s'il l'est, accepter la marchandise avec réserve et prendre des photos des dommages éventuels.
- ⚠ Si des dommages sont relevés, en informer le transporteur dans les 3 jours qui suivent la réception par lettre recommandée avec accusé de réception, en présentant la documentation photographique, et en envoyer une copie par email au fabricant (pour toute réclamation, la compétence revient au barreau de Trente).
- ⚠ Aucun signalement de dommage subi ne pourra être pris en compte plus de 3 jours après la livraison.
- ⚠ Déballer en vérifiant la présence des différents composants à l'aide de la liste des matériaux.

4.2.2 Description de l'emballage

L'emballage est constitué de matériel adéquat et il est effectué par du personnel expérimenté.
 Les unités sont toutes contrôlées et testées, elles sont livrées complètes et en parfait état.
 L'appareil est expédié dans un emballage standard composé d'une enveloppe en carton et d'un ensemble de protections en polystyrène expansé.

4.3 Dimensions et poids avec l'emballage

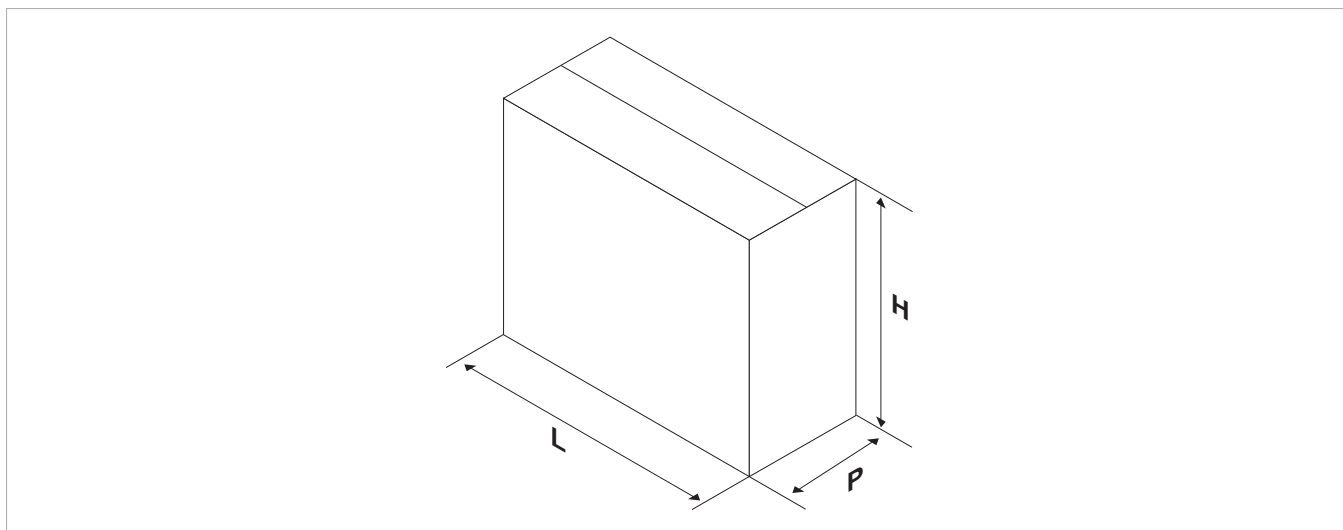

Modèles	u.m.	P-FMM**
		40
Dimensions et poids avec l'emballage		
Largeur	mm	1420
Hauteur	mm	450
Profondeur totale	mm	320
Poids	kg	25,0

4.4 Manutention avec l'emballage

4.4.1 Avertissements préliminaires

- ⚠ L'unité ne doit être déplacée que par du personnel qualifié, dûment équipé et à l'aide d'appareils adaptés au poids et aux dimensions de l'appareil.
- ⚠ Lorsque la charge est soulevée de terre, se tenir à l'écart et ne pas stationner sous ou à proximité de celle-ci.
- ⚠ Éviter les situations dangereuses si un monte-charges est utilisé pour soulever l'appareil.
- ⚠ L'appareil doit toujours rester à la verticale durant le transport.

4.4.2 Modalités de manutention

Pour chaque unité, les emballages peuvent être transportés à la main par deux personnes ou chargés sur un chariot de transport et y être empilés.

- ⚠ Vérifier les indications fournies sur l'emballage qui précisent le nombre d'emballages qui peuvent être superposés.
- ⚠ Durant les opérations manuelles, il est obligatoire de toujours respecter le poids maximum par personne prévu par la législation en vigueur.
- ⚠ Utiliser les poignées qui se trouvent sur l'emballage.

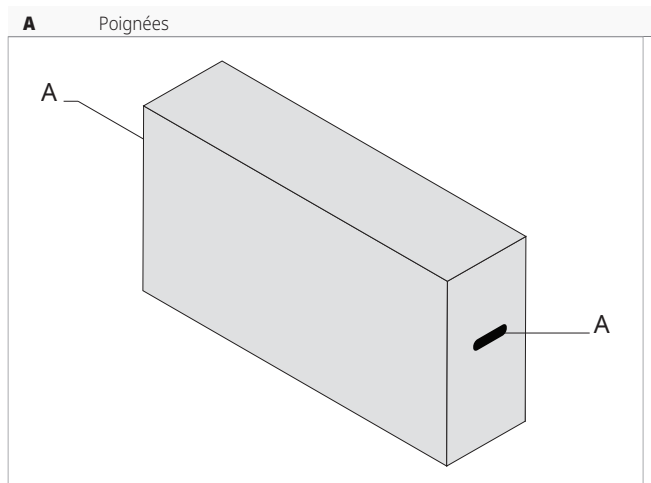

4.5 Stockage

4.5.1 Avertissements préliminaires

- ⚠ Le stockage doit être effectué dans le respect des normes nationales en vigueur.
- ⚠ Stocker les emballages dans un environnement fermé et à l'abri des agents atmosphériques, isolés du sol par des traverses ou palettes.

- ⚠ Ne pas retourner l'emballage.
- ⚠ Placer l'appareil à la verticale uniquement.
- ⚠ Stocker dans un lieu propre et sec.

4.6 Déballage

4.6.1 Avertissements préliminaires

- ⚠ Vérifier qu'aucun composant n'a été endommagé durant le transport.
- ⚠ Éliminer les éléments d'emballage selon les normes en vigueur en matière d'élimination des déchets. Vérifiez auprès de votre municipalité les modalités d'élimination.
- ⚠ Manipuler avec précaution.
- ⚠ L'appareil doit toujours rester à la verticale durant les déplacements.

- ⚠ Vérifier la présence de réfrigérant dans l'emballage à l'aide d'un dispositif électronique de détection des fuites adapté au réfrigérant du système. Si une fuite est présente, le circuit frigorifique est probablement endommagé. Dans ce cas, ne pas installer l'appareil et contacter le centre d'assistance technique.
- ⊖ Il est interdit de jeter ou d'abandonner le matériel d'emballage (carton, agrafes, sachets en plastique, etc.) ou de le laisser à la portée d'enfants, car il peut être source de danger.

4.6.2 Retrait de l'emballage

1. Éléments en polystyrène

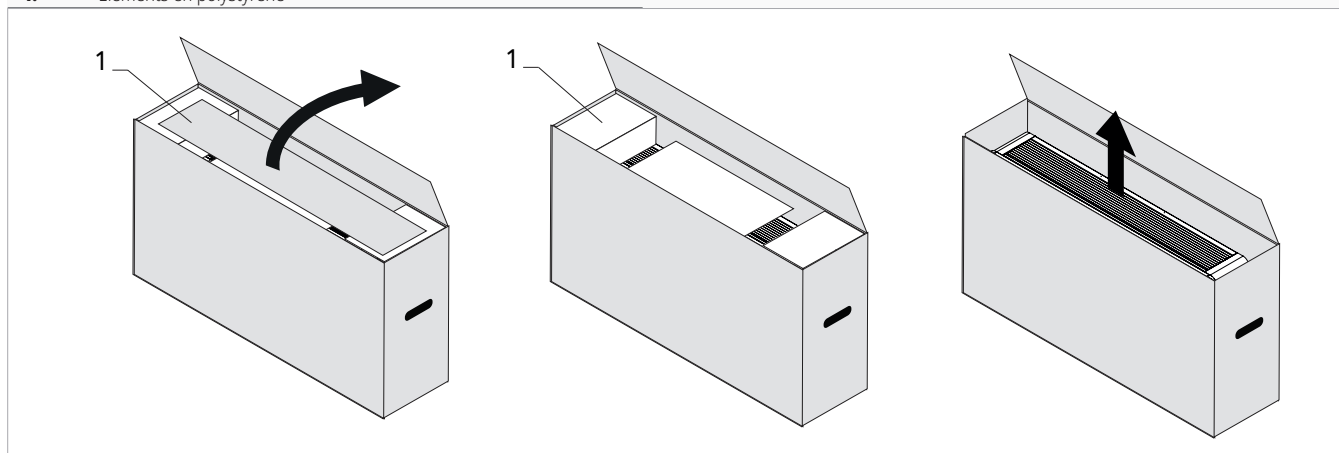

Pour retirer l'emballage :

- ▶ ouvrir l'emballage en carton
- ▶ retirer les éléments en polystyrène

- ▶ extraire les différents composants
- ▶ extraire l'appareil de la boîte

Matériau fourni

Accompagnent l'appareil, dans l'emballage :

- 1 fiche d'instruction pour télécharger les manuels
- 1 étiquette pour le scan du QR Code
- 1 gabarit d'installation
- 2 supports de fixation murale

- ⚠ Vérifier la présence des différents composants.

4.7 Manutention sans emballage

4.7.1 Avertissements préliminaires

- ⚠ L'unité ne doit être déplacée que par du personnel qualifié, dûment équipé et à l'aide d'appareils adaptés au poids et aux dimensions de l'appareil.

4.7.2 Modalités de manutention

- ⚠ L'unité peut être déplacée manuellement sur de courtes distances. Dans ce cas, vérifier scrupuleusement que le poids de l'unité ne dépasse pas les dispositions des normes en fonction du nombre de personnes employées.

4.8 Lieu d'installation

L'emplacement de l'appareil doit être déterminé par le concepteur de l'installation ou par une personne compétente en la matière et doit tenir compte à la fois des exigences purement techniques et de la législation locale en vigueur.

Le ventilateur-convecteur Aquarea Air - Wall Mounted peut être installé uniquement en position haute sur le mur, à une hauteur maximale de 2,2 m (sauf utilisation en refroidissement uniquement).

4.8.1 Avertissements préliminaires

- ⚠ Éviter d'installer l'unité à proximité de :
- obstacles ou barrières qui causent la recirculation de l'air expulsé
 - endroits confinés où le niveau sonore de l'appareil peut être amplifié par des réverbérations ou des résonances
 - Environnements présentant des gaz inflammables ou explosifs
 - Environnements très humides (laveries, serres, etc.)
 - environnements présentant des atmosphères agressives
 - rayonnement solaire et proximité de sources de chaleur
 - dans des environnements soumis à des hautes fréquences
- ⚠ Ne pas installer au-dessus de sources de chaleur.

- ⚠ Veiller à :
- le lieu où l'unité doit être installée doit être choisi avec le plus grand soin afin de garantir une protection adéquate contre les chocs éventuels et les dommages possibles
 - le mur doit être capable de supporter le poids de l'appareil
 - la partie du mur ne contient ni éléments porteurs de la construction, ni conduits, ni lignes électriques
 - le mur concerné doit être parfaitement de niveau
 - il ne doit y avoir aucun obstacle à la libre circulation de l'air
 - l'appareil doit être installé de manière à permettre facilement sa maintenance
 - les distances de sécurité entre les unités et les autres appareils ou structures doivent être scrupuleusement respectées afin que l'air entrant et sortant des ventilateurs puisse circuler librement
- ⚠ L'appareil, s'il est installé de manière incomplète ou sur un mur inadapté, pourrait provoquer des dommages aux personnes ou aux biens s'il se détachait de sa base.
- ⚠ L'appareil ne doit pas être placé de manière à ce que le flux d'air soit dirigé directement vers la personne.
- ⚠ Prévoir :
- un écoulement à proximité pour l'élimination de la condensation
 - une alimentation électrique conforme à proximité
 - Éléments de fixation adaptés au type de support

4.9 Modalités d'installation

Les descriptions suivantes des différentes étapes de montage et les dessins correspondants se réfèrent à une version de machine avec des raccords à droite.

- ⚠ Pour obtenir une bonne installation et des performances optimales, suivez attentivement les instructions de ce manuel.

- ⚠ Le non-respect des normes indiquées, qui peut entraîner des dysfonctionnements des équipements, dégage l'entreprise de toute forme de garantie et de tout dommage éventuel causé à des personnes, des animaux ou des biens.

4.10 Distances minimum d'installation

Les zones de dégagement pour le montage et l'entretien de l'appareil sont illustrées. Les espaces déterminés sont nécessaires pour éviter les barrières au flux d'air et permettre les opérations normales de nettoyage et de maintenance.

- ⚠ Veiller à ce que l'espace soit suffisant pour permettre de retirer les panneaux afin de procéder aux opérations d'entretien ordinaire et extraordinaire.

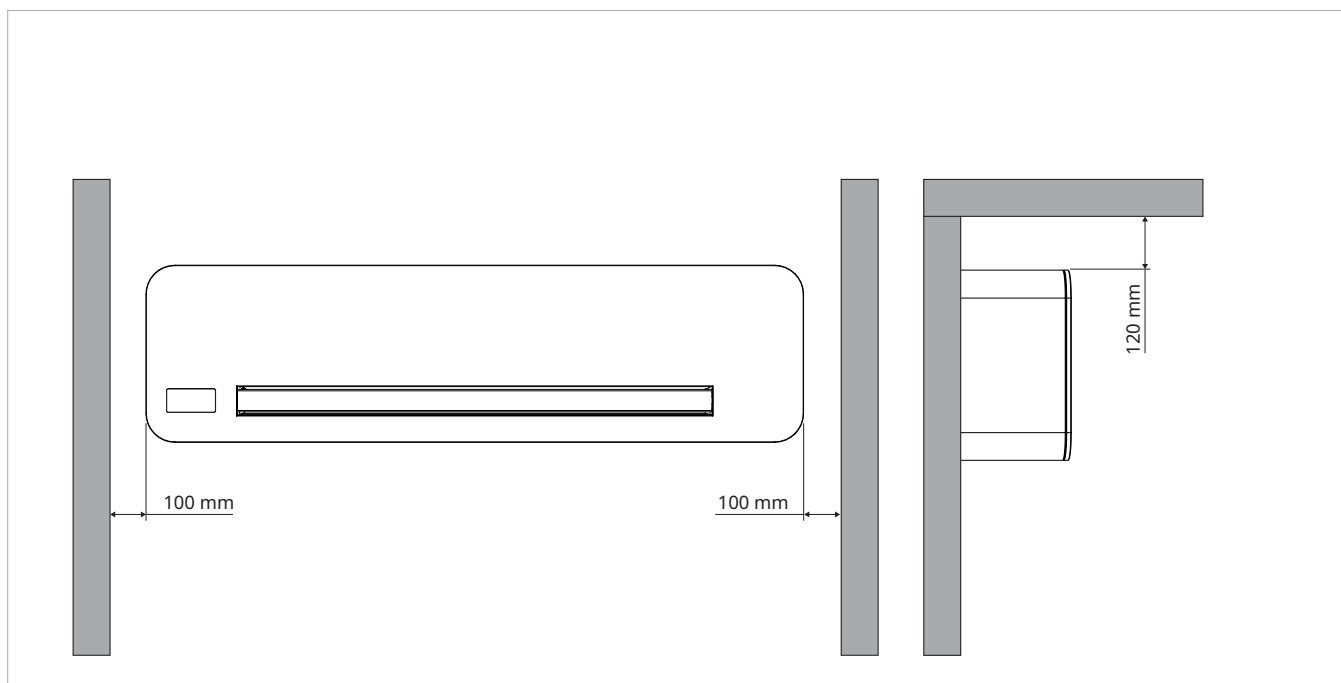

4.11 Positionnement

Le ventilateur-convecteur Aquarea Air - Wall Mounted peut être installé uniquement en position haute sur le mur, à une hauteur maximale de 2,2 m (sauf utilisation en refroidissement uniquement).

Les appareils sont fournis avec une dime en papier pour le traçage des orifices nécessaires à l'installation Aquarea Air - Wall Mounted.

4.11.1 Avertissements préliminaires

⚠ Pour le positionnement de l'unité, deux personnes ou plus sont nécessaires.

⚠ Vérifier que:

- le mur supporte le poids de l'appareil
- la partie du mur ne contient ni conduits, ni lignes électriques
- la fonctionnalité des éléments porteurs n'est pas compromise

4.11.2 Préparation de l'appareil

Avant de procéder à l'installation, il est nécessaire de retirer certains éléments de l'appareil.

Retrait des flancs

1. Filtre d'aspiration d'air

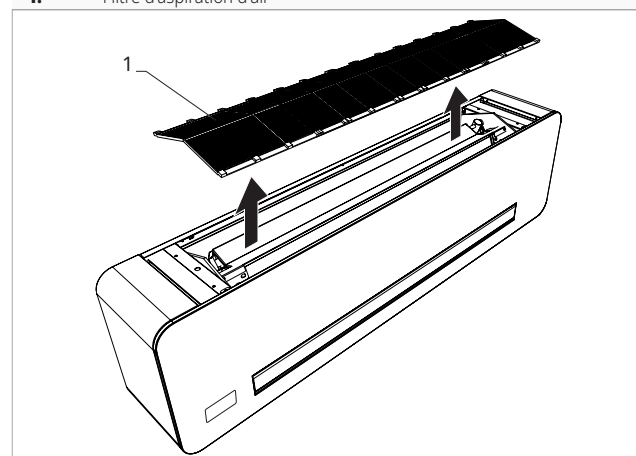

- ▶ soulever légèrement le filtre
- ▶ tourner jusqu'à la sortie complète de son logement
- ▶ extraire le filtre

Retrait du panneau frontal esthétique

1. Vis de fixation
2. Étrier pour fixation par vis
3. Panneau frontal esthétique

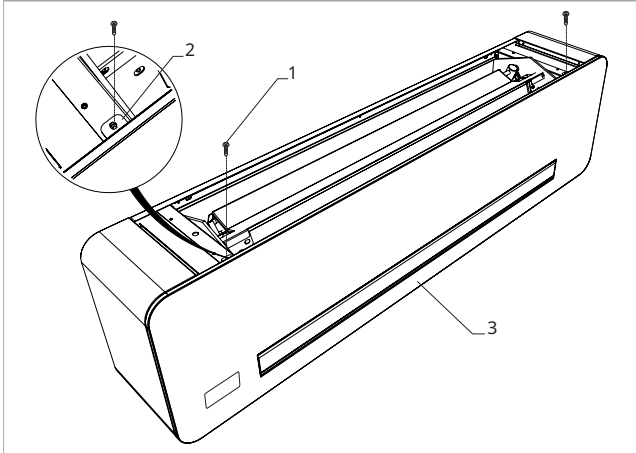

► dévisser les vis de fixation

1. Panneau avant esthétique

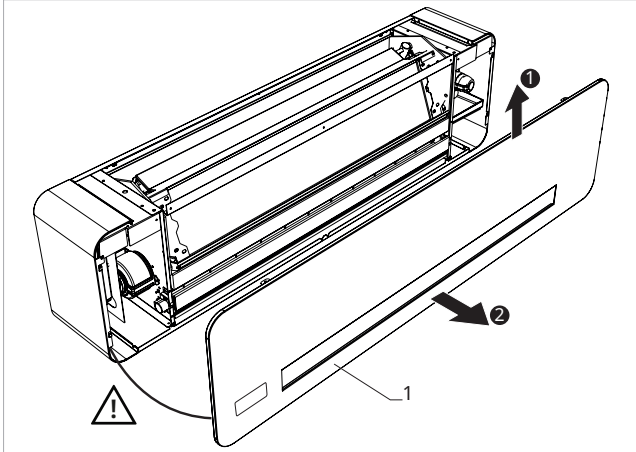

- retirer le panneau frontal esthétique
- enlever les vis placées sur la tôle de support du pavé tactile (si présent)
- débrancher le câble de branchement de l'écran

Retrait des flancs

1. Vis de fixation
2. Flancs esthétiques

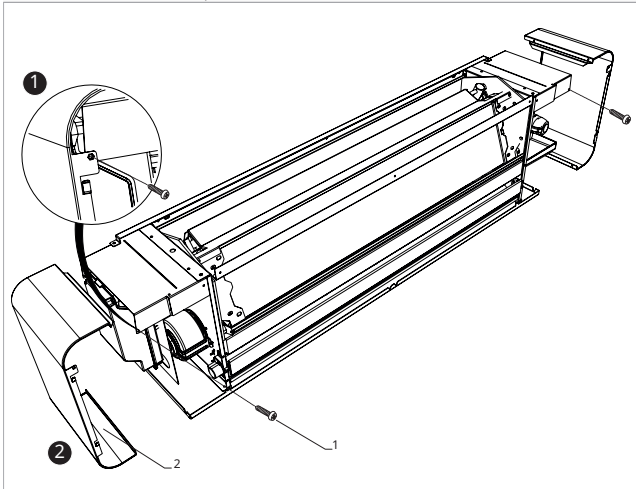

- dévisser les vis de fixation
- Retirer les côtés de l'appareil

4.11.3 Préparation à l'installation

Pour l'installation de l'appareil, prévoir l'utilisation d'une boîte encastrée pour contenir les connexions.

⚠ Si l'appareil n'est pas installé immédiatement, assurez-vous de laisser une longueur de tuyau suffisante pour éviter de créer des joints pendant l'installation.

1. Boîtier encastré
2. Tuyauteries hydrauliques de raccordement
3. Tuyau de drainage de condensat

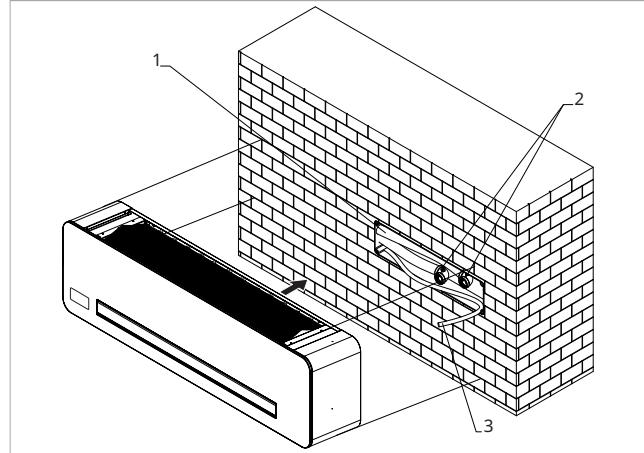

4.11.4 Positionnement

⚠ Les appareils sont fournis avec un gabarit en papier pour le traçage des orifices nécessaires à l'installation.

1. Distance minimale par rapport au plafond
2. Trous pour tasseaux, ø 8 mm
3. Zone branchements électriques pour installations à droite
4. Périmètre inférieur de l'unité
5. Zone d'entrée des tuyaux - préparer la boîte encastrée pour le branchement des tuyaux hydrauliques
6. Sortie pour installation avec vanne à 2 voies
7. Sortie pour installation avec vanne à 3 voies
8. Entrée pour installation avec vanne à 2 voies
9. Entrée pour installation avec vanne à 3 voies
10. Vidange des condensats pour raccords hydrauliques à droite
11. Périmètre supérieur de l'unité

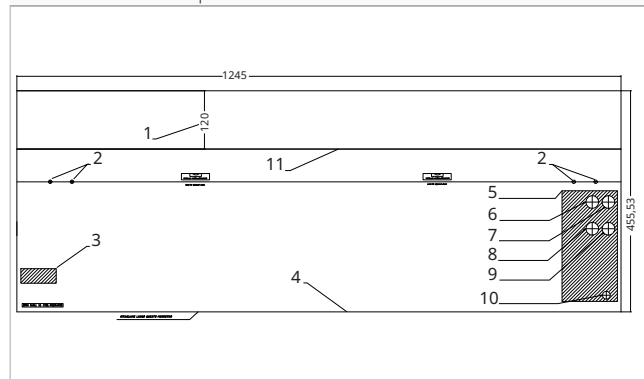

- utiliser le gabarit en papier fourni
- marquer les trous de fixation
- percer le mur

⚠ Bien maintenir la dime en place à l'aide de ruban adhésif.

⚠ Assurez-vous que le mur de support est capable de supporter le poids de l'appareil.

⚠ Assurez-vous que la partie du mur ne contient ni éléments porteurs de la construction, ni conduits, ni lignes électriques.

- A** Chevilles
B Pattes

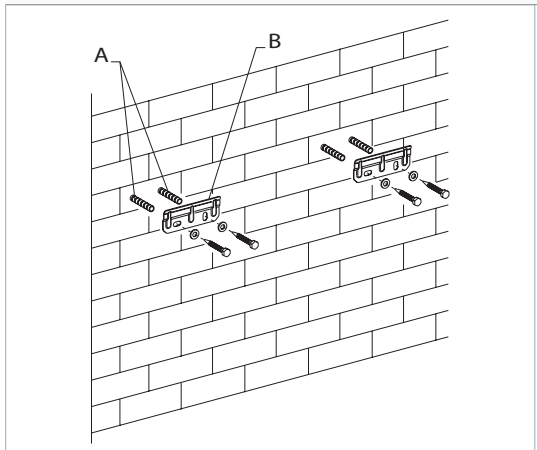

- ▶ insérer les chevilles d'expansion
- ▶ placer les supports de fixation
- ▶ serrer partiellement les vis

⚠ Ne pas serrer complètement les vis afin de pouvoir régler la position de l'appareil.

⚠ Utiliser des chevilles d'expansion adaptées au mur de support choisi.

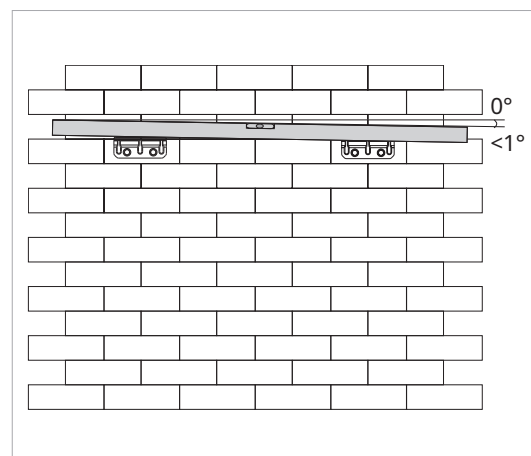

- ▶ utiliser un niveau à bulle
- ▶ vérifier l'inclinaison vers le côté des raccords
- ▶ fixer les vis

⚠ Une inclinaison maximale de 1° vers le côté droit de l'appareil est autorisée pour faciliter l'évacuation des condensats.

1. Fixation des support

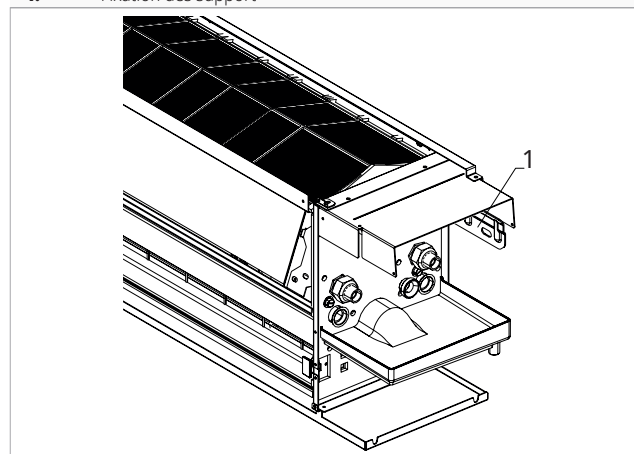

- ▶ monter l'appareil
- ▶ vérifier le bon accrochage au support

4.12 Raccordements hydrauliques

Le choix et le dimensionnement des lignes hydrauliques sont de la responsabilité du concepteur, qui doit travailler selon les règles de l'art et les normes en vigueur.

4.12.1 Avertissements préliminaires

⚠ Tenez compte du fait que des tuyauteries sous-dimensionnées entraînent un mauvais fonctionnement et/ou une perte de performance thermique et frigorifique.

⚠ Le choix et le dimensionnement des lignes hydrauliques sont de la responsabilité du concepteur, qui doit travailler selon les règles de l'art et les normes en vigueur.

⚠ l'installation hydraulique relève de la responsabilité de l'installateur et doit être réalisée en se référant aux schémas figurant dans le manuel suivant ou sur le site.

⚠ Les tuyaux hydrauliques raccordés à l'appareil doivent être dimensionnés adéquatement pour le débit d'eau effectif requis par le système en fonctionnement. Le débit d'eau à l'échangeur doit toujours être constant.

4.12.2 Position et dimensions

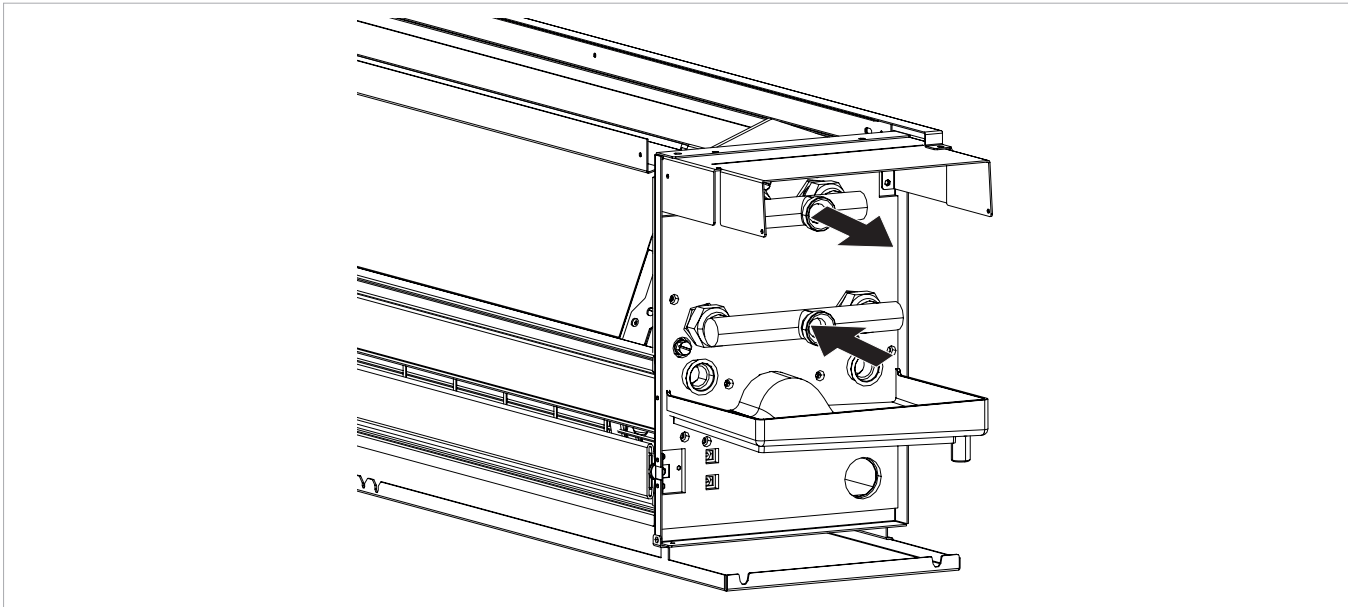

Modèles	u.m.	P-FMM**
		40
Données hydrauliques		
Diamètre tubes	mm	18

⚠ Pour les informations dimensionnelles, se référer au chapitre "Informations techniques" p. 55.

4.12.3 Connexion au système

Pour effectuer les branchements:

- ▶ mettre en place les lignes hydrauliques
- ▶ utiliser la méthode "double clef"
- ▶ serrer les connexions
- ▶ vérifier l'éventuelle perte
- ▶ recouvrir les connexions avec un matériau isolant

⚠ Les lignes hydrauliques et les jonctions doivent être isolées thermiquement.

⚠ Éviter les isolations partielles des tubes.

⚠ Évitez de serrer excessivement le scotch pour ne pas endommager l'isolant.

⚠ Vérifier soigneusement l'étanchéité des isolants pour éviter la formation et la chute de condensats.

4.12.4 Vannes d'arrêt

L'unité est livrée sans aucune vanne d'arrêt de série.

Dans d'autres cas, selon la demande, l'unité peut être fournie avec des vannes déjà montées en usine ou fournies séparément à monter lors de l'installation.

⚠ Les vannes motorisées 2 voies et 3 voies sont obligatoires pour le bon fonctionnement de l'unité.

⚠ La vanne motorisée peut être omise, à l'intérieur de l'unité, si une vanne motorisée est présente dans le collecteur de distribution de l'installation et connectée à la carte de régulation de l'unité.

⚠ Les vannes motorisées à 2 ou 3 voies sont disponibles en tant qu'accessoires, voir chapitre "Accessoires compatibles" p. 10.

⚠ Pour les informations détaillées sur les accessoires, reportez-vous à la section "Accessoires de configuration" p. 53.

4.13 Prédiposition de l'écoulement de la condensation

Cet appareil est équipé d'une cuvette pour la récolte de la condensation produite par le fonctionnement, et qui doit être acheminée vers un lieu adapté à l'écoulement.

Les dimensions et l'emplacement du tuyau d'écoulement sont indiqués ci-dessous.

⚠ Vérifiez le gabarit d'installation pour positionner correctement l'entrée du tuyau de vidange de condensat affleurant au mur. Voir chapitre "Gabarit d'installation" p. 57.

1. Raccord de vidange des condensats

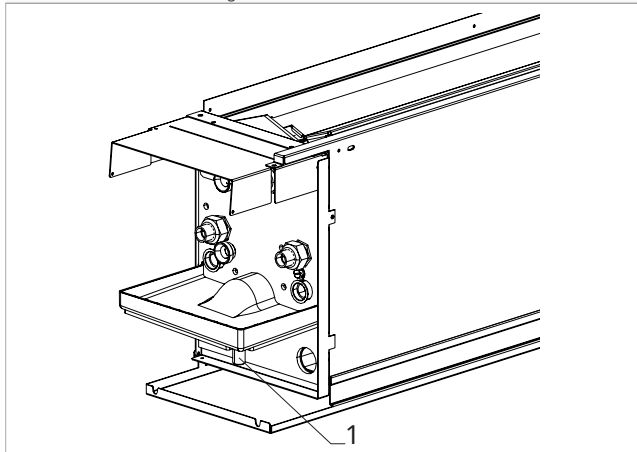

		P-FMM**
Modèles	u.m.	40
Dimensions et poids du produit		
Raccord de vidange des condensats	mm	14

4.13.1 Avertissements préliminaires

- ⚠ Si la ligne de drainage donne sur un récipient (bidon ou autre), éviter que celui-ci ne soit hermétiquement fermé, et surtout éviter que le tuyau de drainage ne soit immergé dans l'eau.
- ⚠ L'orifice de passage du tuyau de condensation doit toujours présenter une pente vers l'extérieur.
- ⚠ L'emplacement exact de la bouche du tuyau par rapport à la machine est défini sur la dime de perçage.
- ⚠ Dans ce cas, toujours veiller à ce que l'eau expulsée ne provoque pas de dommages ou d'inconvénients pour les choses ou les personnes. Durant l'hiver, cette eau peut provoquer la formation de plaques de glace à l'extérieur.
- ⚠ Lors du raccord de l'écoulement de la condensation, faire très attention à ne pas écraser le tuyau en caoutchouc.
- ⚠ En cas de non-préparation d'un tuyau de vidange externe en mode "uniquement chaud", il est conseillé de boucher l'évacuation de la condensation.

4.13.2 Positionnement

- ⚠ Pour relier le raccord d'évacuation des condensats au tuyau d'évacuation, une pièce de raccordement d'une longueur de 33,7 mm est nécessaire.

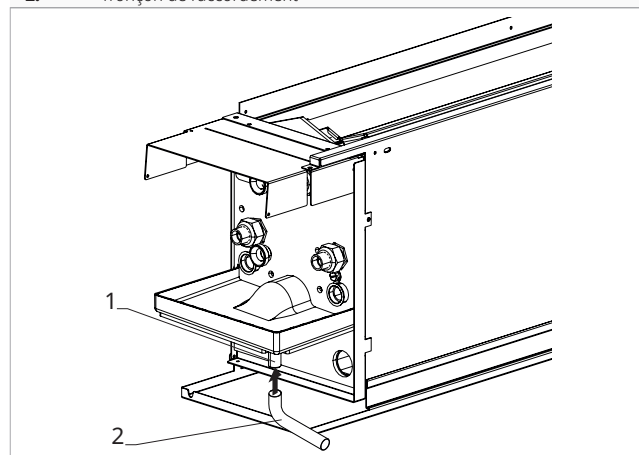
1. Raccord de vidange des condensats
2. Tronçon de raccordement

- ▶ raccorder un tuyau de drainage en caoutchouc
- ▶ l'orienter vers un endroit approprié pour le drainage
- ▶ raccorder le tronçon de raccordement à la sortie de vidange de condensat

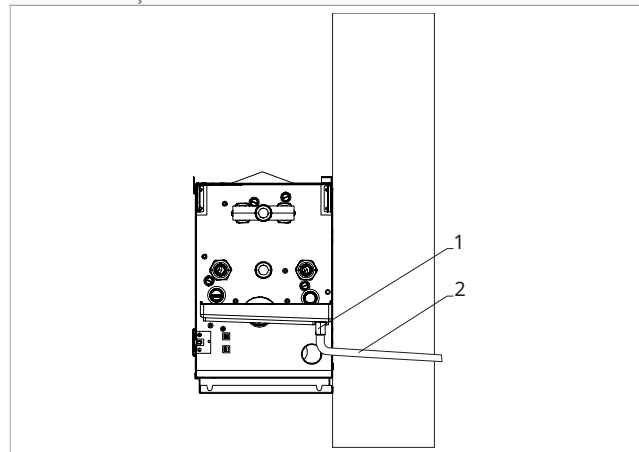
1. Tuyau de drainage
2. Tronçon de raccordement

- ▶ raccorder le tuyau de drainage au tronçon de raccordement
- ▶ maintenir une pente d'au moins 1%
- ▶ isoler les points de jonction

- ⚠ Faire attention à l'inclinaison du tuyau de vidange des condensats.
- ⚠ Utilisez des tuyaux de drainage en plastique.
- ⚠ Évitez les tuyaux en matériau métallique.
- ⚠ Vérifier que toutes les garnitures sont bien étanches afin d'éviter les fuites d'eau.
- ⚠ Les tuyaux de vidange de condensat doivent être isolés à la fois pour les sections intérieures et extérieures des habitations afin d'éviter la formation de condensation sur la surface et/ou des problèmes de congélation.

Si un bidon est utilisé pour récolter la condensation :

- ⚠ Éviter de fermer hermétiquement le récipient.
- ⚠ Éviter que l'extrémité du tuyau de drainage ne soit sous le niveau de l'eau.

Si un écoulement vers les égouts est utilisé :

- ⚠ Réaliser un siphon pour empêcher la remontée des mauvaises odeurs vers les pièces. La courbe du siphon doit être plus basse que le bac de récupération des condensats.
- ⚠ La partie inférieure du siphon doit être munie d'un bouchon, ou doit en tout cas être rapide à démonter pour effectuer le nettoyage.
- ⚠ Installer une pompe si l'évacuation des condensats doit surmonter une dénivellation qui empêche son écoulement.

Pour l'écoulement libre :

- ⚠ Faire couler le liquide de condensation directement dans une gouttière ou dans un drain d'eaux pluviales.

- ⚠ En l'absence d'un système de récolte, la condensation se dépose sur le plan d'appui. Si les températures sont inférieures à zéro, elle peut geler et constituer un danger : prévoir des barrières adéquates afin d'éviter que des personnes puissent s'approcher de la zone.

4.13.3 Vérification

À la fin de l'installation :

- ▶ verser très lentement de l'eau dans le bac de récupération des condensats
- ▶ vérifier le bon écoulement

4.14 Chargement de l'installation

Pour charger l'installation :

- ▶ ouvrir les soupapes de purge présentes sur les appareils
- ▶ ouvrir tous les dispositifs d'arrêt de l'installation
- ▶ ouvrir lentement le robinet de remplissage

Lorsque l'eau commence à sortir des soupapes de purge :

- ▶ fermer les soupapes de purge
- ▶ continuer le chargement
- ▶ vérifier que la pression nominale prévue pour l'installation a été atteinte
- ▶ fermer le robinet de remplissage
- ▶ vérifier l'étanchéité hydraulique des joints

- ⚠ Il est recommandé de répéter l'opération après que l'appareil a fonctionné pendant quelques heures.

- ⚠ Contrôler périodiquement la pression de l'installation.

4.14.1 Montage tête thermostatique

Pour monter la tête thermostatique:

- ▶ visser le disque en plastique au corps valve

Pour faciliter les opérations de montage, de remplissage et d'évent du circuit même en l'absence de tension électrique, la tête thermostatique est fournie en position ouverte.

- ⚠ Retirer la languette lors de la mise en service de l'installation pour éviter que la vanne ne reste toujours ouverte.

1.	Tête thermostatique
2.	Corps de la vanne
3.	Languette rouge

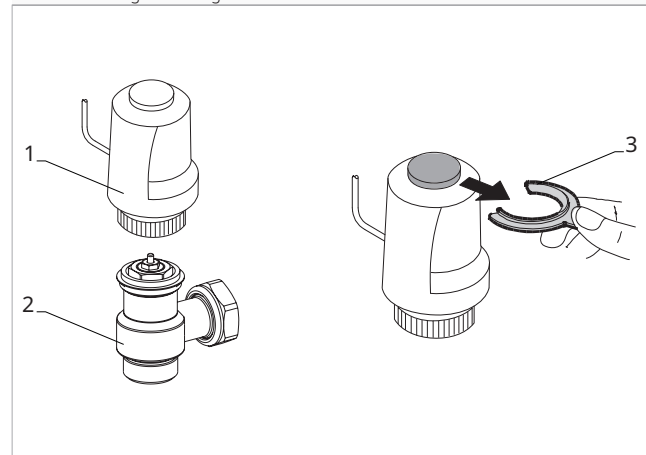

1. Purgeur d'air

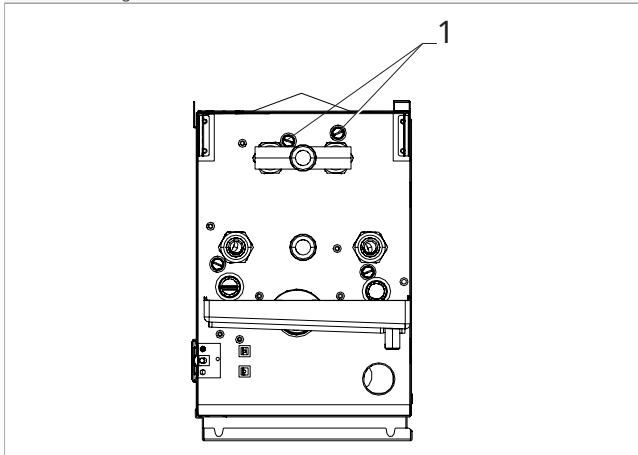

4.15 Raccordements électriques

L'appareil quitte l'usine complètement câblé et nécessite uniquement le raccordement à l'alimentation électrique, aux éventuelles commandes et accessoires.

4.15.1 Avertissements préliminaires

- ⚠ Toutes les opérations de nature électrique doivent être réalisées par du personnel qualifié, possédant les qualifications légales nécessaires, formé et informé sur les risques liés à ces opérations.

- ⚠ Tous les raccordements doivent être effectués conformément aux normes en vigueur dans le pays d'installation.
- ⚠ Avant d'effectuer toute intervention, s'assurer que l'alimentation électrique est coupée.
- ⚠ L'unité doit être alimentée une fois les travaux hydrauliques et électriques terminés.

⚠ Références:

- pour les raccordements électriques, se référer aux schémas électriques présents dans ce manuel, en particulier pour la partie concernant la borne électrique

Vérifier que:

- que les caractéristiques du réseau électrique soient adaptées aux consommations de l'appareil, en tenant compte également des autres machines en fonctionnement parallèle
- la tension et la fréquence de l'alimentation correspondent à celles indiquées sur la plaque technique de l'appareil
- les câbles sont adaptés au type de pose, conformément aux normes CEI en vigueur
- l'alimentation électrique doit être équipée de protections adéquates contre les surcharges et/ou les courts-circuits
- le dispositif de déconnexion est situé dans un endroit facilement accessible afin de pouvoir intervenir en cas d'urgence

Il est obligatoire :

- de connecter l'appareil à un système de mise à la terre efficace
- prévoir un interrupteur omnipolaire avec distance d'ouverture des contacts égale ou supérieure à 3 mm permettant une déconnexion complète dans les conditions de la catégorie de surtension III

⚠ Utilisez un circuit d'alimentation dédié. Ne jamais utiliser une alimentation à laquelle un autre appareil est connecté en raison du risque de surchauffe, de choc électrique ou d'incendie.

⚠ L'appareil est équipé d'un filtre anti-parasite conformément à la réglementation en vigueur. Utiliser des interrupteurs différentiels sélectifs pour compenser les micro-fuites à la terre de ce dispositif.

⚠ Pour le raccordement électrique, utilisez un câble suffisamment long pour couvrir toute la distance sans aucune connexion. N'utilisez pas de rallonges. Ne branchez pas d'autres charges sur l'alimentation.

⚠ Après avoir connecté les câbles d'interconnexion et d'alimentation, assurez-vous que les câbles soient disposés de manière à ne pas exercer de forces excessives sur les couvercles ou les panneaux électriques. Fixez les couvercles sur les câbles. Des connexions incomplètes des couvercles peuvent provoquer la surchauffe des bornes, des chocs électriques ou des incendies.

⊖ Il est interdit d'utiliser des tuyaux du gaz et de l'eau pour la mise à la terre.

⚠ Le remplacement éventuel du câble d'alimentation doit être effectué exclusivement par du personnel habilité et conformément aux normes nationales en vigueur.

⚠ Le fabricant n'est pas responsable des éventuels dommages causés par l'absence de mise à la terre ou par le non-respect des schémas appropriés.

⚠ Couper le disjoncteur principal avant d'effectuer des connexions électriques et toute opération ou maintenance sur l'appareil.

4.15.2 Dimensionnement de la ligne d'alimentation

Pour les dimensions du câble d'alimentation électrique et des dispositifs de sécurité, utiliser le tableau ci-dessous.

		P-FMM**
Modèles	u.m.	40
Données électriques		
Section du conducteur d'alimentation (phase+neutre)	mm ²	1,5
Section du conducteur de protection de terre	mm ²	1,5
Disjoncteur différentiel magnétothermique	A	2

⚠ Les valeurs indiquées se réfèrent à une longueur max des lignes de 15 m.

4.15.3 Accès au bornier

Pour effectuer le raccordement de l'alimentation électrique :

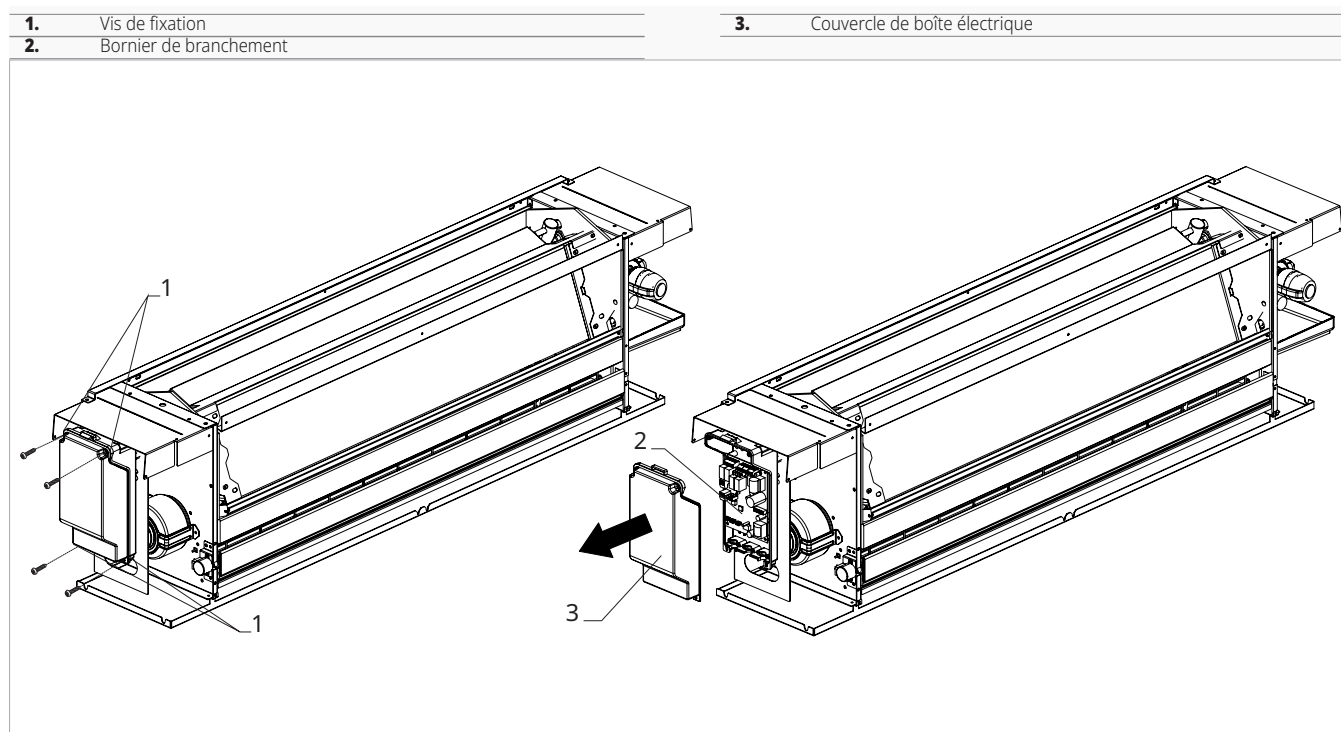

⚠ Avant d'effectuer toute intervention, veiller à ce que l'alimentation électrique soit débranchée.

⚠ L'accès au tableau électrique n'est autorisé qu'au personnel spécialisé.

Pour accéder :

- ▶ retirer le panneau frontal esthétique et les panneaux latéraux esthétiques

Pour accéder aux branchements :

- ▶ dévisser les vis du boîtier électrique
- ▶ retirer le panneau

Pour effectuer la connexion :

- ▶ rapprocher le câble d'alimentation de la boîte de jonction
- ▶ effectuer les connexions

⚠ Suivez le schéma de câblage de l'appareil que vous installez.

⚠ Il est possible de procéder au raccordement électrique à l'aide d'un câble placé dans un conduit encastré dans le mur (voir position indiquée sur le gabarit). Ce raccordement est recommandé pour les installations de l'appareil en hauteur sur le mur.

⚠ Il est nécessaire de vérifier que l'alimentation électrique soit équipée de protections adéquates contre les surcharges et/ou les courts-circuits.

Commandes à distance pour contrôle mural avec module Wi-Fi Cod. PCZ-EFB749. (Voir section "Contrôle pour commande murale PCZ-EFB749" p. 38)

Connexion 0-10 V. (Voir section "Connexion 0-10 V" p. 48)

4.15.4 Connexion électrique et configuration

⚠ Pour effectuer les connexions électriques, référez-vous à la section correspondante du contrôleur utilisé.

Touchpad et télécommande. (Voir section "Pavé tactile et télécommande" p. 23)

Commandes à distance pour contrôle mural Cod. PCZ-EEB749. (Voir section "Contrôle pour commande murale PCZ-EEB749" p. 28)

5. PAVÉ TACILE ET TÉLÉCOMMANDE

5.1 Interface

La commande pavé tactile est fournie d'office installée sur la machine, elle n'a pas besoin de branchements et permet de :

- visualiser l'état de fonctionnement

- visualiser d'éventuelles alarmes
- sélectionner les diverses fonctions

1. Zone écran
2. Zone touches

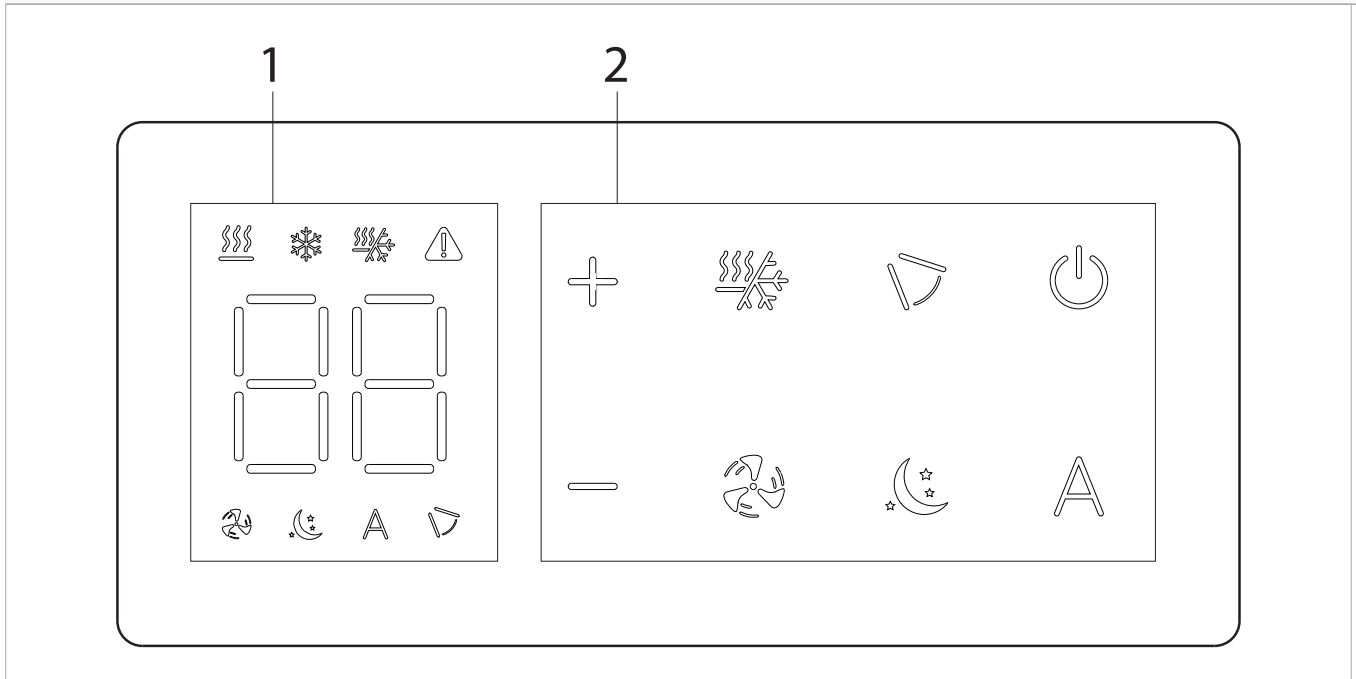

5.1.1 Description

Commande à bord de la machine, avec thermostat à modulation continue et la télécommande..

5.2 Carte électronique

La carte électronique est incluse dans la fourniture.

M1	Moteur du ventilateur à courant continu inversé
	Connexion à la terre
230-50	Connexion d'alimentation électrique 230 V/50 Hz
Y1	Électrovanne eau (sortie sous tension 230 V / 50 Hz / 1 A)
CH/C1	Contact d'appel générateur refroidissement (ex. chiller ou pompe à chaleur réversible). S'active parallèlement à la sortie de l'électrovanne (Y1) avec 1 minute de retard quand le ventilo-convecteur est en mode refroidissement et est en appel (contact sec max 1 A)
BO	Contact de demande pour le générateur de chauffage (par exemple, chaudière ou pompe à chaleur). Il s'active en parallèle à la sortie de

	l'électrovanne (Y1) avec un délai d'une minute lorsque le fancoil est en mode chauffage et en demande (contact sec max 1 A).
CP	Contact de présence (Normalement ouvert)
SM	Step Motor
IN1	Entrée pour contact sec 1
AIR/T1	Sonde de température de l'air
H2/T2	Sonde de température de l'eau
DU	Touchpad
PU	Carte à bord de la machine
PSM	Carte pour la connexion du moteur pas à pas

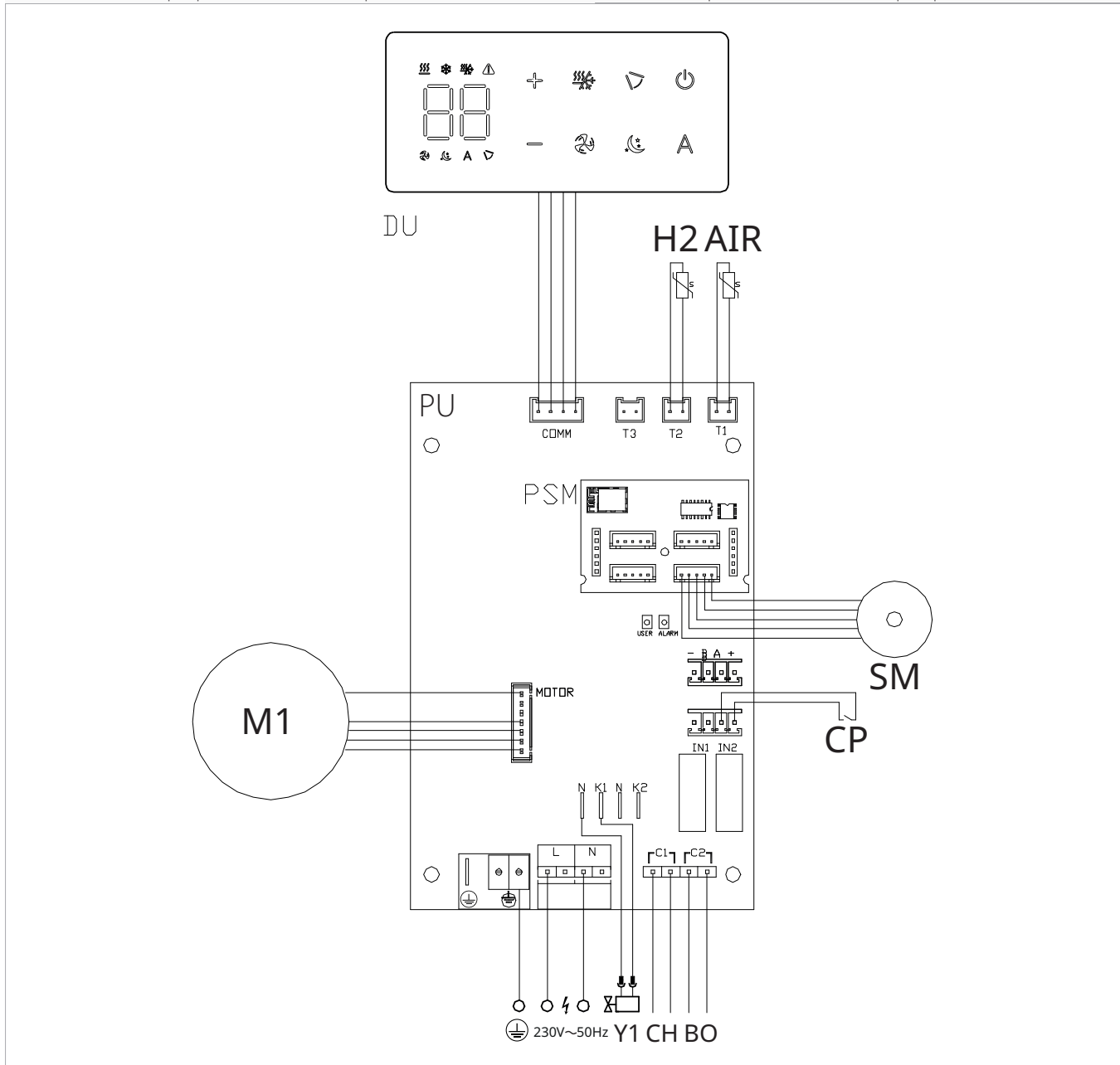

À travers la sonde de température de l'eau H2/T2 (10 kΩ) placée dans le puits situé sur la batterie de l'unité, les seuils de température pour l'arrêt du ventilateur sont gérés:

- température minimale en chauffage (30 °C)
- température maximale en refroidissement (20 °C)

La carte prévoit un fonctionnement sans sonde d'eau. Dans ce cas, les seuils d'arrêt du ventilateur sont ignorés.

5.3 Branchements

5.3.1 Contact de présence CP

Ce contact permet de brancher un dispositif externe qui empêche le fonctionnement de l'appareil, par exemple :

- contact ouverture fenêtre
- on/off à distance
- capteur de présence à infrarouges
- badge d'habilitation

Fonctionnement

Le contact est normalement ouvert.

- ▶ à la fermeture du contact CP, branché à un contact sans potentiel, l'appareil se met en veille
L'écran affiche CP.
- ▶ à la pression d'une touche sur l'écran, le symbole  clignote

 Il est interdit de brancher l'entrée CP en parallèle à celle d'autres cartes électroniques. Utiliser des contacts séparés.

Le contact de présence CP peut être configuré pour fonctionner en chauffage et en refroidissement via l'option (entrée numérique) du menu des paramètres "Sélectionner l'entrée numérique" p. 26.

5.4 Fonction



 Les touches de la télécommande et de l'écran tactile effectuent les mêmes fonctions.

5.4.1 Menu base

Pour accéder au menu base



- ▶ avec l'écran éteint, appuyer longtemps sur la touche  pendant 10 secondes

Le dispositif s'allume et on voit apparaître .

- ▶ appuyer jusqu'à ce que l'indication apparaisse .
- ▶ relâcher la touche .

Apparition du symbole .

Pour se déplacer à l'intérieur du menu

- ▶ utiliser les icônes  





Pour sélectionner les rubriques du menu et confirmer les modifications

- ▶ appuyer sur l'icône  *Confirmer la modification pour passer à la rubrique suivante.*

Pour sortir du menu



- ▶ appuyer sur l'icône  pendant 10 secondes
- ▶ ou bien attendre 30 secondes après la dernière action
L'écran s'éteint automatiquement.

Pour configurer le réglage de la sonde air

- ▶ sélectionner 
- ▶ appuyer sur  pour modifier les configurations
- ▶ augmenter ou diminuer la valeur avec les icônes  
- ▶ appuyer sur  pour confirmer
Par défaut, c'est configuré sur 0.
La plage de configuration va d'un minimum de -9 °C à un maximum de +9 °C.





Échelle

Pour modifier l'unité de mesure de la température

- ▶ sélectionner 
- ▶ appuyer sur  pour modifier les configurations
- ▶ sélectionner °C ou °F
- ▶ appuyer sur  pour confirmer
Par défaut, l'unité de mesure de la température est °C.

Régler le volume

Pour modifier le volume de la commande

- ▶ sélectionner 
- ▶ appuyer sur  pour modifier les configurations
- ▶ augmenter ou diminuer la valeur avec les icônes  
- ▶ appuyer sur  pour confirmer
La plage de configuration du volume va de 00 (minimum) à 03 (maximum).

 Le volume change après avoir confirmé la modification.

Réglage du mode hôtel

Pour configurer la modalité Hôtel

- ▶ sélectionner 
- ▶ sélectionner YS pour activer la modalité Hôtel
- ▶ sélectionner NO pour désactiver la modalité Hôtel
Par défaut, l'appareil est configuré sur NO.

Quand on active la modalité Hôtel :

- la fonction Autochangeover est désactivée

Rubriques du menu

ot: Offser sonde AIR (réglage sonde air)

CF: Échelle

ub: Volume buzzer

uu: Non utilisé

up: Non utilisé

ho: Modalité Hôtel

Configurer Offser sonde AIR

 La valeur réglée change de 1 °C à chaque pression des touches  et .

- la plage de réglage de la température est réduite, en Refroidissement il est possible de configurer de 22 °C à 28 °C, en Chauffage il est possible de configurer de 16 °C à 24 °C



5.4.2 Menu avancé



⚠ Pour accéder au menu des réglages, il faut d'abord accéder au menu base. Voir paragraphe "Menu base" p. 25.

Le panneau de commande permet d'accéder au menu des fonctions spéciales.

Pour accéder aux fonctions spéciales



- ▶ par le menu base, appuyer sur 

Apparition de 
- ▶ appuyer 1 fois sur la touche 

Apparition de 
- ▶ appuyer sur  pour confirmer et accéder à

Le menu des réglages est accessible.

Pour se déplacer à l'intérieur du menu

- ▶ utiliser les icônes  



Pour sélectionner les rubriques du menu et confirmer les modifications

- ▶ appuyer sur  pendant 2 secondes

Confirmer la modification pour passer à la rubrique suivante.

Pour sortir du menu

- ▶ appuyer sur  pendant environ 10 secondes

Apparition de 
- ▶ appuyer sur  pendant environ 10 secondes

L'écran s'éteint.
- ▶ ou bien attendre 30 secondes après la dernière action

L'écran s'éteint automatiquement.

⚠ Après une période de 30 secondes à partir de la dernière action, l'écran s'éteint et les modifications effectuées sont automatiquement sauvegardées.

Rubriques du menu

Ad: Non utilisé

di: Options pour l'entrée numérique

UC: Non utilisé



Ac: Anti-stratification dans le refroidissement

Ah : Antistratification en chauffage

Fr: Non utilisé

Sélectionner l'entrée numérique

Pour modifier l'entrée numérique

- ▶ sélectionner 
- ▶ appuyer sur  pour modifier les configurations
- ▶ sélectionner CP pour contact de présence (par défaut)
- ▶ sélectionner CO pour cooling open
- ▶ sélectionner CC pour cooling close
- ▶ appuyer sur  pour confirmer



Par défaut, l'entrée numérique est configurée sur CP.





⚠ Pour revenir aux configurations par défaut, configurer l'entrée numérique sur « CP ».

⚠ En sélectionnant une des autres entrées (CO, CC), la saisonnalité est verrouillée et ne peut plus être modifiée par la touche  de la commande.

Régler la fonction anti-stratification sur le refroidissement

Pour régler la fonction anti-stratification en mode refroidissement

- ▶ sélectionner 
- ▶ appuyer sur  pour modifier les configurations



Apparition de 
- ▶ appuyez sur  pour vous déplacer dans le menu
- ▶ sélectionner  pour activer la fonction
- ▶ appuyez sur  pour confirmer les modifications





Par défaut, la fonction anti-stratification dans le refroidissement est définie sur .

⚠ La fonction anti-stratification en refroidissement doit être réglée pour les appareils installés au niveau du plancher bas et équipés d'une sonde d'air active.

Régler la fonction anti-stratification en mode chauffage

Pour régler la fonction anti-stratification en mode chauffage

- ▶ sélectionner 
- ▶ appuyer sur  pour modifier les configurations

Apparition de 
- ▶ appuyez sur  pour vous déplacer dans le menu
- ▶ sélectionner  pour activer la fonction
- ▶ appuyez sur  pour confirmer les modifications

Par défaut, la fonction anti-stratification dans le chauffage est définie sur .

⚠ La fonction anti-stratification en chauffage doit être réglée pour les appareils installés en hauteur au mur ou au plafond et équipés d'un capteur d'air actif.

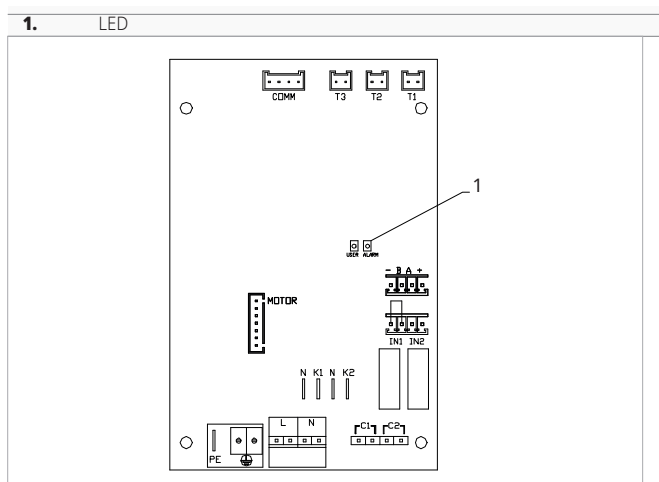

5.4.3 Signalement d'erreurs

La carte embarquée est équipée de LED permettant de comprendre l'état de fonctionnement.



- ⚠ Le clignotement de la LED indique des erreurs.
- ⚠ Il est possible de vérifier la signification des LED à l'aide du code d'erreur affiché sur le pavé tactile.
- ⚠ Pour identifier l'erreur, veuillez vous référer à "Visualisation des alarmes sur l'écran" p. 27.
- ⚠ Si la LED est allumée et qu'aucune indication n'apparaît sur l'écran, cela signifie qu'il n'y a pas d'erreur.

5.4.4 Visualisation des alarmes sur l'écran

- ⚠ En cas de défaillance de l'appareil, un code d'alarme est affiché sur l'écran.
 - ⚠ En cas d'alarme, l'appareil garde quand même des fonctions actives.
 - ▶ E1 Alarme T1 de la sonde de température de l'air sur la carte PUB-30 déconnectée ou avec des valeurs incorrectes (-10+40)
Le dispositif fonctionne et la commande M7 utilise sa propre sonde d'air.
 - ▶ E2 Moteur du ventilateur intérieur en panne ou déconnecté
Aucun fonctionnement de l'appareil ne peut être activé.
 - ▶ E3 Sonde H2/T2 de température de l'eau déconnectée ou défectueuse
Aucun fonctionnement de l'appareil ne peut être activé.
 - ▶ CE Erreur de communication
Erreurs de communication entre la commande du pavé tactile et la carte. Aucune opération de l'appareil ne peut être activée.
Le symbole ⚠ indique que l'eau rayonnante n'est pas appropriée.
 - ▶  * Température de l'eau inadaptée
En mode chauffage, la température de l'eau est inférieure à 30 °C.
 - ▶  * Température de l'eau inadaptée
En mode refroidissement, la température de l'eau est supérieure à 20 °C.
- * Clignotant

6. CONTRÔLE POUR COMMANDE MURALE PCZ-EEB749

6.1 Interface

1. Zone écran
2. Zone touches

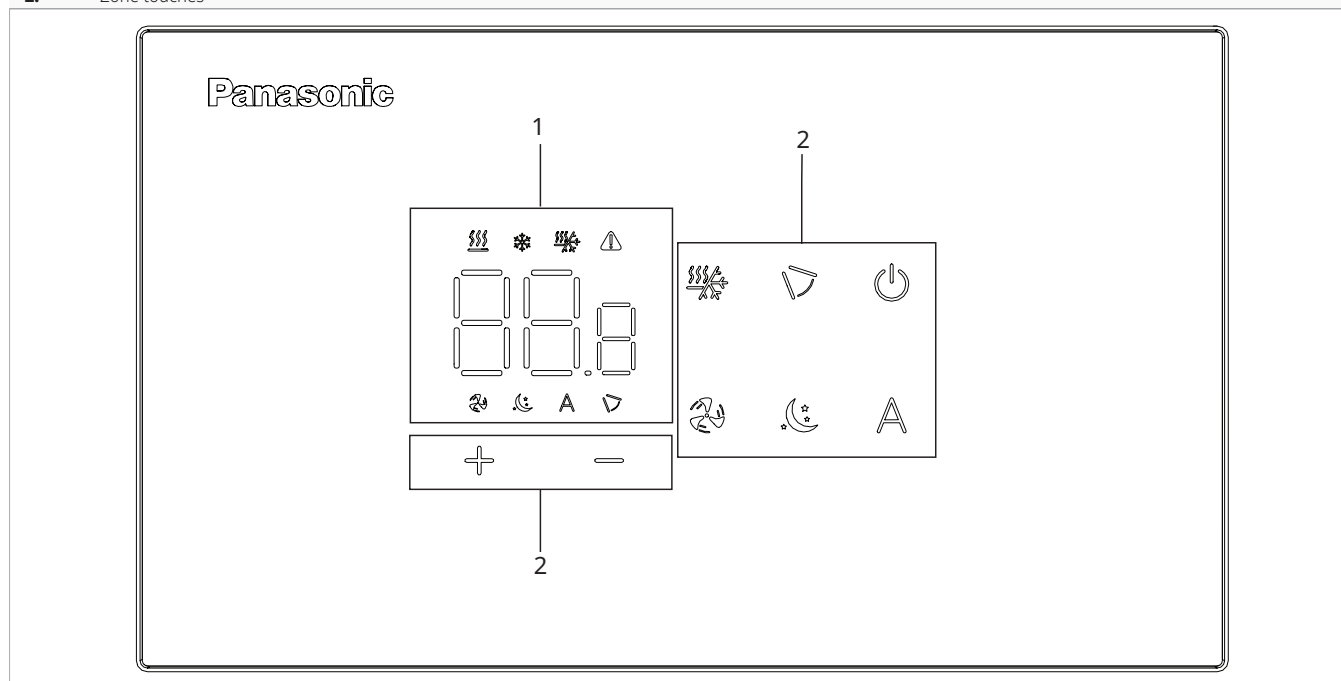

6.2 Installation

6.2.1 Description

la commande murale est un thermostat électronique à led avec interface tactile, avec la possibilité de contrôler plusieurs appareils équipés de la même carte électronique. Elle est dotée de sonde de température et d'humidité.

⚠ La commande peut contrôler un maximum de 16 appareils.

6.2.2 Assemblage

⚠ Le panneau de commande pour le contrôle mural doit être installé à l'intérieur d'un boîtier électrique.

⚠ Avant d'installer la commande pour le contrôle mural, il est nécessaire de préparer le mur pour y loger le boîtier électrique.

⚠ S'assurer que :

- le mur supporte le poids de l'appareil
- la partie du mur ne contient ni conduits, ni lignes électriques
- la fonctionnalité des éléments porteurs n'est pas compromise

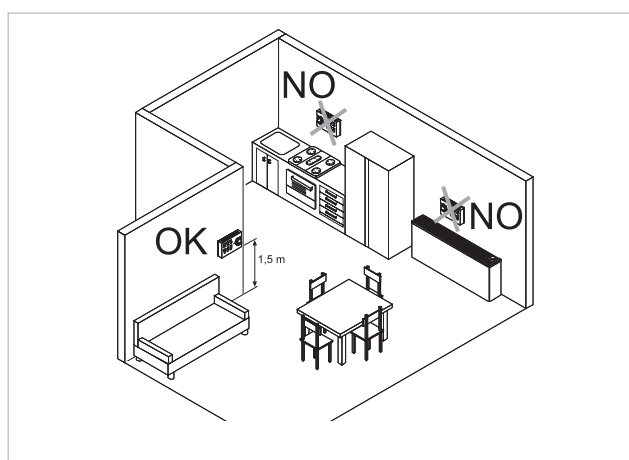

Le contrôle mural doit être installé :

- sur murs internes
- à une hauteur d'environ 1,5 m du sol

⚠ Si le contrôle est situé dans une zone utilisée par des personnes aux capacités physiques réduites, veuillez vous référer aux réglementations locales.

- loin des portes et fenêtres

- loin des sources de chaleur tels que chauffages, ventilo-convecteurs, fourneaux, rayons de soleil directs

⚠ Le contrôle mural est fourni à l'intérieur de l'emballage déjà assemblé.

- | | |
|----|---------------------------------|
| 1. | Base de la commande |
| 2. | Commande pour le contrôle mural |

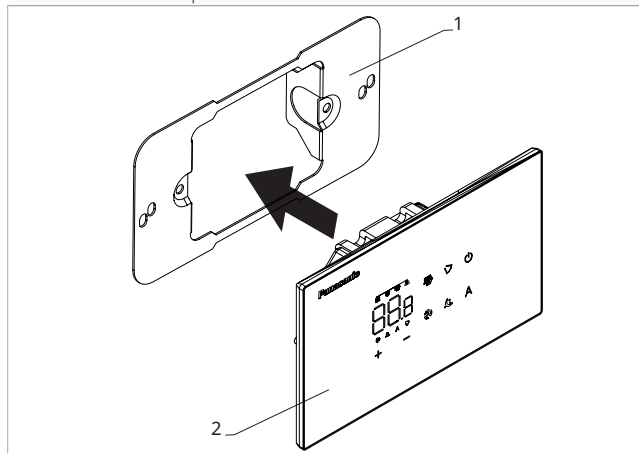

Avant le montage mural :

- ▶ séparer la base de la commande du panneau de commande

- | | |
|----|---|
| 1. | Vis de fixation |
| 2. | Base de la commande |
| 3. | Trous pour fixation au boîtier électrique |
| 4. | Boîte électrique |

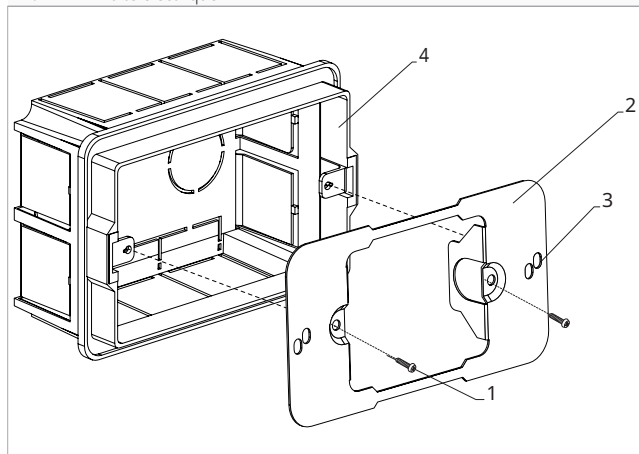

Pour la fixation murale du panneau de commande :

- ▶ fixer avec les vis la base de la commande au boîtier électrique
- ▶ effectuer les branchements

⚠ Vérifier que le capteur de la sonde d'air ne soit pas soumis à l'influence de courants d'air, chauds ou froids, provenant du boîtier encastré.

⚠ Pour éviter les interférences dans la mesure de la température:

- sceller hermétiquement les conduits de passage des câbles afin d'empêcher toute infiltration d'air
- fermer toutes les éventuelles ouvertures présentes dans le boîtier ou dans le mur qui pourraient mettre en communication l'arrière du thermostat avec l'air circulant dans les interstices du mur

⚠ Une étanchéité correcte garantit le bon fonctionnement du capteur et la fiabilité de la régulation thermique.

⚠ Avant d'effectuer les branchements, vérifier que le bornier de la commande se trouve sur le côté droit.

⚠ Il est obligatoire d'utiliser des embouts sur tous les conducteurs, tant du côté de la carte que du côté du bornier encastré au mur, afin d'éviter des dommages permanents aux équipements.

- | | |
|----|---------------------------------|
| 1. | Boîte électrique |
| 2. | Base de la commande |
| 3. | Commande pour le contrôle mural |

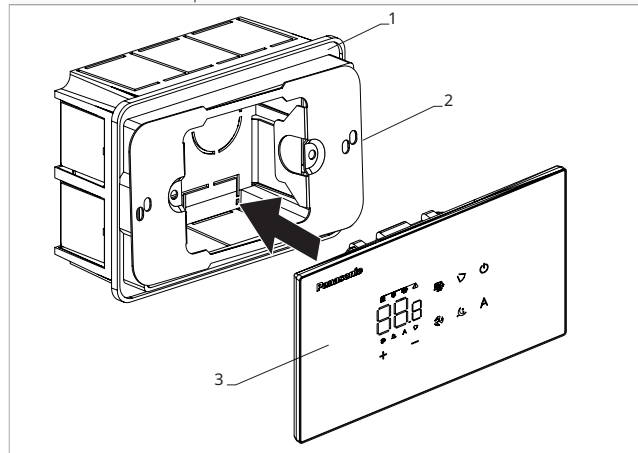

- ▶ refermer le panneau de commande

⚠ Veiller à ne pas écraser les conducteurs au moment de la fermeture du contrôle.

6.3 Schéma de branchement simple

M1	Moteur du ventilateur à courant continu inversé
SM	Step Motor
	Connexion à la terre
230-50	Branchement alimentation électrique 230 V / 50 Hz / 1 A
Y1	Électrovanne eau (sortie sous tension 230 V / 50 Hz / 1 A)
CH/C1	Contact d'appel générateur refroidissement (ex. chiller ou pompe à chaleur réversible). S'active parallèlement à la sortie de l'électrovanne (Y1) avec 1 minute de retard quand le ventilo-convecteur est en mode refroidissement et est en appel (contact sec max 1 A)
BO	Contact de demande pour le générateur de chauffage (par exemple, chaudière ou pompe à chaleur). Il s'active en parallèle à la sortie de

	l'électrovanne (Y1) avec un délai d'une minute lorsque le fancoil est en mode chauffage et en demande (contact sec max 1 A).
+BA-	Branchement en série pour commande pour contrôle à distance murale (respecter la polarisation AB)
IN1	Entrée pour contact sec 1 (non actif)
H2/T2	Sonde de température de l'eau
CP	Contact de présence (Normalement ouvert)
LU	Carte pour association entre commande et appareil
PU	Carte à bord de la machine
PSM	Carte pour la connexion du moteur pas à pas
RC	Commande pour le contrôle mural

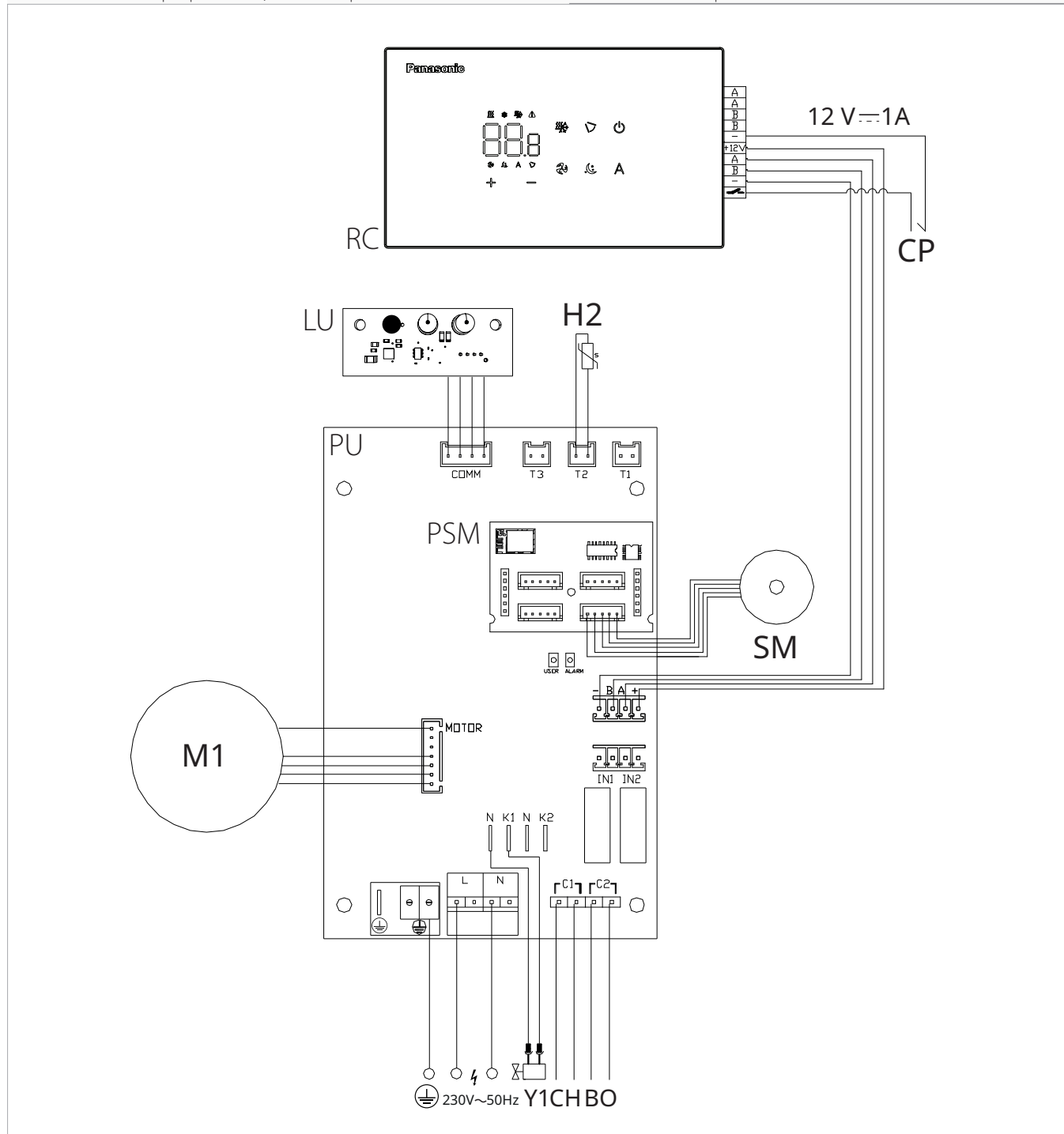

6.4 Schéma de branchement multiple

- | | | | |
|----|---|----|--|
| 1. | Panneau de commande pour contrôle mural | 3. | Carte électronique |
| 2. | Bornier de branchement de l'appareil | 4. | Carte pour l'appariement entre la commande et l'appareil |

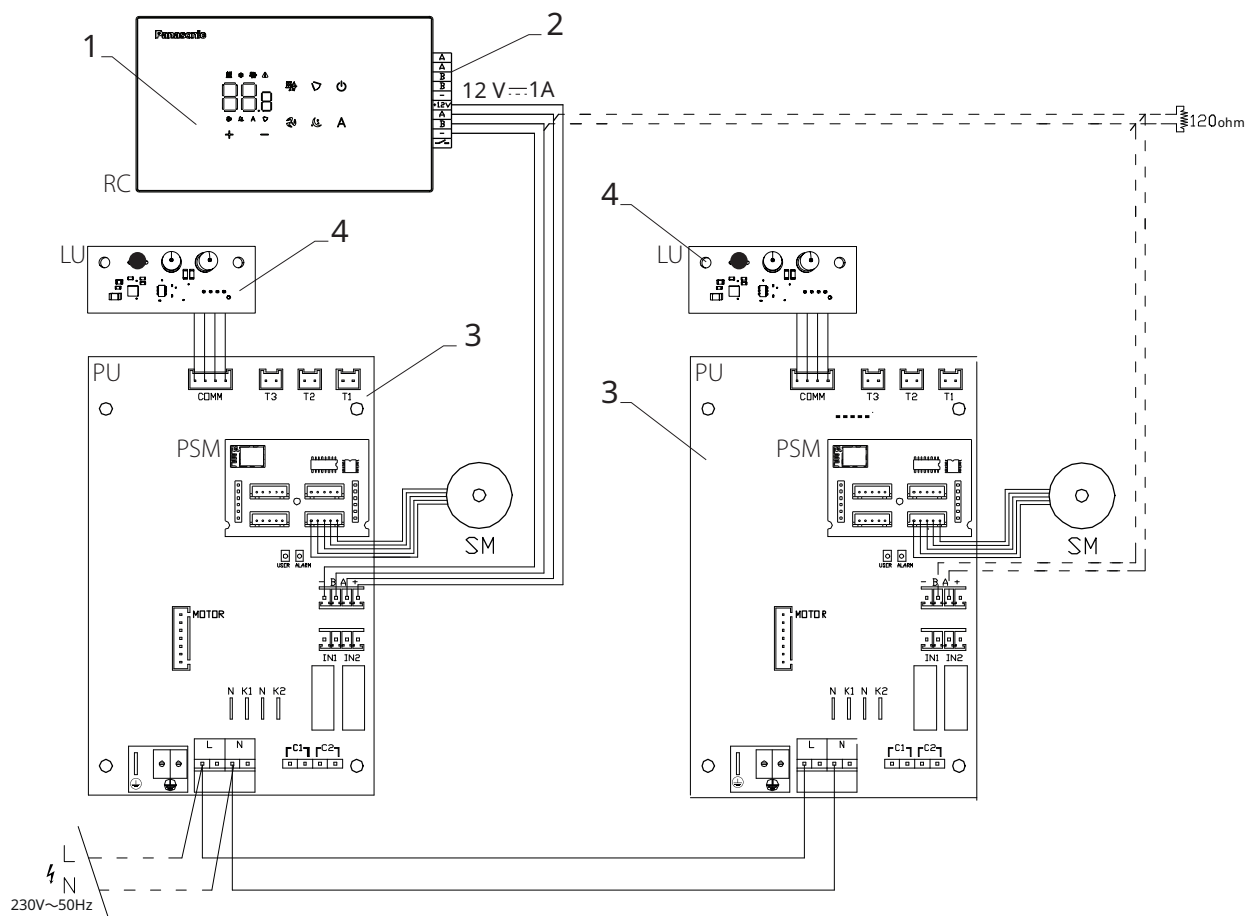

⚠ Avec la connexion multiple des contrôles, il est obligatoire d'effectuer le couplage entre le contrôle et le dispositif. Voir la section "Appariement entre le contrôleur et l'appareil" p. 35.

6.5 Branchements

6.5.1 Avertissements préliminaires

⚠ Les bornes pour la connexion du panneau de commande et du contact de présence CP sont insérées dans un sac en plastique et placées sur le côté intérieur du couvercle du boîtier électrique.

1. Bornes

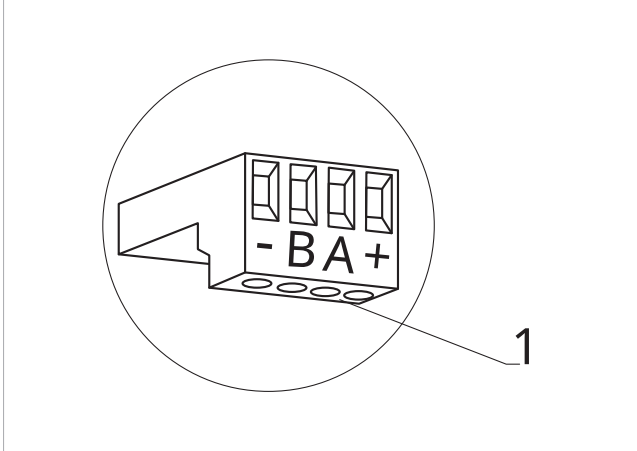

Les bornes acceptent :

- câbles rigides ou flexibles avec section de 0,2 à 1 mm²
- câbles rigides ou flexibles d'une section de 0,5 mm² si l'on branche deux conducteurs dans la même borne
- câbles rigides ou flexibles d'une section maximale de 0,75 mm² s'ils sont équipés d'une cosse de câble avec collier en plastique

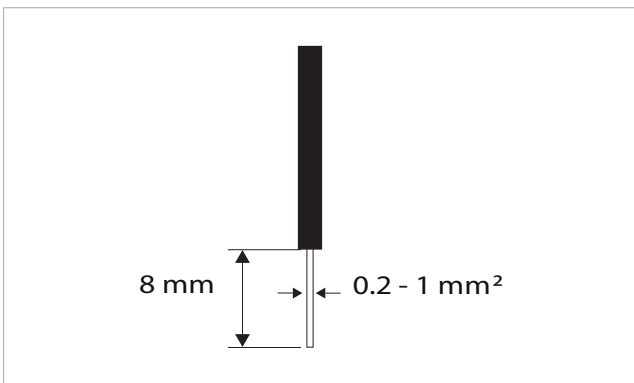

Pour brancher les câbles :

- ▶ dégainer les câbles sur 8 mm
- ▶ en cas de câble rigide, insérer aisément
- ▶ en cas de câble flexible, s'aider d'une pince plate
- ▶ enfoncer à fond les câbles
- ▶ vérifier qu'ils sont bien fixés en les tirant légèrement

6.5.2 Panneau de commande

⚠ Le panneau de commande pour le contrôle mural est à commander séparément.

Position des borniers :

1. Bornier (Panneau vue postérieure)

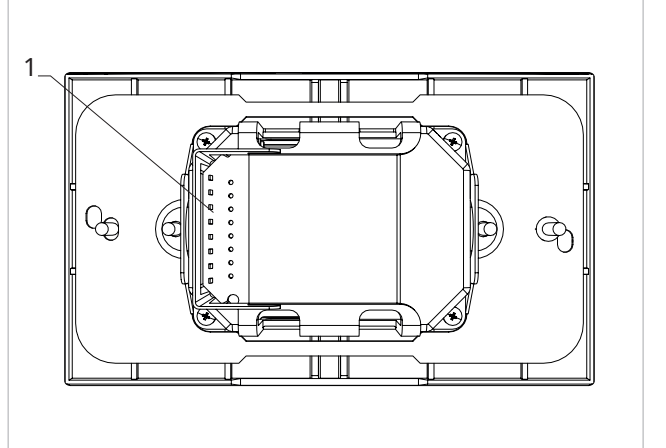

1. Bornes

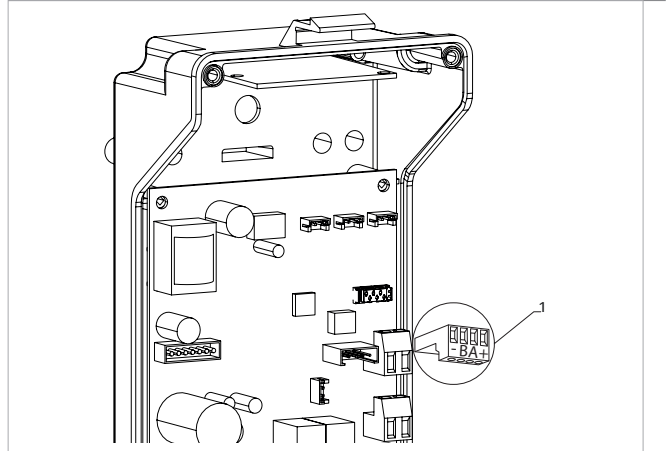

Pour réaliser les connexions entre le panneau de commande mural et la carte:

- ▶ connecter les câbles d'alimentation aux bornes + -
- ▶ brancher les câbles pour le branchement série ModBus aux bornes A et B

6.5.3 Contact de présence CP

Ce contact permet de brancher un dispositif externe qui empêche le fonctionnement de l'appareil, par exemple :

- contact ouverture fenêtre
- on/off à distance
- capteur de présence à infrarouges
- badge d'habilitation

Fonctionnement

Le contact est normalement ouvert.

- ▶ à la fermeture du contact CP, branché à un contact sans potentiel, l'appareil se met en veille
- ▶ à la pression d'une touche sur l'écran, le symbole ⚠ clignote

⊖ Il est interdit de brancher l'entrée CP en parallèle à celle d'autres cartes électroniques. Utiliser des contacts séparés.

Le contact de présence CP peut être configuré pour fonctionner en chauffage et en refroidissement via l'option (entrée nu-

mérique) du menu des paramètres "Sélectionner l'entrée numérique" p. 35.

6.5.4 Branchement série RS485

Le contrôle à distance mural peut être branché à travers une ligne RS485 à un ou plusieurs appareils, maximum 16.

Les appareils doivent être dotés d'une carte électronique adaptée à la commande à distance.

Pour le branchement :

- ▶ suivre les indications du schéma de branchement
- ▶ brancher en respectant les indications A et B

⚠ Utiliser un câble bipolaire blindé adapté au branchement série RS485 avec section minimale de 0,35 mm².

⚠ Garder séparé le câble bipolaire des câbles d'alimentation électrique.

⚠ Effectuer un tracé de manière à minimiser la longueur des déviations.

⚠ Terminer la ligne avec la résistance de 120 Ω.

⊖ Il est interdit d'effectuer des branchements en étoile.

⚠ Dans le cas d'une connexion entre plusieurs luminaires, il est obligatoire d'effectuer le couplage entre la commande et le luminaire. Voir section "Appariement entre le contrôleur et l'appareil" p. 35.



6.6 Fonction

6.6.1 Menu base

Pour accéder au menu base



- ▶ avec l'écran éteint, appuyer longtemps sur la touche  pendant 10 secondes

Le dispositif s'allume et on voit apparaître  .

- ▶ appuyer jusqu'à ce que l'indication apparaisse 
- ▶ relâcher la touche 

Apparition du symbole .

Pour se déplacer à l'intérieur du menu

- ▶ utiliser les icônes  

Pour sélectionner les rubriques du menu et confirmer les modifications

- ▶ appuyer sur l'icône  *Confirmer la modification pour passer à la rubrique suivante.*

Pour sortir du menu

- ▶ appuyer sur l'icône  pendant 10 secondes
- ▶ ou bien attendre 30 secondes après la dernière action *L'écran s'éteint automatiquement.*

⚠ Après une période de 30 secondes à partir de la dernière action, l'écran s'éteint et les modifications effectuées sont automatiquement sauvegardées.

Rubriques du menu

ot: Offser sonde AIR (réglage sonde air)

ur: Valeur lue par le capteur de H.R.

ut: Offser sonde RH

uS: Point de consigne humidité

ui: Hystérésis humidité

CF: Échelle

ub: Volume buzzer





uu: Non utilisé

up: Non utilisé

ho: Modalité Hôtel

Configurer Offser sonde AIR

Pour configurer le réglage de la sonde air

- ▶ sélectionner 
- ▶ appuyer sur  pour modifier les configurations
- ▶ augmenter ou diminuer la valeur avec les icônes  
- ▶ appuyer sur  pour confirmer





Par défaut, c'est configuré sur 0.

La plage de configuration va d'un minimum de -12,0 °C à un maximum de 12,0 °C.

Configurer Offser sonde RH





⚠ Modifier seulement après avoir remarqué des écarts effectifs par rapport à une réelle mesure effectuée avec des instruments professionnels.

Pour configurer le réglage de la sonde RH

- ▶ sélectionner 
- ▶ appuyer sur  pour modifier les configurations
- ▶ augmenter ou diminuer la valeur avec les icônes  
- ▶ appuyer sur  pour confirmer

Configurer le point de consigne humidité





Pour configurer le point de consigne humidité

- ▶ sélectionner 
- ▶ appuyer sur  pour modifier les configurations
- ▶ augmenter ou diminuer la valeur avec les icônes  
- ▶ appuyer sur  pour confirmer

La plage de configuration varie de 20,0 % à 90,0 %.



Configurer l'hystérésis humidité

Pour configurer l'hystérésis humidité

- ▶ sélectionner 
 - ▶ appuyer sur  pour modifier les configurations
 - ▶ augmenter ou diminuer la valeur avec les icônes 
 - ▶ appuyer sur  pour confirmer
- La plage de configuration va d'un minimum de 1 à un maximum de 30.*





Échelle

Pour modifier l'unité de mesure de la température

- ▶ sélectionner 
 - ▶ appuyer sur  pour modifier les configurations
 - ▶ sélectionner °C ou °F
 - ▶ appuyer sur  pour confirmer
- Par défaut, l'unité de mesure de la température est °C.*

Régler le volume

Pour modifier le volume de la commande

- ▶ sélectionner 
 - ▶ appuyer sur  pour modifier les configurations
 - ▶ augmenter ou diminuer la valeur avec les icônes 
 - ▶ appuyer sur  pour confirmer
- La plage de configuration du volume va de 00 (minimum) à 03 (maximum).*

 Le volume change après avoir confirmé la modification.

Réglage du mode hôtel

Pour configurer la modalité Hôtel

- ▶ sélectionner 
 - ▶ sélectionner YS pour activer la modalité Hôtel
 - ▶ sélectionner NO pour désactiver la modalité Hôtel
- Par défaut, l'appareil est configuré sur NO.*

Quand on active la modalité Hôtel :

- la fonction Autochangeover est désactivée
- la plage de réglage de la température est réduite, en Refroidissement il est possible de configurer de 22 °C à 28 °C, en Chauffage il est possible de configurer de 16 °C à 24 °C



6.6.2 Menu avancé



 **Pour accéder au menu des réglages, il faut d'abord accéder au menu base. Voir paragraphe "Menu base" p. 33.**

Le panneau de commande permet d'accéder au menu des fonctions spéciales.

Pour accéder aux fonctions spéciales

- ▶ par le menu base, appuyer sur 

Apparition de .
- ▶ appuyer 1 fois sur la touche 

Apparition de .
- ▶ appuyer sur  pour confirmer et accéder à

Le menu des réglages est accessible.

Pour se déplacer à l'intérieur du menu

- ▶ utiliser les icônes 



Pour sélectionner les rubriques du menu et confirmer les modifications

- ▶ appuyer sur  pendant 2 secondes

Confirmer la modification pour passer à la rubrique suivante.

Pour sortir du menu

- ▶ appuyer sur  pendant environ 10 secondes

Apparition de .
- ▶ appuyer sur  pendant environ 10 secondes

L'écran s'éteint.
- ▶ ou bien attendre 30 secondes après la dernière action

L'écran s'éteint automatiquement.

 Après une période de 30 secondes à partir de la dernière action, l'écran s'éteint et les modifications effectuées sont automatiquement sauvegardées.

Rubriques du menu

Ad: Non utilisé

Pr: Non utilisé

di: Options pour l'entrée numérique

t1: Sélectionner la sonde d'air M7/PU

rC: Options radiant refroidissement avec R20

rH: Options radiant chauffage avec R20

UC: Non utilisé

Ac: Anti-stratification dans le refroidissement



Ah : Antistratification en chauffage

Ed: Non utilisé

Fr: Non utilisé

Définir l'adresse du périphérique pour la communication

Pour configurer l'adresse ModBus

- ▶ sélectionner 
- ▶ appuyer sur  pour modifier les configurations
- ▶ appuyer simultanément sur  pour pouvoir modifier la valeur affichée sur l'écran



La valeur indiquée à l'écran clignote.
- ▶ augmenter ou diminuer la valeur avec les icônes 

La plage de configuration va d'un minimum de 01 à un maximum de 99.
- ▶ appuyer sur  pour confirmer

Par défaut, l'adresse Modbus est réglée sur 01.

Sélectionner l'entrée numérique

Pour modifier l'entrée numérique

- ▶ sélectionner 
- ▶ appuyer sur  pour modifier les configurations
- ▶ sélectionner CP pour contact de présence (par défaut)
- ▶ sélectionner CO pour cooling open
- ▶ sélectionner CC pour cooling close
- ▶ appuyer sur  pour confirmer



Par défaut, l'entrée numérique est configurée sur CP.

⚠ Pour revenir aux configurations par défaut, configurer l'entrée numérique sur « CP ».

⚠ En sélectionnant une des autres entrées (CO, CC), la saisonnalité est verrouillée et ne peut plus être modifiée par la touche  de la commande.

Sélectionner la sonde d'air M7/PU

Pour sélectionner la sonde d'air M7/PU

- ▶ sélectionner t1
- ▶ appuyer sur  pour modifier les configurations
- ▶ sélectionnez 0 pour utiliser la sonde d'air M7
- ▶ sélectionnez 1 pour acquérir les valeurs de sonde T1 des cartes PU connectées
- ▶ appuyer sur  pour confirmer

Par défaut, l'entrée numérique est configurée sur 0.

⚠ Dans le cas de cartes PU appariées, la commande de la série M7 calcule la moyenne des valeurs des sondes.

Configurer la rubrique options radiant en chauffage avec R20

⚠ Pour modifier la fonction rH, il est nécessaire d'être en possession de l'accessoire MZS - Module de zone unique pour installation.

⚠ Pour modifier les configurations, se référer au feuillet d'instructions de l'accessoire MZS - Module de zone unique pour installation.







Configurer la rubrique options radiant en refroidissement avec R20

⚠ Pour modifier la fonction rC, il est nécessaire d'être en possession de l'accessoire MZS - Module de zone unique pour installation.

⚠ Pour modifier les configurations, se référer au feuillet d'instructions de l'accessoire MZS - Module de zone unique pour installation.

Régler la fonction anti-stratification sur le refroidissement







Pour régler la fonction anti-stratification en mode refroidissement

- ▶ sélectionner 
- ▶ appuyer sur  pour modifier les configurations
Apparition de 
- ▶ appuyez sur  pour vous déplacer dans le menu
- ▶ sélectionner  pour activer la fonction
- ▶ appuyez sur  pour confirmer les modifications
Par défaut, la fonction anti-stratification dans le refroidissement est définie sur .

⚠ La fonction anti-stratification en refroidissement doit être réglée pour les appareils installés au niveau du plancher bas et équipés d'une sonde d'air active.

Régler la fonction anti-stratification en mode chauffage

Pour régler la fonction anti-stratification en mode chauffage

- ▶ sélectionner 
- ▶ appuyer sur  pour modifier les configurations
Apparition de 
- ▶ appuyez sur  pour vous déplacer dans le menu
- ▶ sélectionner  pour activer la fonction
- ▶ appuyez sur  pour confirmer les modifications
Par défaut, la fonction anti-stratification dans le chauffage est définie sur .



⚠ La fonction anti-stratification en chauffage doit être réglée pour les appareils installés en hauteur au mur ou au plafond et équipés d'un capteur d'air actif.

6.6.3 Appariement entre le contrôleur et l'appareil

⚠ La procédure d'appariement entre la commande et le luminaire est obligatoire dans le cas d'une connexion entre plusieurs luminaires et permet la réception d'éventuelles alarmes.

⚠ Si la commande et le luminaire ne correspondent pas et que l'erreur E8 correspondante apparaît, après 10 minutes, la commande active la communication par diffusion. L'erreur E8 est ainsi éliminée et la commande envoie des signaux à tous les luminaires sans accusé de réception.

Pour réaliser l'appariement entre le contrôleur et l'appareil

- ▶ avec le contrôle activé, appuyez simultanément sur  et  pendant environ 10 secondes
*Sur l'écran, où le point de consigne est indiqué, apparaît également le nombre de dispositifs connectés.
La valeur indiquée clignote.*

1. LED rouge
2. LED verte
3. Bouton noir
4. Boîte électrique

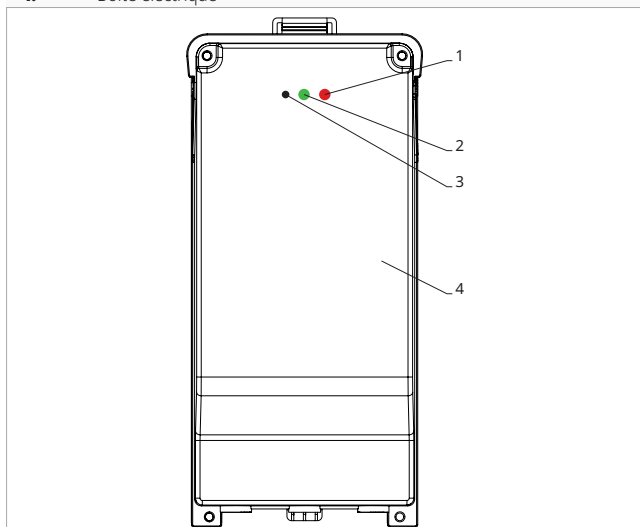

Sur le boîtier électrique à bord de la machine

- ▶ appuyez sur le bouton noir pendant 3 secondes
La LED verte clignote.
La LED rouge est allumée.
- ▶ attendez que la procédure se termine
La LED verte cesse de clignoter.

Sur le panneau de commande mural

Le numéro attribué au ventilateur apparaît.
Le nombre d'appareils connectés s'affiche ensuite.

- ▶ appuyez sur pour quitter le menu

Réinitialisation de l'appariement

⚠ Pour effectuer la réinitialisation des paramètres d'appariement, il est d'abord nécessaire d'accéder à "Menu base" p. 33.

Pour effectuer la réinitialisation des paramètres d'appariement

- ▶ accéder au menu base
- ▶ appuyer sur
- ▶ appuyer sur
- Jusqu'à arriver au menu 02.*
- ▶ appuyer sur

Pour effectuer la réinitialisation d'un seul fancoil

Apparition de

- ▶ appuyer sur
- Apparition de*
- ▶ appuyez sur pour accéder au menu
- ▶ utiliser les icônes pour se déplacer à l'intérieur du menu
Les numéros d'attribution attribués aux fancoils apparaissent.
- ▶ sélectionner le fancoil que vous souhaitez réinitialiser
- ▶ appuyer sur pour confirmer
Apparition de accompagné d'un signal acoustique.
Il dispositivo è stato rimosso.

Pour sortir du réglage

- ▶ appuyez sur pendant 5 secondes
Vous quittez le réglage
Retour au menu 02.

Pour effectuer la réinitialisation de tous les fancoils

Apparition de

- ▶ appuyez sur jusqu'à ce que apparaisse
Apparition de
- ▶ appuyez sur pour accéder au menu
- ▶ utiliser les icônes pour se déplacer à l'intérieur du menu
- ▶ sélectionner No pour conserver tous les fancoils
- ▶ sélectionner Yes pour réinitialiser les ventilateurs
- ▶ appuyer sur pour confirmer

Fonctionnement de l'interface LED présente sur le boîtier électrique

Si le dispositif est en cours d'appariement

La LED verte clignote.

Si le dispositif est apparié et fonctionnel

La LED verte est allumée.

Si le dispositif n'a pas été apparié et n'est pas fonctionnel

La LED verte est éteinte.
La LED rouge est allumée.

Si le dispositif est en état d'alarme

La LED rouge clignote.

⚠ Le LED rouge clignotera selon le type d'alarme. Pour vérifier le type d'alarme, référez-vous au paragraphe suivant "Signalment d'erreurs" p. 36.

En cas d'absence de communication avec le conseil d'administration

Le LED vert et le LED rouge clignoteront à un intervalle d'une seconde.

6.6.4 Signalement d'erreurs

La carte embarquée est équipée de LED permettant de comprendre l'état de fonctionnement.

1. LED

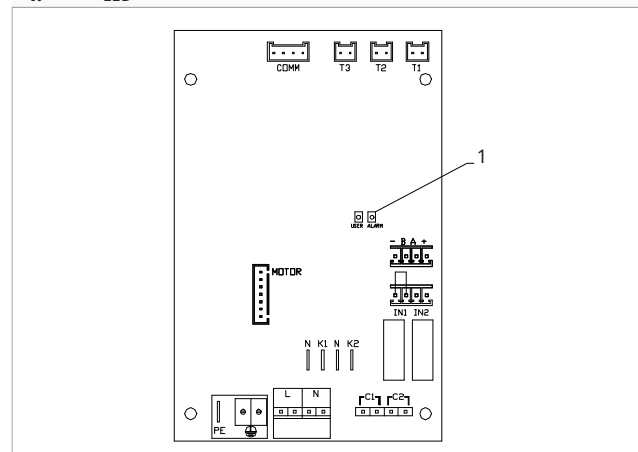

⚠ Une fois le couplage effectué, la LED rouge sur le couvercle de la boîte électrique exécute les mêmes fonctions que la LED sur la carte embarquée de la machine.

⚠ Le clignotement de la LED indique des erreurs.

⚠ Si la LED est allumée et qu'aucune indication n'apparaît sur l'écran, cela signifie qu'il n'y a pas d'erreur.

Indications LED

- ▶ LED clignotant
Erreurs signalées à afficher sur l'écran.
- ▶ LED éteinte
Commande murale désactivée
- ▶ LED allumée
La commande murale est activée et il n'y a pas d'alarme.
- ▶ Clignotement continu de la LED avec pause entre les clignotements
Alarme de température de l'eau inadaptée.
- ▶ LED 2 clignotements / pause
L'alarme interne du moteur du ventilateur intérieur en panne ou déconnecté
- ▶ LED 3 clignotements / pause
Alarme sonde H2/T2 de température de l'eau déconnectée ou défectueuse.
- ▶ LED 6 clignotements / pause
Alarme d'erreur de communication avec le panneau de commande mural.

- ▶ h2o Température de l'eau inadéquate
*En mode chauffage, la température de l'eau est inférieure à 30 °C.
En mode refroidissement, la température de l'eau est supérieure à 20 °C.*

⚠ L'erreur E8 s'affiche sans effectuer la procédure de visualisation des erreurs sur le panneau de commande mural.



6.6.5 Visualisation des alarmes sur le panneau de commande mural

⚠ En cas d'alarme, l'appareil garde quand même des fonctions actives.

⚠ Pour indiquer les alarmes sur le panneau de commande mural, le symbole fixe ⚠ est affiché.

⚠ **Pour accéder au menu des réglages, il faut d'abord accéder au menu base. Voir paragraphe "Menu base" p. 33.**

Pour afficher les erreurs sur le panneau de commande mural

- ▶ appuyer sur 
Apparition de .
- ▶ appuyer sur 
Ensuite, le numéro attribué au fancoil apparaît, suivi de l'affichage de l'erreur.

Alarmes affichées sur le panneau de commande mural

- ▶ E1 Alarme T1 de la sonde de température de l'air sur la carte PUB-30 déconnectée ou avec des valeurs incorrectes (-10÷40)
Le dispositif fonctionne et la commande M7 utilise sa propre sonde d'air.
- ▶ E2 Moteur du ventilateur intérieur en panne ou déconnecté
Aucun fonctionnement de l'appareil ne peut être activé.
- ▶ E3 Sonde H2/T2 de température de l'eau déconnectée ou défectueuse
Aucun fonctionnement de l'appareil ne peut être activé.
- ▶ E8 Erreur de communication
Erreur de communication entre le panneau de commande mural et le ventilo-convecteur. Aucun fonctionnement de l'appareil n'est possible.

7. CONTRÔLE POUR COMMANDE MURALE PCZ-EFB749

7.1 Interface

1. Zone écran
2. Zone touches

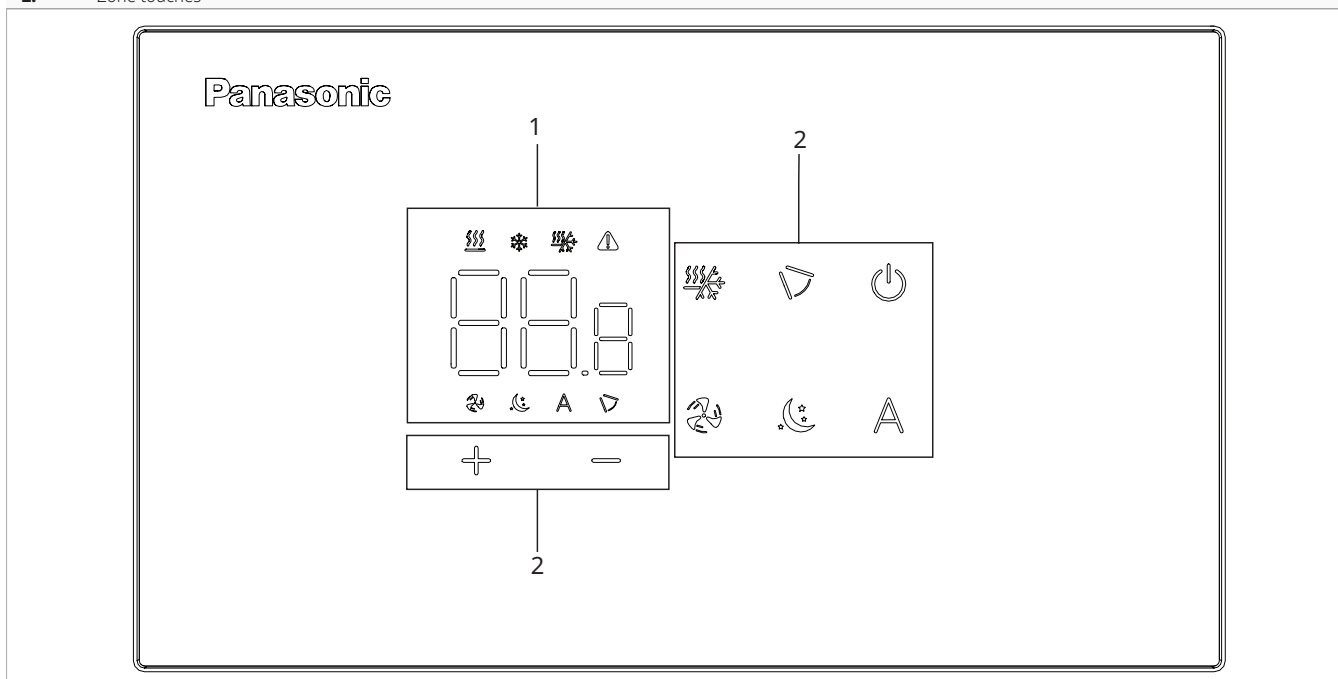

7.2 Installation

7.2.1 Description

la commande murale est un thermostat électronique à led avec interface tactile, avec la possibilité de contrôler plusieurs appareils équipés de la même carte électronique. Elle est dotée de sonde de température et d'humidité.

- ⚠ La commande peut contrôler un maximum de 16 appareils.
- ⚠ Pour le code de commande murale PCZ-EFB749, Aquarea Home App est disponible.

7.2.2 Assemblage

- ⚠ Le panneau de commande pour le contrôle mural doit être installé à l'intérieur d'un boîtier électrique.
- ⚠ Avant d'installer la commande pour le contrôle mural, il est nécessaire de préparer le mur pour y loger le boîtier électrique.
- ⚠ S'assurer que :
 - le mur supporte le poids de l'appareil
 - la partie du mur ne contient ni conduits, ni lignes électriques

- la fonctionnalité des éléments porteurs n'est pas comprise

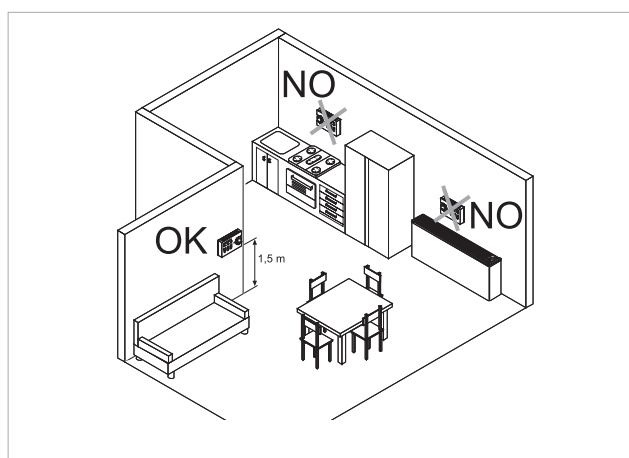

Le contrôle mural doit être installé :

- sur murs internes
- à une hauteur d'environ 1,5 m du sol

⚠ Si le contrôle est situé dans une zone utilisée par des personnes aux capacités physiques réduites, veuillez vous référer aux réglementations locales.

- loin des portes et fenêtres
- loin des sources de chaleur tels que chauffages, ventilateurs-convecteurs, fourneaux, rayons de soleil directs

⚠ Le contrôle mural est fourni à l'intérieur de l'emballage déjà assemblé.

- | | |
|----|---------------------------------|
| 1. | Base de la commande |
| 2. | Commande pour le contrôle mural |

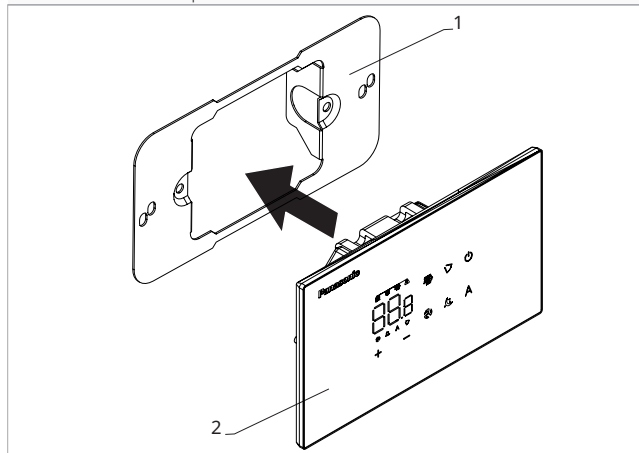

Avant le montage mural :

- ▶ séparer la base de la commande du panneau de commande

- | | |
|----|---|
| 1. | Vis de fixation |
| 2. | Base de la commande |
| 3. | Trous pour fixation au boîtier électrique |
| 4. | Boîte électrique |

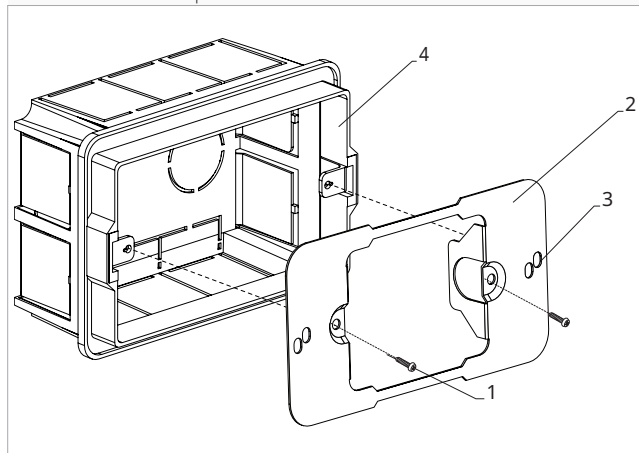

Pour la fixation murale du panneau de commande :

- ▶ fixer avec les vis la base de la commande au boîtier électrique
- ▶ effectuer les branchements

⚠ Vérifier que le capteur de la sonde d'air ne soit pas soumis à l'influence de courants d'air, chauds ou froids, provenant du boîtier encastré.

⚠ Pour éviter les interférences dans la mesure de la température:

- sceller hermétiquement les conduits de passage des câbles afin d'empêcher toute infiltration d'air
- fermer toutes les éventuelles ouvertures présentes dans le boîtier ou dans le mur qui pourraient mettre en communication l'arrière du thermostat avec l'air circulant dans les interstices du mur

⚠ Une étanchéité correcte garantit le bon fonctionnement du capteur et la fiabilité de la régulation thermique.

⚠ Avant d'effectuer les branchements, vérifier que le bornier de la commande se trouve sur le côté droit.

⚠ Il est obligatoire d'utiliser des embouts sur tous les conducteurs, tant du côté de la carte que du côté du bornier encastré au mur, afin d'éviter des dommages permanents aux équipements.

- | | |
|----|---------------------------------|
| 1. | Boîte électrique |
| 2. | Base de la commande |
| 3. | Commande pour le contrôle mural |

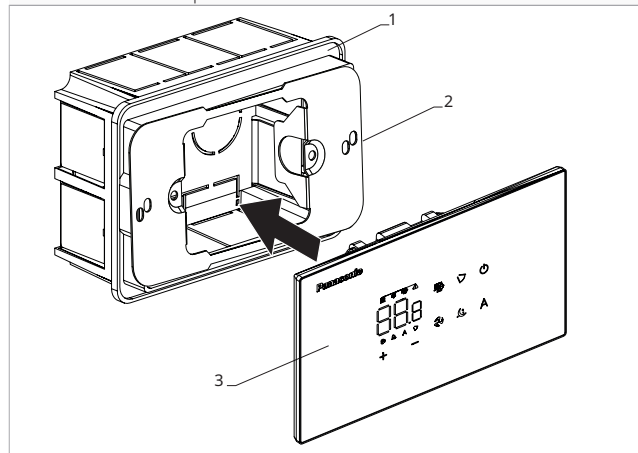

- ▶ refermer le panneau de commande

⚠ Veiller à ne pas écraser les conducteurs au moment de la fermeture du contrôle.

7.4 Schéma de branchement multiple

1. Panneau de commande pour contrôle mural
2. Bornier de branchement de l'appareil

3. Carte électronique
4. Carte pour l'appariement entre la commande et l'appareil

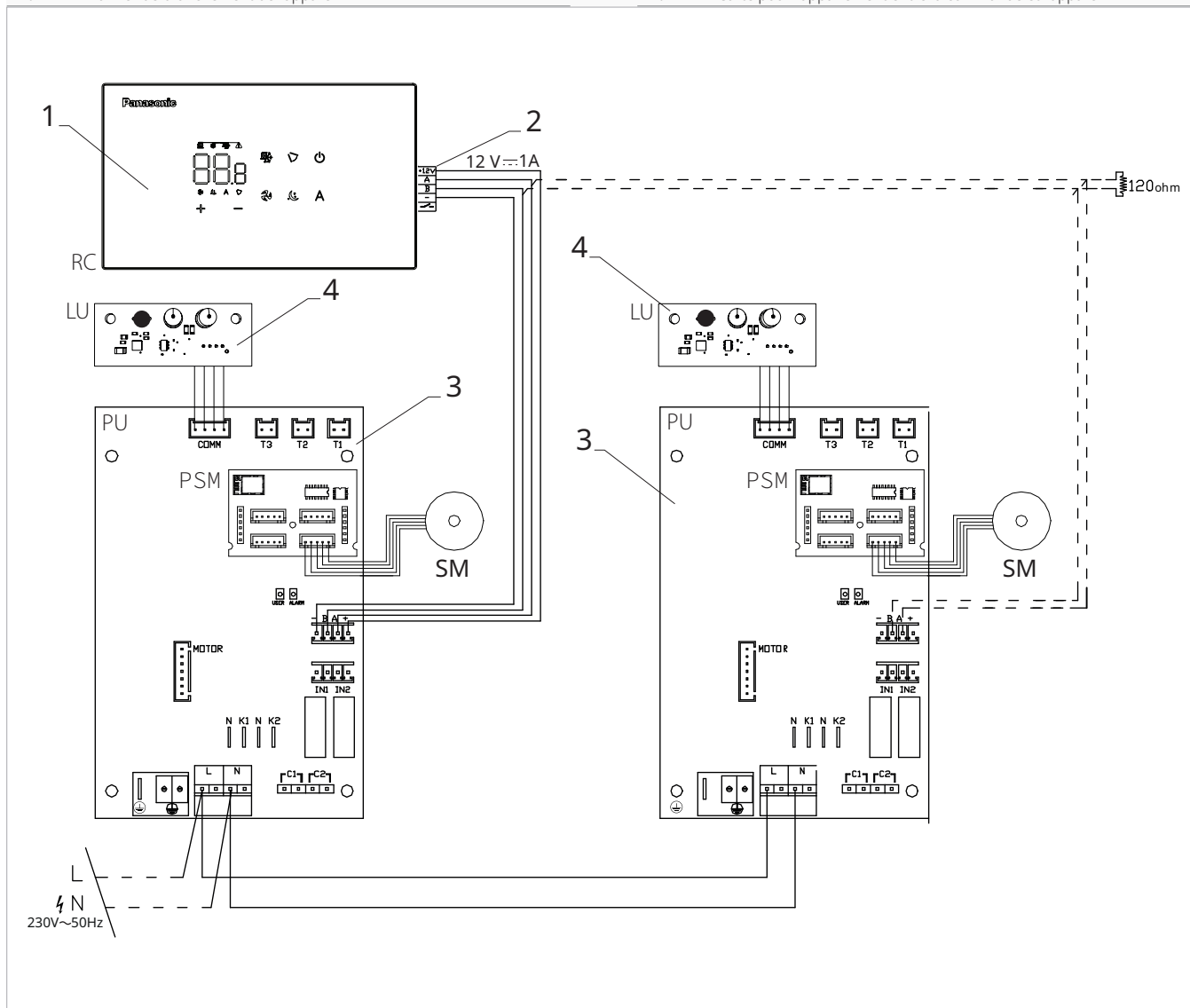

⚠ Avec la connexion multiple des contrôles, il est obligatoire d'effectuer le couplage entre le contrôle et le dispositif. Voir la section "Appariement entre le contrôleur et l'appareil" p. 45

7.5 Branchements

7.5.1 Avertissements préliminaires

⚠ Les bornes pour la connexion du panneau de commande et du contact de présence CP sont insérées dans un sac en plastique et placées sur le côté intérieur du couvercle du boîtier électrique.

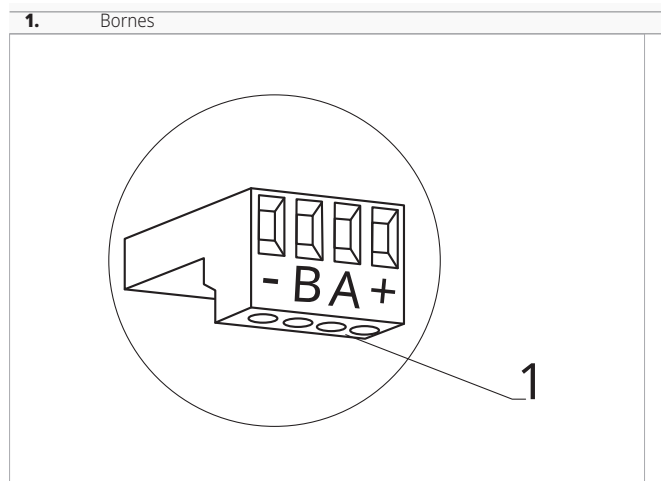

Les bornes acceptent :

- câbles rigides ou flexibles avec section de 0,2 à 1 mm²
- câbles rigides ou flexibles d'une section de 0,5 mm² si l'on branche deux conducteurs dans la même borne
- câbles rigides ou flexibles d'une section maximale de 0,75 mm² s'ils sont équipés d'une cosse de câble avec collier en plastique

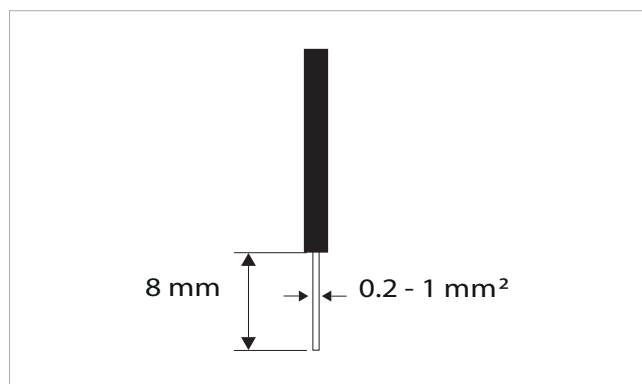

Pour brancher les câbles :

- ▶ dénuder les câbles sur 8 mm
- ▶ en cas de câble rigide, insérer aisément
- ▶ en cas de câble flexible, s'aider d'une pince plate
- ▶ enfoncer à fond les câbles
- ▶ vérifier qu'ils sont bien fixés en les tirant légèrement

7.5.2 Panneau de commande

⚠ Le panneau de commande pour le contrôle mural est à commander séparément.

Position des borniers :

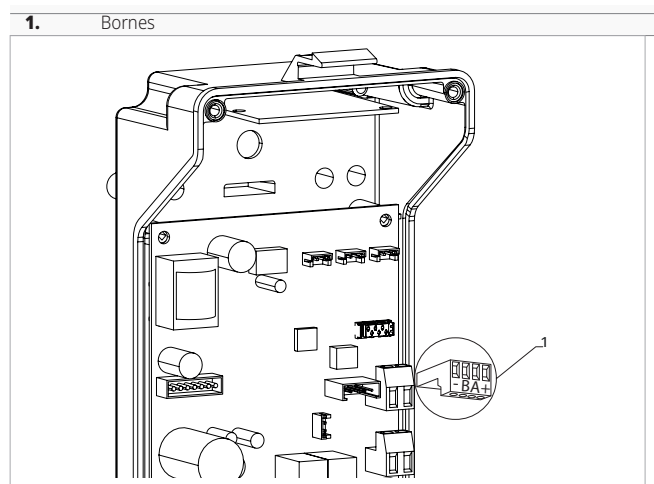
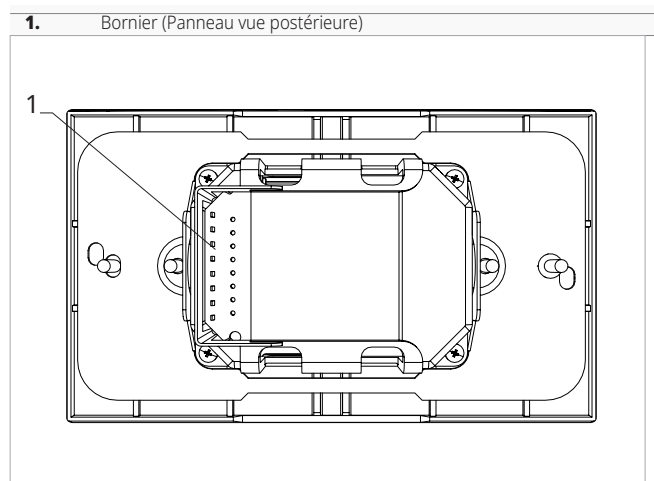

Pour réaliser les connexions entre le panneau de commande mural et la carte:

- ▶ connecter les câbles d'alimentation aux bornes + -
- ▶ brancher les câbles pour le branchement série ModBus aux bornes A et B

7.5.3 Contact de présence CP

Ce contact permet de brancher un dispositif externe qui empêche le fonctionnement de l'appareil, par exemple :

- contact ouverture fenêtre
- on/off à distance
- capteur de présence à infrarouges
- badge d'habilitation
- changement de saison à distance

Fonctionnement

Le contact est normalement ouvert.

- ▶ à la fermeture du contact CP, branché à un contact sans potentiel, l'appareil se met en veille
- ▶ à la pression d'une touche sur l'écran, le symbole ⚠ clignote

⊖ Il est interdit de brancher l'entrée CP en parallèle à celle d'autres cartes électroniques. Utiliser des contacts séparés. Le contact de présence CP peut être configuré pour fonctionner en chauffage et en refroidissement via l'option (entrée nu-

mérique) du menu des paramètres "Sélectionner l'entrée numérique" p. 45.

7.5.4 Branchement série RS485

Le contrôle à distance mural peut être branché à travers une ligne RS485 à un ou plusieurs appareils, maximum 16.

Les appareils doivent être dotés d'une carte électronique adaptée à la commande à distance.

Pour le branchement :

- ▶ suivre les indications du schéma de branchement
- ▶ brancher en respectant les indications A et B

⚠ Utiliser un câble bipolaire blindé adapté au branchement série RS485 avec section minimale de 0,35 mm².

⚠ Garder séparé le câble bipolaire des câbles d'alimentation électrique.

⚠ Effectuer un tracé de manière à minimiser la longueur des déviations.

⚠ Terminer la ligne avec la résistance de 120 Ω.

⊖ Il est interdit d'effectuer des branchements en étoile.

⚠ En cas de branchement entre plusieurs appareils, il est obligatoire d'effectuer l'association entre la commande et l'appareil. Voir paragraphe "Appariement entre le contrôleur et l'appareil" p. 45.



7.6 Fonction

7.6.1 Menu base

Pour accéder au menu base



- ▶ avec l'écran éteint, appuyer longtemps sur la touche  pendant 10 secondes

Le dispositif s'allume et on voit apparaître .

- ▶ appuyer jusqu'à ce que l'indication apparaisse 
- ▶ relâcher la touche 

Apparition du symbole .

Pour se déplacer à l'intérieur du menu

- ▶ utiliser les icônes  

Pour sélectionner les rubriques du menu et confirmer les modifications

- ▶ appuyer sur l'icône  *Confirmer la modification pour passer à la rubrique suivante.*

Pour sortir du menu

- ▶ appuyer sur l'icône  pendant 10 secondes
- ▶ ou bien attendre 30 secondes après la dernière action *L'écran s'éteint automatiquement.*

⚠ Après une période de 30 secondes à partir de la dernière action, l'écran s'éteint et les modifications effectuées sont automatiquement sauvegardées.

Rubriques du menu

ot: Offser sonde AIR (réglage sonde air)

ur: Valeur lue par le capteur de H.R.

ut: Offser sonde RH

uS: Point de consigne humidité

uI: Hystérésis humidité

CF: Échelle

ub: Volume buzzer





uu: Réinitialisation Wi-Fi

up: activation du Wi-Fi

ho: Modalité Hôtel

Configurer Offser sonde AIR

Pour configurer le réglage de la sonde air

- ▶ sélectionner 
- ▶ appuyer sur  pour modifier les configurations
- ▶ augmenter ou diminuer la valeur avec les icônes  
- ▶ appuyer sur  pour confirmer





Par défaut, c'est configuré sur 0.

La plage de configuration va d'un minimum de -12,0 °C à un maximum de 12,0 °C.

Configurer Offser sonde RH





⚠ Modifier seulement après avoir remarqué des écarts effectifs par rapport à une réelle mesure effectuée avec des instruments professionnels.

Pour configurer le réglage de la sonde RH

- ▶ sélectionner 
- ▶ appuyer sur  pour modifier les configurations
- ▶ augmenter ou diminuer la valeur avec les icônes  
- ▶ appuyer sur  pour confirmer

Configurer le point de consigne humidité





Pour configurer le point de consigne humidité

- ▶ sélectionner 
- ▶ appuyer sur  pour modifier les configurations
- ▶ augmenter ou diminuer la valeur avec les icônes  
- ▶ appuyer sur  pour confirmer

La plage de configuration varie de 20,0 % à 90,0 %.



Configurer l'hystérésis humidité

Pour configurer l'hystérésis humidité

- ▶ sélectionner 
- ▶ appuyer sur  pour modifier les configurations
- ▶ augmenter ou diminuer la valeur avec les icônes  
- ▶ appuyer sur  pour confirmer
La plage de configuration va d'un minimum de 1 à un maximum de 30.





Échelle

Pour modifier l'unité de mesure de la température

- ▶ sélectionner 
- ▶ appuyer sur  pour modifier les configurations
- ▶ sélectionner °C ou °F
- ▶ appuyer sur  pour confirmer
Par défaut, l'unité de mesure de la température est °C.

Régler le volume









Pour modifier le volume de la commande

- ▶ sélectionner 
- ▶ appuyer sur  pour modifier les configurations
- ▶ augmenter ou diminuer la valeur avec les icônes  
- ▶ appuyer sur  pour confirmer
La plage de configuration du volume va de 00 (minimum) à 03 (maximum).

 Le volume change après avoir confirmé la modification.









Réinitialisation Wi-Fi

Pour réinitialiser les identifiants Wi-Fi et restaurer le dispositif à sa configuration d'origine

- ▶ sélectionner 
- ▶ appuyer sur  pour modifier les configurations
- ▶ utiliser les icônes   dans l'ordre
Apparition de 
- ▶ appuyer sur 
Apparait  pour réinitialiser les identifiants du Wi-Fi.
- ▶ appuyer sur  pour confirmer
Les références ont été réinitialisées.

Activer le Wi-Fi

Pour activer le Wi-Fi

- ▶ sélectionner 
- ▶ appuyer sur  pour modifier les configurations
- ▶ utiliser les icônes   dans l'ordre
Apparition de 
- ▶ appuyer sur 
Apparait  pour activer l'appairage Wi-Fi.
- ▶ appuyer sur  pour confirmer

 L'appareil reste visible sur Aquarea Home App pendant les 15 premières minutes suivant la mise en marche de l'appareil.

Réglage du mode hôtel

Pour configurer la modalité Hôtel

- ▶ sélectionner 
- ▶ sélectionner YS pour activer la modalité Hôtel
- ▶ sélectionner NO pour désactiver la modalité Hôtel
Par défaut, l'appareil est configuré sur NO.

Quand on active la modalité Hôtel :





- la fonction Autochangeover est désactivée
- la plage de réglage de la température est réduite, en Refroidissement il est possible de configurer de 22 °C à 28 °C, en Chauffage il est possible de configurer de 16 °C à 24 °C

7.6.2 Menu avancé



 **Pour accéder au menu des réglages, il faut d'abord accéder au menu base. Voir paragraphe "Menu base" p. 43.**

Le panneau de commande permet d'accéder au menu des fonctions spéciales.

Pour accéder aux fonctions spéciales

- ▶ par le menu base, appuyer sur 
Apparition de 
- ▶ appuyer 1 fois sur la touche 
Apparition de 
- ▶ appuyer sur  pour confirmer et accéder à
On accède au menu avancé.



Pour se déplacer à l'intérieur du menu

- ▶ utiliser les icônes  

Pour sélectionner les rubriques du menu et confirmer les modifications

- ▶ appuyer sur  pendant 2 secondes
Confirmer la modification pour passer à la rubrique suivante.

Pour sortir du menu

- ▶ appuyer sur  pendant environ 10 secondes
Apparition de 
- ▶ appuyer sur  pendant environ 10 secondes
L'écran s'éteint.
- ▶ ou bien attendre 30 secondes après la dernière action
L'écran s'éteint automatiquement.

 Après une période de 30 secondes à partir de la dernière action, l'écran s'éteint et les modifications effectuées sont automatiquement sauvegardées.

Rubriques du menu

Ad: Non utilisé

Pr: Non utilisé

di: Options pour l'entrée numérique

t1: Sélectionner la sonde d'air M7/PU

rH: Options radiant chauffage avec R20

rC: Options radiant refroidissement avec R20

UC: Non utilisé

Ac: Anti-stratification dans le refroidissement



Ah : Antistratification en chauffage

Ed: Non utilisé

Fr: Non utilisé

Sélectionner l'entrée numérique

Pour modifier l'entrée numérique



- ▶ sélectionner 
 - ▶ appuyer sur  pour modifier les configurations
 - ▶ sélectionner CP pour contact de présence (par défaut)
 - ▶ sélectionner CO pour cooling open
 - ▶ sélectionner CC pour cooling close
 - ▶ appuyer sur  pour confirmer
- Par défaut, l'entrée numérique est configurée sur CP.*

⚠ Pour revenir aux configurations par défaut, configurer l'entrée numérique sur « CP ».

⚠ En sélectionnant une des autres entrées (CO, CC), la saisonnalité est verrouillée et ne peut plus être modifiée par la touche  de la commande.

Sélectionner la sonde d'air M7/PU

Pour sélectionner la sonde d'air M7/PU

- ▶ sélectionner t1
 - ▶ appuyer sur  pour modifier les configurations
 - ▶ sélectionnez 0 pour utiliser la sonde d'air M7
 - ▶ sélectionnez 1 pour acquérir les valeurs de sonde T1 des cartes PU connectées
 - ▶ appuyer sur  pour confirmer
- Par défaut, l'entrée numérique est configurée sur 0.*

⚠ Dans le cas de cartes PU appariées, la commande de la série M7 calcule la moyenne des valeurs des sondes.

Configurer la rubrique options radiant en chauffage avec R20

⚠ Pour modifier la fonction rH, il est nécessaire d'être en possession de l'accessoire MZS - Module de zone unique pour installation.

⚠ Pour modifier les configurations, se référer au feuillet d'instructions de l'accessoire MZS - Module de zone unique pour installation.







Configurer la rubrique options radiant en refroidissement avec R20

⚠ Pour modifier la fonction rC, il est nécessaire d'être en possession de l'accessoire MZS - Module de zone unique pour installation.

⚠ Pour modifier les configurations, se référer au feuillet d'instructions de l'accessoire MZS - Module de zone unique pour installation.

Régler la fonction anti-stratification sur le refroidissement







Pour régler la fonction anti-stratification en mode refroidissement

- ▶ sélectionner 
 - ▶ appuyer sur  pour modifier les configurations
 - ▶ Apparition de 
 - ▶ appuyez sur  pour vous déplacer dans le menu
 - ▶ sélectionner  pour activer la fonction
 - ▶ appuyez sur  pour confirmer les modifications
- Par défaut, la fonction anti-stratification dans le refroidissement est définie sur .*

⚠ La fonction anti-stratification en refroidissement doit être réglée pour les appareils installés au niveau du plancher bas et équipés d'une sonde d'air active.

Régler la fonction anti-stratification en mode chauffage

Pour régler la fonction anti-stratification en mode chauffage

- ▶ sélectionner 
 - ▶ appuyer sur  pour modifier les configurations
 - ▶ Apparition de 
 - ▶ appuyez sur  pour vous déplacer dans le menu
 - ▶ sélectionner  pour activer la fonction
 - ▶ appuyez sur  pour confirmer les modifications
- Par défaut, la fonction anti-stratification dans le chauffage est définie sur .*



⚠ La fonction anti-stratification en chauffage doit être réglée pour les appareils installés en hauteur au mur ou au plafond et équipés d'un capteur d'air actif.

7.6.3 Appariement entre le contrôleur et l'appareil

⚠ La procédure d'appariement entre la commande et le luminaire est obligatoire dans le cas d'une connexion entre plusieurs luminaires et permet la réception d'éventuelles alarmes.

⚠ Si la commande et le luminaire ne correspondent pas et que l'erreur E8 correspondante apparaît, après 10 minutes, la commande active la communication par diffusion. L'erreur E8 est ainsi éliminée et la commande envoie des signaux à tous les luminaires sans accusé de réception.

Pour réaliser l'appariement entre le contrôleur et l'appareil

- ▶ avec le contrôle activé, appuyez simultanément sur  et  pendant environ 10 secondes
- Sur l'écran, où le point de consigne est indiqué, apparaît également le nombre de dispositifs connectés. La valeur indiquée clignote.*

1. LED rouge
2. LED verte
3. Bouton noir
4. Boîte électrique

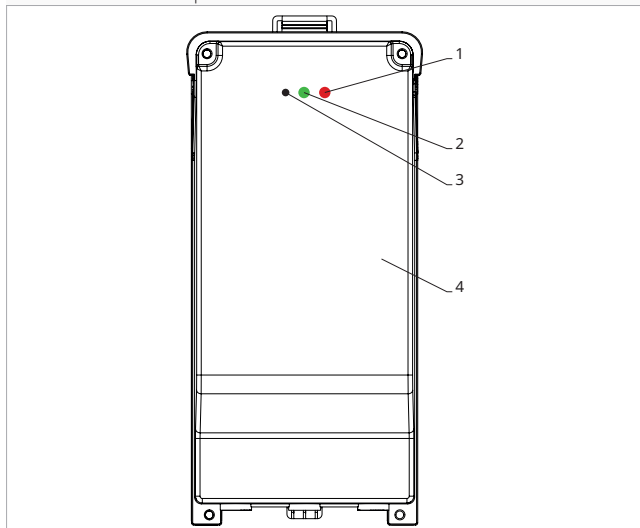

Sur le boîtier électrique à bord de la machine

- ▶ appuyez sur le bouton noir pendant 3 secondes
La LED verte clignote.
La LED rouge est allumée
- ▶ attendez que la procédure se termine
La LED verte cesse de clignoter.

Sur le panneau de commande mural

Le numéro attribué au ventilateur apparaît.
Le nombre d'appareils connectés s'affiche ensuite.

- ▶ appuyez sur pour quitter le menu

⚠ Pour effectuer la réinitialisation des paramètres d'appariement, il est d'abord nécessaire d'accéder au menu de base. Voir le paragraphe "Menu base" p. 43.

Pour effectuer la réinitialisation des paramètres d'appariement

- ▶ accéder au menu base
- ▶ appuyer sur
- ▶ appuyer sur
- Jusqu'à arriver au menu 02.*
- ▶ appuyer sur

Pour effectuer la réinitialisation d'un seul fancoil

- Apparition de*
- ▶ appuyer sur
 - Apparition de*
 - ▶ appuyez sur pour accéder
 - ▶ utiliser les icônes pour se déplacer à l'intérieur du menu
Les numéros d'attribution attribués aux fancoils apparaissent.
 - ▶ sélectionner le fancoil que vous souhaitez réinitialiser
 - ▶ appuyer sur pour confirmer
Apparition de accompagné d'un signal acoustique.
Il dispositivo è stato rimesso.

Pour sortir du réglage

- ▶ appuyez sur pendant 5 secondes
Vous quittez le réglage
Retour au menu 02.

Pour effectuer la réinitialisation de tous les fancoils

Apparition de

- ▶ appuyez sur jusqu'à ce que apparaisse
Apparition de
- ▶ appuyer sur pour confirmer
- ▶ utiliser les icônes pour se déplacer à l'intérieur du menu
- ▶ sélectionner No pour conserver tous les fancoils
- ▶ sélectionner Yes pour réinitialiser les ventilateurs
- ▶ appuyer sur pour confirmer

Fonctionnement de l'interface LED présente sur le boîtier électrique

Si le dispositif est en cours d'appariement

La LED verte clignote.

Si le dispositif est apparié et fonctionnel

La LED verte est allumée.

Si le dispositif n'a pas été apparié et n'est pas fonctionnel

La LED verte est éteinte.
La LED rouge est allumée.

Si le dispositif est en état d'alarme

La LED rouge clignote.

⚠ Le LED rouge clignotera selon le type d'alarme. Pour vérifier le type d'alarme, référez-vous au paragraphe suivant "Signalisation d'erreurs" p. 46.

En cas d'absence de communication avec le conseil d'administration

Le LED vert et le LED rouge clignoteront à un intervalle d'une seconde.

7.6.4 Signalement d'erreurs

La carte embarquée est équipée de LED permettant de comprendre l'état de fonctionnement.

1. LED

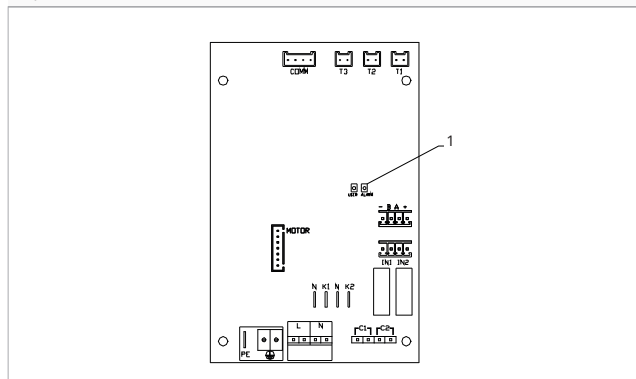

⚠ Le LED présent sur le couvercle du boîtier électrique remplit les mêmes fonctions que le LED situé sur la carte à bord de la machine.

⚠ Le clignotement de la LED indique des erreurs.

⚠ Si la LED est allumée et qu'aucune indication n'apparaît sur l'écran, cela signifie qu'il n'y a pas d'erreur.



Indications LED

- ▶ LED clignotant
Erreurs signalées à afficher sur l'écran.
- ▶ LED éteinte
Commande murale désactivée
- ▶ Clignotement continu de la LED avec pause entre les clignotements
Alarme de température de l'eau inadaptée.
- ▶ LED allumée
La commande murale est activée et il n'y a pas d'alarme.
- ▶ LED 2 clignotements / pause
L'alarme interne du moteur du ventilateur intérieur en panne ou déconnecté
- ▶ LED 3 clignotements / pause
Alarme sonde H2/T2 de température de l'eau déconnectée ou défectueuse.
- ▶ LED 6 clignotements / pause
Alarme d'erreur de communication avec le panneau de commande mural.

 L'erreur E8 s'affiche sans effectuer la procédure de visualisation des erreurs sur le panneau de commande mural.



7.6.5 Visualisation des alarmes sur le panneau de commande mural

 En cas d'alarme, l'appareil garde quand même des fonctions actives.

 Pour indiquer les alarmes sur le panneau de commande mural, le symbole fixe  est affiché.

 **Pour accéder au menu des réglages, il faut d'abord accéder au menu base. Voir paragraphe "Menu base" p. 43.**

Pour afficher les erreurs sur le panneau de commande mural

- ▶ appuyer sur 
Apparition de .
- ▶ appuyer sur 
Ensuite, le numéro attribué au fancoil apparaît, suivi de l'affichage de l'erreur.

Alarmes visualisés à l'écran

- ▶ E1 Alarme T1 de la sonde de température de l'air sur la carte PUB-30 déconnectée ou avec des valeurs incorrectes (-10÷40)
Le dispositif fonctionne et la commande M7 utilise sa propre sonde d'air.
- ▶ E2 Moteur du ventilateur intérieur en panne ou déconnecté
Aucun fonctionnement de l'appareil ne peut être activé.
- ▶ E3 Sonde H2/T2 de température de l'eau déconnectée ou défectueuse
Aucun fonctionnement de l'appareil ne peut être activé.
- ▶ E5 Sonde H4/T3 de l'eau pour le chauffage déconnectée ou défectueuse
Aucun fonctionnement de l'appareil ne peut être activé.
- ▶ E8 Erreur de communication
Erreur de communication entre le panneau de commande mural et le ventilo-convecteur ou en cas d'appairage entre plusieurs appareils.
- ▶ h2o Température de l'eau inadéquate
*En mode chauffage, la température de l'eau est inférieure à 30 °C.
En mode refroidissement, la température de l'eau est supérieure à 20 °C.*

8. CONNEXION 0-10 V

8.1 Schéma de connexion

La carte électronique est incluse dans la fourniture.

M1	Moteur du ventilateur à courant continu inversé
SM	Step Motor
	Connexion à la terre
230~50	Connexion d'alimentation électrique 230 V / 50 Hz / 1 A

Y1	Électrovanne eau (sortie sous tension 230 V / 50 Hz / 1 A)
10V	Entrée 0-10 V
F10	Carte à bord de la machine
PMS	Carte pour la connexion du moteur pas à pas

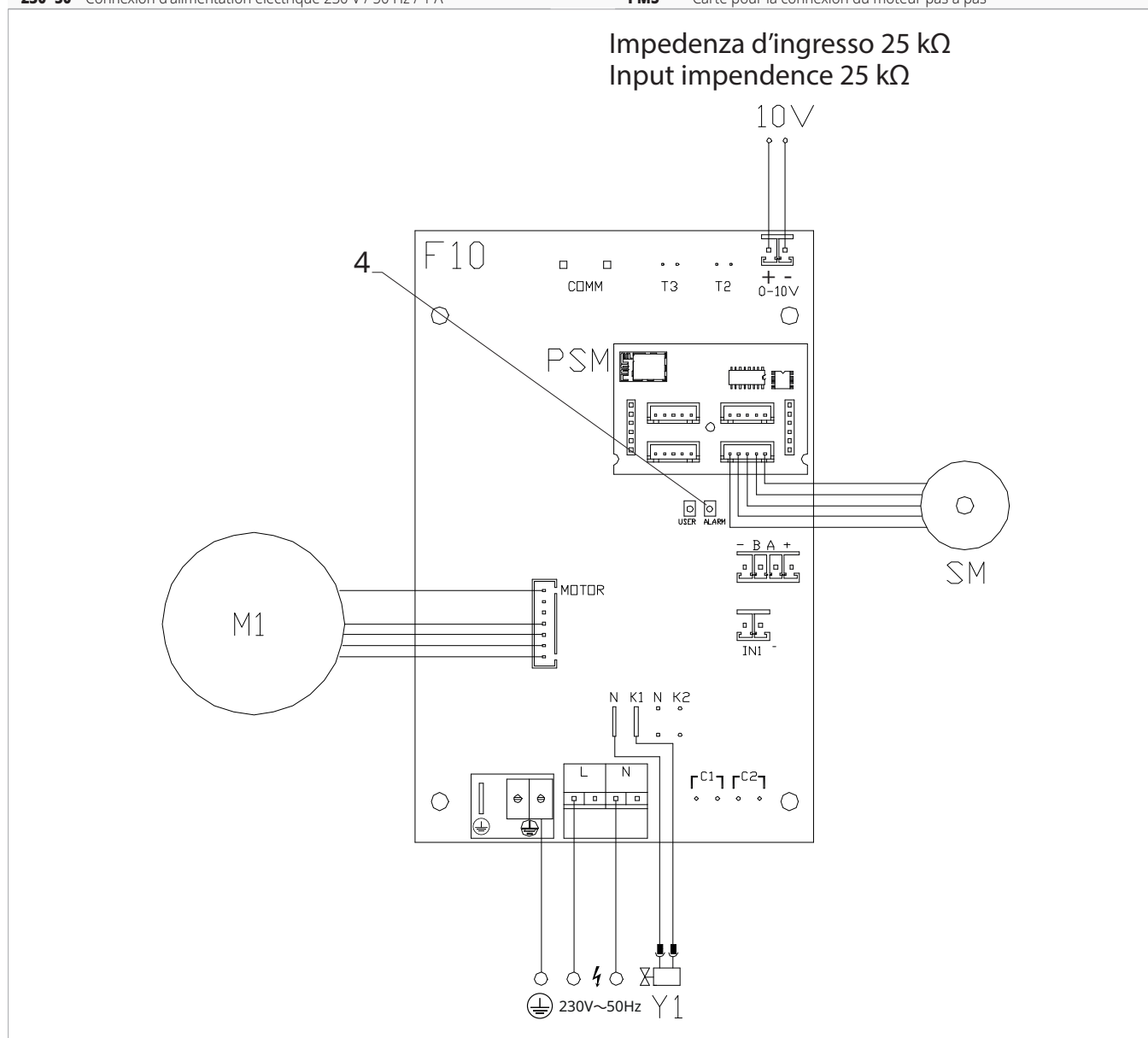

8.2 Branchements

L'entrée 10 V active l'électrovanne Y1 et régule le nombre de tours du ventilateur.

L'intervalle de vitesse prévoit une régulation linéaire de la valeur minimale (400 tr/min) à maximale (1500 tr/min) pour des valeurs de tension $\geq 1,1 \text{ V} \div 10 \text{ V CC}$.

L'électrovanne Y1 :

- est activée pour des valeurs de tension $> 1 \text{ V CC}$
- s'éteint pour des valeurs $< 0,9 \text{ V CC}$

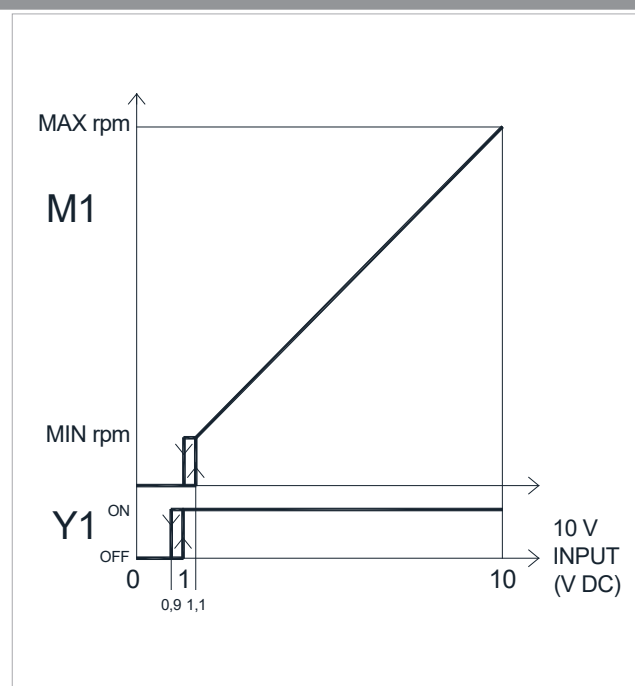

8.3 Signalement d'erreurs

Indications du LED

- ▶ LED éteinte
Le signal d'entrée est inférieur à 0,9 V.
- ▶ LED allumée
Fonctionnement normal, le signal d'entrée est supérieur à 1 V.
- ▶ LED 2 clignotements / pause
Alarme moteur (par exemple, blocage dû à des corps étrangers ou défaillance du capteur de rotation).

9. ENTRETIEN

L'entretien périodique est essentiel pour que l'appareil reste efficace, sûr et fiable.

9.1 Avertissements préliminaires

⚠ La section s'adresse au Centre d'assistance technique. Les caractéristiques du Centre d'assistance technique sont décrites au chapitre "Destinataires" p. 5.

Avant toute intervention de nettoyage et d'entretien :

- ▶ débrancher l'appareil du réseau électrique en mettant l'interrupteur général de l'installation sur OFF
- ▶ attendre que les composants aient refroidi afin d'éviter le risque de brûlure

⊖ Il est interdit d'entreprendre toute intervention technique ou de nettoyage sans avoir débranché au préalable l'unité de réseau d'alimentation électrique.

⚠ Vérifier l'absence de tension avant d'intervenir.

⚠ Après avoir effectué les opérations d'entretien nécessaires, rétablir les conditions d'origine.

⚠ Mises en garde :

- Ne pas s'appuyer ni s'asseoir sur la coque du ventilo-convecteur pour éviter d'endommager l'appareil.
- Ne pas déplacer manuellement l'ailette horizontale de sortie d'air. Utilisez toujours la télécommande pour effectuer cette opération.
- En cas de fuites d'eau de l'appareil, éteignez immédiatement le ventiloconvecteur et débranchez l'alimentation électrique. Appelez ensuite le centre de service le plus proche.
- L'appareil ne doit jamais être installé dans des locaux où des gaz explosifs se développent ou dans des locaux caractérisés par une humidité et une température hors des limites définies sur le manuel d'installation.
- Nettoyez régulièrement le filtre à air.

9.2 Entretien courant

La maintenance périodique est essentielle pour maintenir l'appareil efficace, sûr et fiable dans le temps.

Effectuer le nettoyage :

- avec une fréquence semestrielle

Avant toute intervention de nettoyage et d'entretien :

- ▶ débrancher l'appareil du réseau électrique en plaçant l'interrupteur général de l'installation sur « OFF ».

⚠ Attendre le refroidissement des composants pour éviter le risque de brûlures.

⚠ Après avoir effectué les opérations d'entretien nécessaires, rétablir les conditions d'origine.

⊖ Il est interdit d'ouvrir les portes d'accès et d'effectuer toute intervention technique ou de nettoyage avant d'avoir déconnecté l'appareil du réseau d'alimentation électrique en plaçant l'interrupteur général de l'installation sur "OFF".

9.3 Nettoyage extérieur

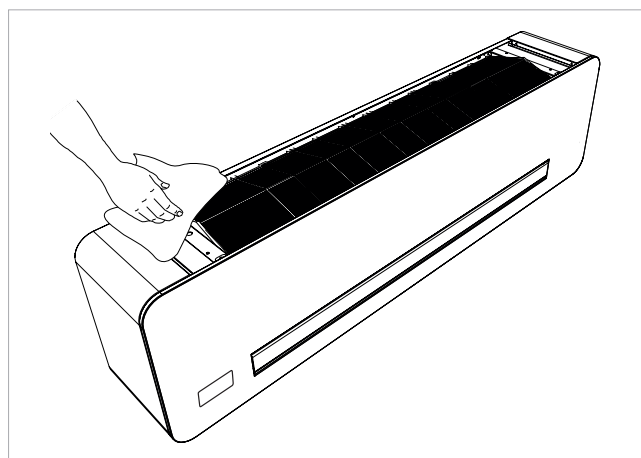

Nettoyer la surface extérieure de l'appareil avec un chiffon doux et humidifié d'eau.

⚠ Ne pas utiliser d'éponges abrasives ou de détergents abrasifs ou corrosifs pour ne pas endommager les surfaces peintes.

⚠ Avant toute intervention de nettoyage et de maintenance, déconnectez l'unité du réseau électrique en éteignant l'interrupteur général d'alimentation.

9.4 Nettoyage du filtre d'aspiration d'air

Le nettoyage du filtre doit être effectué :

- après une période de fonctionnement continu, en tenant compte de la concentration d'impuretés dans l'air
- lorsque vous souhaitez redémarrer le système après une période d'inactivité

Pour extraire le filtre :

- ▶ le soulever légèrement

- ▶ le tourner jusqu'à ce qu'il sorte complètement de son logement
- ▶ extraire le filtre

Pour nettoyer les filtres :

- ▶ utiliser un aspirateur
- ▶ aspirer la poussière
- ▶ laver le filtre sous l'eau courante
- ▶ laisser sécher

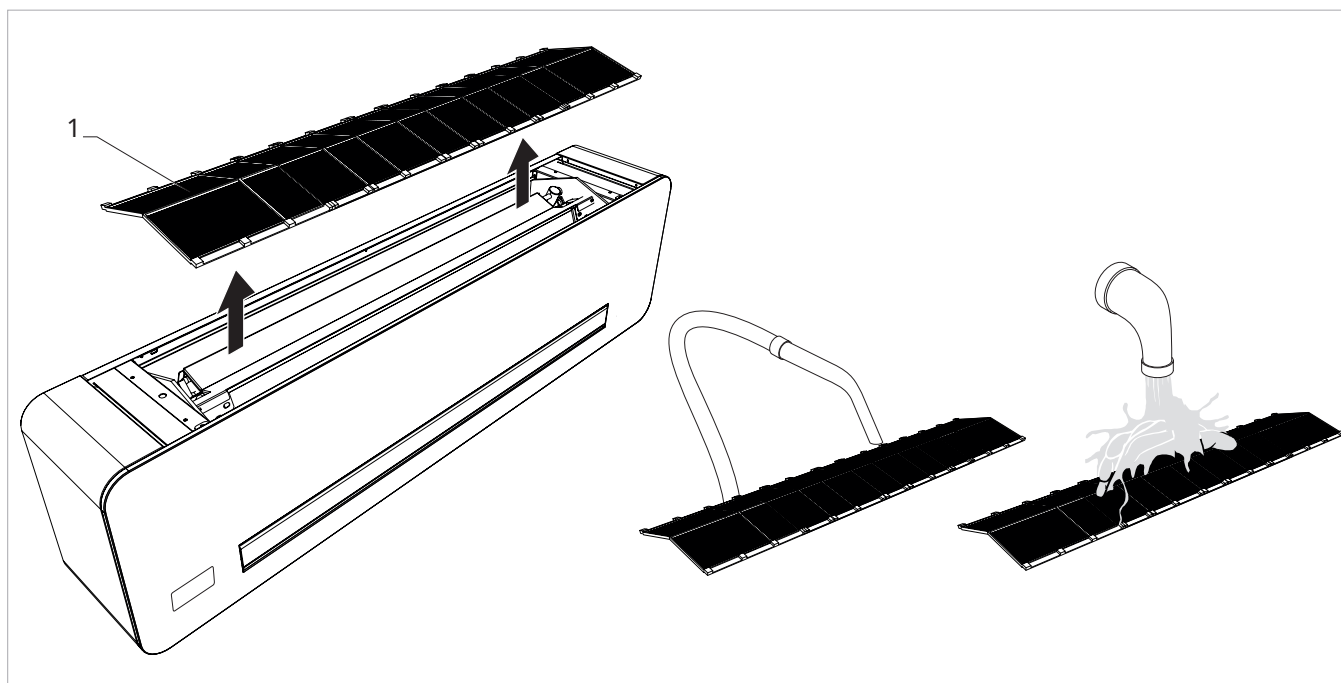

9.4.1 Insertion du filtre

Remonter le filtre en veillant à insérer le bord inférieur dans son logement.

- ⚠ Au terme des opérations de nettoyage du filtre, vérifier que le panneau est bien monté.

- ⚠ L'appareil est équipé d'un interrupteur de sécurité qui empêche son fonctionnement en cas d'absence de filtre ou de mauvais positionnement du panneau mobile.

- ⊖ L'utilisation de l'appareil sans filtre est interdite.

9.5 Conseils pour l'économie d'énergie

Pour un fonctionnement correct de l'appareil et une économie d'énergie accrue :

- maintenir constamment propres les filtres
- tenir fermées, autant que possible, les portes et fenêtres des locaux à climatiser
- limiter, en été, l'irradiation directe des rayons solaires dans les locaux à climatiser par des dispositifs extérieurs (avancées, rideaux, volets, etc.)

10. ANOMALIES ET REMÈDES

10.1 Avertissements préliminaires

⚠ Pour des informations détaillées quant aux accessoires, consulter la section "Accessoires de configuration" p. 53

En cas de constatation de l'une des anomalies suivantes :

- la ventilation ne s'active pas même si de l'eau chaude ou froide est présente dans le circuit hydraulique
- l'appareil fuit en mode chauffage
- l'appareil fuit uniquement en mode refroidissement
- l'appareil émet un bruit excessif

- des formations de condensation sont présentes sur le panneau frontal

Suivre les instructions suivantes :

- ▶ déconnectez immédiatement l'alimentation électrique
- ▶ fermer les robinets d'eau
- ▶ contacter un centre d'entretien autorisé ou un personnel professionnel qualifié

⚠ Les interventions doivent être effectuées par un installateur qualifié ou un centre de service spécialisé.

⊖ Il est interdit d'intervenir personnellement.

10.2 Tableau des anomalies et solutions

Effet	Cause	Remède
La ventilation s'active avec un retard par rapport aux nouveaux réglages de température ou de fonction.	La vanne de circuit nécessite un certain temps pour s'ouvrir et ainsi permettre la circulation de l'eau chaude ou froide dans l'appareil.	Attendez 2 ou 3 minutes pour l'ouverture de la vanne de circuit.
L'appareil n'active pas la ventilation.	Il manque de l'eau chaude ou froide dans le système.	Vérifiez que la chaudière ou le refroidisseur d'eau sont en fonctionnement.
La ventilation ne s'active pas même si de l'eau chaude ou froide est présente dans le circuit hydraulique.	La vanne hydraulique reste fermée.	Démontez le corps de la vanne et vérifiez si la circulation de l'eau est rétablie. Vérifiez le fonctionnement de la vanne en l'alimentant séparément à 230 V. Si elle s'active, le problème peut être dans le contrôle électronique.
	Le moteur de ventilation est bloqué ou brûlé.	Vérifiez les enroulements du moteur et la libre rotation du ventilateur.
	Les connexions électriques sont incorrectes.	Vérifiez les connexions électriques.
L'appareil fuit en mode chauffage.	Fuites dans le raccordement hydraulique du système.	Vérifiez la fuite et serrez bien les connexions.
	Fuites dans le groupe de vannes.	Vérifiez l'état des joints.
Des formations de condensation sont présentes sur le panneau frontal.	Isolants thermiques détachés.	Vérifiez le bon positionnement des isolants thermoacoustiques, en particulier celui situé à l'avant au-dessus de la batterie à ailettes.
Quelques gouttes d'eau sont présentes sur la grille de sortie d'air.	Dans des conditions d'humidité relative élevée (>60%), des phénomènes de condensation peuvent se produire, notamment à des vitesses de ventilation minimales.	Dès que l'humidité relative tend à baisser, le phénomène disparaît. Dans tous les cas, la chute éventuelle de quelques gouttes d'eau à l'intérieur de l'appareil n'est pas un signe de dysfonctionnement.
L'appareil fuit uniquement en mode refroidissement.	Le bac à condensats est obstrué.	Versez lentement une bouteille d'eau dans la partie basse de la batterie pour vérifier le drainage; en cas de problème, nettoyez le bac et/ou améliorez la pente du tuyau de drainage.
	Le drainage de la condensation n'a pas la pente nécessaire pour un drainage correct.	
	Les tuyaux de connexion et le groupe de vannes ne sont pas bien isolés.	Vérifiez l'isolation des tuyauteries.
L'appareil émet un bruit excessif.	Le ventilateur touche la structure.	Vérifier
	Le ventilateur est déséquilibré.	Le déséquilibre entraîne des vibrations excessives de la machine : remplacez le ventilateur.
	Vérifier le nettoyage des filtres	Effectuer le nettoyage des filtres

11. ACCESSOIRES DE CONFIGURATION

11.1 Vannes d'arrêt

L'unité est livrée sans aucune vanne d'arrêt de série.

⚠ Les vannes motorisées 2 voies et 3 voies sont obligatoires pour le bon fonctionnement de l'unité.

⚠ La vanne motorisée peut être omise, à l'intérieur de l'unité, si une vanne motorisée est présente dans le collecteur de distribution de l'installation et connectée à la carte de régulation de l'unité.

⚠ Les vannes motorisées à 2 voies et 3 voies sont disponibles en tant qu'accessoires, voir chapitre "Accessoires compatibles" p. 10.

11.1.1 Branchement avec vanne 2 voies et commande thermo-électrique (PCZ-V20139)

PCZ-V20139 - Groupe vanne 2 voies (vanne entrée et vanne de réglage) avec moteur thermo-électrique

En cas de choix pour l'option vanne à 2 voies et commande thermo-électrique :

les raccordements électriques sont nécessaires

- se raccorder avec l'alimentation en bas

- | | |
|----|---|
| 1. | Corps valve |
| 2. | Moteur thermoelectrique |
| 3. | Raccord pour tuyaux d'alimentation en eau |

- | | |
|----|---|
| 4. | Raccord pour tuyaux de sortie d'eau |
| 5. | Orifice d'entrée des câbles électriques |

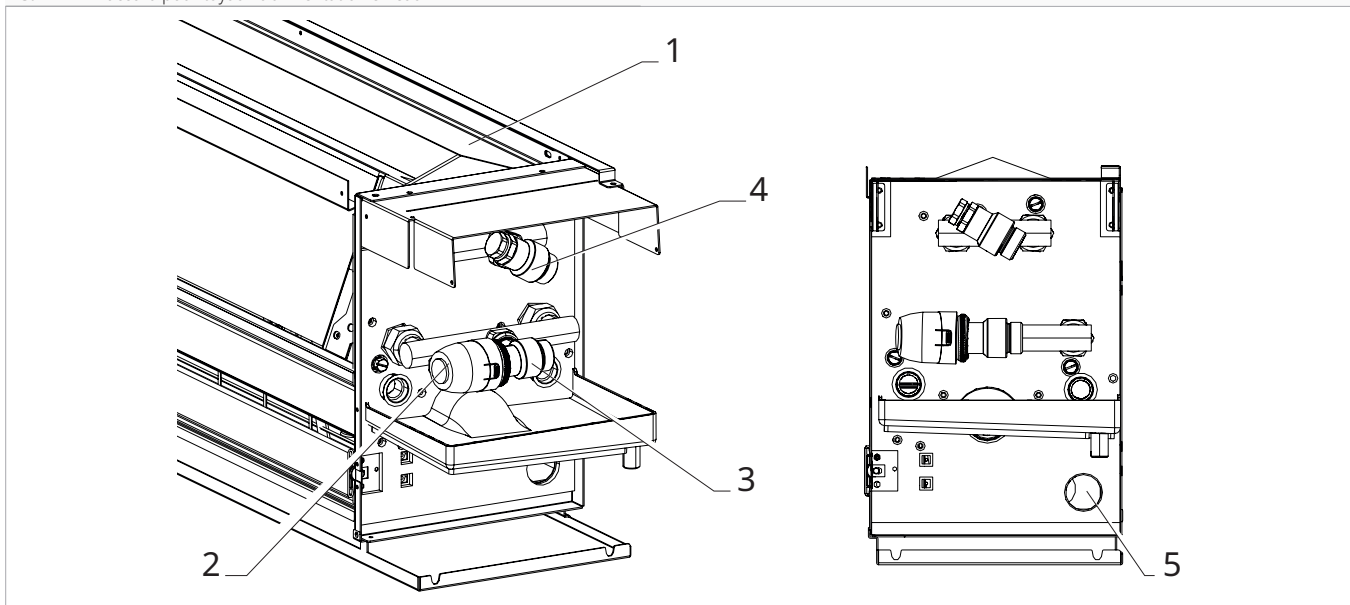

11.1.2 Branchement avec groupe vanne 3 voies de dérivation avec moteur thermo-électrique (PCZ-V30718)

PCZ-V30718II - Groupe vanne 3 voies de dérivation avec moteur thermo-électrique (avec vanne d'entrée à trois voies et vanne de réglage)

En cas de choix de l'option vanne 3 voies déviatrice avec moteur thermoelectrique :

- les raccordements électriques sont nécessaires
- se raccorder avec l'alimentation en bas

11. ACCESSOIRES DE CONFIGURATION

1. Corps valve
2. Raccord pour tuyaux de sortie d'eau
3. Raccord pour tuyaux d'alimentation en eau

4. Moteur thermoelectrique
5. Orifice d'entrée des câbles électriques

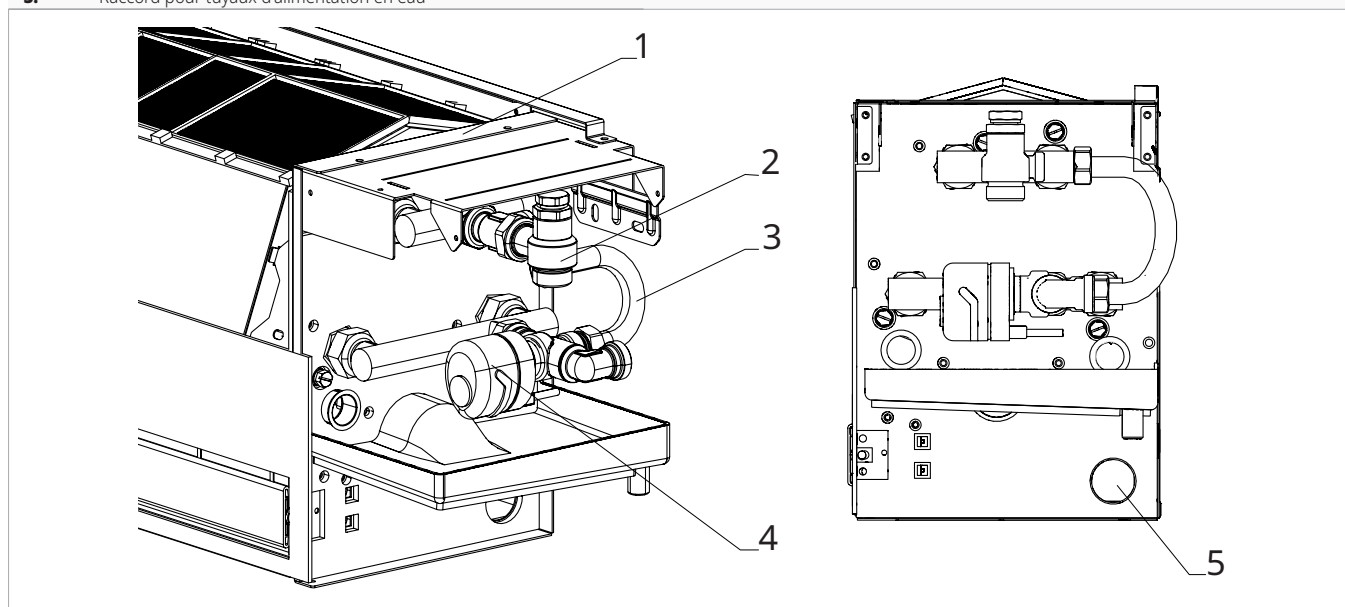

12. INFORMATIONS TECHNIQUES

12.1 Caractéristiques techniques

Modèles		u.m.	40
Performances en refroidissement (W 7/12 °C; A 27 °C) (1)			
Rendement total en refroidissement		kW	3,12
Rendement sensible en refroidissement		kW	2,51
Débit d'eau		L/h	674
Perte de charge		kPa	12,00
Puissance sonore maximale	(2)	dB(A)	62
Puissance d'entrée maximale		W	52
Performances en chauffage (W 45/40 °C; A 20 °C) (3)			
Rendement en chauffage		kW	3,45
Débit d'eau		L/h	801
Perte de charge		kPa	12,00
Puissance d'entrée maximale		W	52
Puissance sonore maximale	(2)	dB(A)	62
Données hydrauliques			
Contenu d'eau de la batterie		L	1,54
Raccords hydrauliques		" EK	3/4
Données aérauliques			
Débit d'air maximum		m ³ /h	788
Débit d'air moyen		m ³ /h	480
Débit d'air minimum		m ³ /h	230
Pression statique maximale disponible		Pa	10
Données électriques			
Alimentation électrique		V/ph/Hz	230/1/50
Puissance absorbée à vitesse maximale		W	30,0
Courant maximum absorbé		A	0,25
Données sonores			
Pression sonore au débit d'air maximal	(4)	dB(A)	51
Pression sonore au débit d'air moyen	(4)	dB(A)	37
Pression sonore au débit d'air minimal	(4)	dB(A)	27

1. Température d'eau d'entrée de la batterie 7 °C, température d'eau de sortie de la batterie 12 °C, température de l'air ambiant 27 °C b.s. et 19 °C b.u. (selon EN 1397) - vitesse maximale et pression utile 0 Pa
2. Puissance sonore mesurée selon EN 16583
3. Température d'eau d'entrée de la batterie 45 °C, température d'eau de sortie de la batterie 40 °C, température de l'air ambiant 20 °C b.s. et 15 °C b.u. (selon EN 1397) - vitesse maximale et pression utile 0 Pa
4. Pression sonore à une distance de 1 m mesurée selon ISO 7779

12.2 Limites de fonctionnement du produit

		Chauffage	Refroidissement
Température minimale d'entrée de l'eau	°C	4	4
Température maximale de l'eau à l'entrée	°C	80	80
Température minimale de l'air ambiant	°C	5	5
Température maximale de l'air ambiant	°C	32	32
Pression maximale côté eau	kPa	1000	1000

12.3 Limites de fonctionnement de la commande

	u.d.m.	Chauffage	Refroidissement
Humidité relative ambiante minimale	%	15	15
Humidité relative ambiante maximale	%	80	80
Température minimale de l'air ambiant	°C	-10	-10
Température maximale de l'air ambiant	°C	50	50

12.4 Dimensions

- A** Vue latérale
B Vue frontale

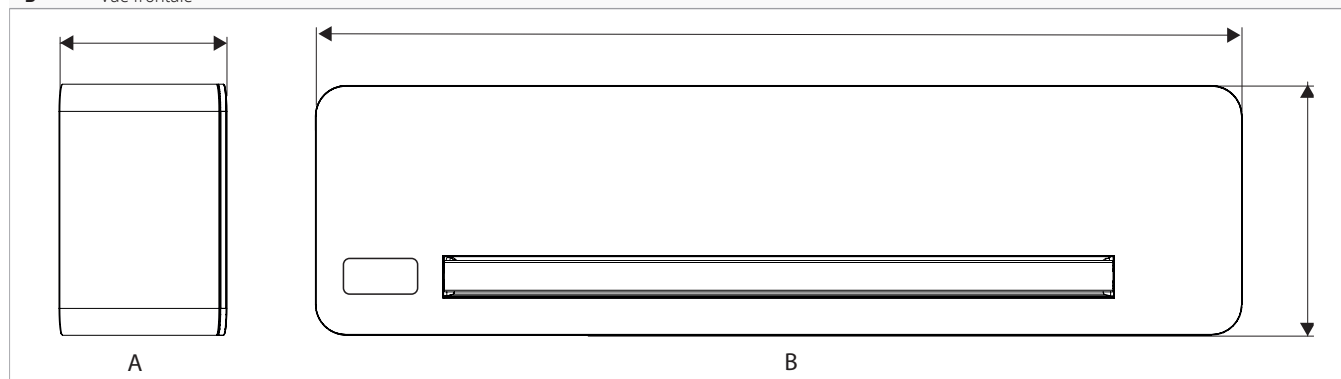

			P-FMM**
Modèles	u.m.		40
Dimensions et poids du produit			
Largeur	mm		1245
Hauteur	mm		335
Profondeur totale	mm		215
Poids net	kg		24,0

12.5 Gabarit d'installation

⚠ Les appareils sont fournis avec une dime en papier pour le traçage des orifices nécessaires à l'installation.

Gabarit Installateur

1. Vidange de la condensation pour raccords hydr. à gauche
2. Zone branchements électriques pour installation à gauche
3. Préparer la boîte encastrée pour le branchement des tuyaux hydrauliques souples pour installation à gauche
4. Orifices Ø8 pour tasseaux
5. Distance minimale du plafond

6. Périmètre supérieur de la machine
7. Préparer la boîte encastrée pour le branchement des tuyaux hydrauliques souples pour installation à droite
8. Zone branchements électriques pour installation à droite
9. Vidange de la condensation pour raccords hydr. à droite
10. Périmètre inférieur de la machine

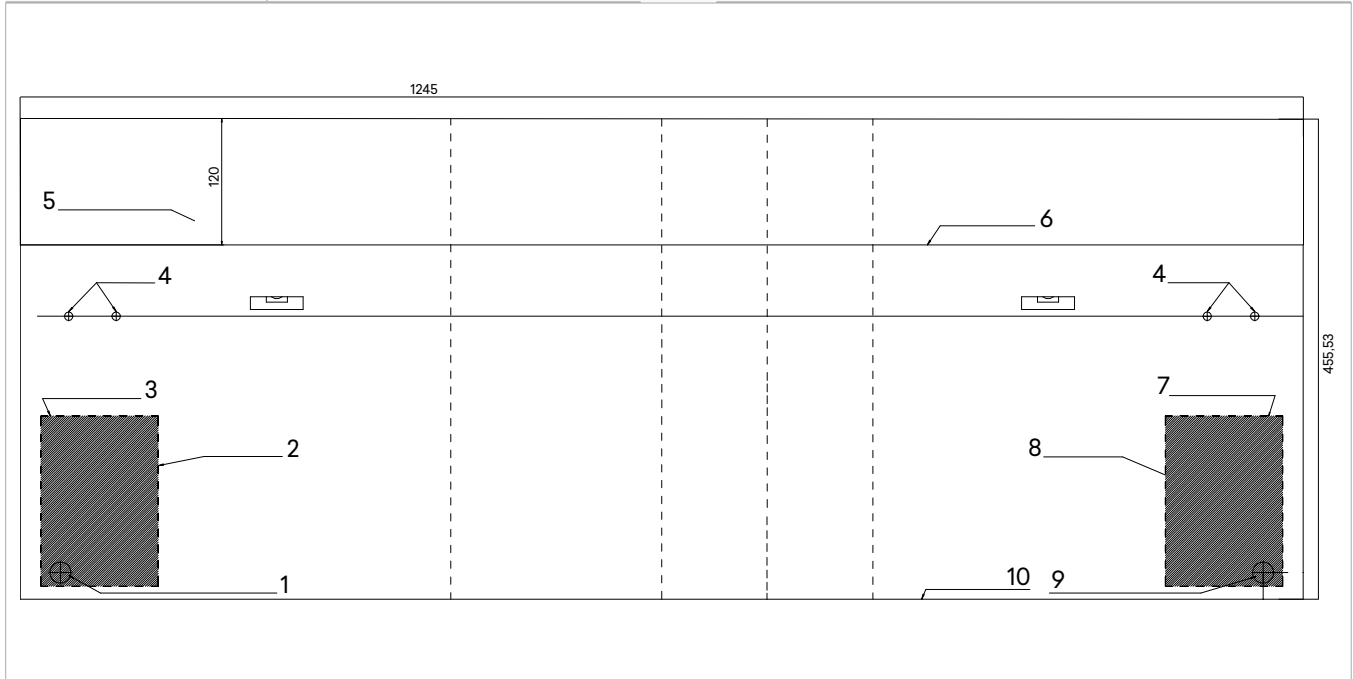

Panasonic[®]

Panasonic Corporation
1006 Kadoma, Kadoma City, Osaka, Japan