

Manuale d'installazione  
(Traduzione delle istruzioni originali)

IT

**Panasonic**<sup>®</sup>

N420974A - Rev.00 - 04/2025

**Aquarea Vent**

**Serie P-VEN\*\*VE5**

---

*Desideriamo innanzitutto ringraziarvi di avere deciso di accordare la vostra preferenza ad un apparecchio di nostra produzione.*

*Come potrete rendervi conto avete effettuato una scelta vincente in quanto avete acquistato un prodotto che rappresenta lo stato dell'Arte nella tecnologia della climatizzazione domestica.*

*Mettendo in atto i suggerimenti che sono contenuti in questo manuale, grazie al prodotto che avete acquistato, potrete fruire senza problemi di condizioni ambientali ottimali con il minor investimento in termini energetici.*

## Conformità

Questa unità è conforme alle direttive Europee:

- Direttiva Bassa Tensione 2014/35/UE mediante recepimento delle seguenti norme tecniche: EN 60335-1:2012 + EN 60335-2-80:2003
- Direttiva EMC 2014/30/UE, mediante recepimento delle norme tecniche: EN 55014-1:2021 + EN 55014-2:2021 + EN IEC 61000-3-2:2019+A1:2021 + EN 61000-3-3:2013+A2:2021
- Direttiva RoHS 2011/65/UE mediante recepimento delle seguenti norme tecniche: EN IEC 63000:2018
- Regolamento europeo ErP Ecodesign No. 1254/2014

## Marcature



# INDICE

Conformità . . . . .	2	5.4 Collegamenti . . . . .	32
<b>1. Generalità . . . . .</b>	<b>4</b>	5.5 Funzioni . . . . .	33
1.1 Informazioni relative al manuale . . . . .	4	<b>6. Messa in servizio . . . . .</b>	<b>36</b>
1.2 Avvertenze generali . . . . .	5	6.1 Avvertenze preliminari . . . . .	36
1.3 Regole fondamentali per sicurezza . . . . .	5	6.2 Prima messa in funzione . . . . .	36
1.4 Smaltimento . . . . .	6	6.3 Consegna dell'impianto. . . . .	37
<b>2. Introduzione al prodotto . . . . .</b>	<b>7</b>	6.4 Spegnimento per lunghi periodi . . . . .	37
2.1 Identificazione . . . . .	7	<b>7. Manutenzione . . . . .</b>	<b>38</b>
2.2 Destinazione d'uso. . . . .	7	7.1 Manutenzione ordinaria . . . . .	38
2.3 Descrizione dell'apparecchio. . . . .	7	<b>8. Anomalie e rimedi. . . . .</b>	<b>41</b>
2.4 Elenco componenti esterni. . . . .	8	8.1 Avvertenze preliminari . . . . .	41
2.5 Elenco componenti interni . . . . .	8	8.2 Tabella anomalie rimedi . . . . .	41
2.6 Accessori compatibili . . . . .	9	8.3 Tabella allarmi e lampeggi scheda . . . . .	42
<b>3. Installazione . . . . .</b>	<b>10</b>	<b>9. Informazioni tecniche . . . . .</b>	<b>43</b>
3.1 Avvertenze preliminari . . . . .	10	9.1 Dati tecnici . . . . .	43
3.2 Ricevimento. . . . .	10	9.2 Curve prestazionali . . . . .	45
3.3 Dimensioni e pesi con imballo. . . . .	10	9.3 Efficienza termica . . . . .	49
3.4 Movimentazione con imballo . . . . .	11	9.4 Limiti funzionamento . . . . .	57
3.5 Immagazzinamento . . . . .	11	9.5 Dimensioni . . . . .	58
3.6 Disimballaggio . . . . .	11	9.6 Classificazione Ecodesign. . . . .	61
3.7 Movimentazione senza imballo . . . . .	12	<b>10. Accessori . . . . .</b>	<b>65</b>
3.8 Luogo d'installazione . . . . .	12	10.1 Resistenza elettrica . . . . .	65
3.9 Distanze minime di installazione . . . . .	13	10.2 Valvole per batterie ad acqua . . . . .	68
3.10 Posizionamento . . . . .	13		
3.11 Collegamento dello scarico condensa . . . . .	15		
3.12 Collegamento aeraulico . . . . .	16		
3.13 Collegamenti elettrici . . . . .	19		
<b>4. Comando per controllo a muro Codice PCZ-EEB749 . . . . .</b>	<b>22</b>		
4.1 Interfaccia. . . . .	22		
4.2 Installazione . . . . .	22		
4.3 Schema di collegamento . . . . .	24		
4.4 Collegamenti . . . . .	25		
4.5 Funzioni . . . . .	26		
<b>5. Comando per controllo a muro Codice PCZ-EFB749 . . . . .</b>	<b>29</b>		
5.1 Interfaccia. . . . .	29		
5.2 Installazione . . . . .	29		
5.3 Schema di collegamento . . . . .	31		

# 1. GENERALITÀ

## 1.1 Informazioni relative al manuale

Questo manuale è stato concepito con l'obiettivo di fornire tutte le spiegazioni per la corretta gestione dell'apparecchio.

- ⚠ Questo libretto d'istruzione è parte integrante dell'apparecchio e di conseguenza deve essere conservato con cura e dovrà SEMPRE accompagnare l'apparecchio anche in caso di sua cessione ad altro proprietario o utente, oppure di un trasferimento su un altro impianto. In caso di suo danneggiamento o smarrimento scaricare una copia dal sito web.
- ⚠ Leggere attentamente il presente manuale prima di procedere con qualsiasi operazione ed attenersi scrupolosamente a quanto descritto nei singoli capitoli.
- ⚠ In ogni capitolo del documento vengono riportate delle avvertenze specifiche che devono essere lette prima di iniziare le operazioni.
- ⚠ La ditta costruttrice non si assume responsabilità per danni a persone o cose derivanti dalla mancata osservazione delle norme contenute nel presente libretto.
- ⚠ Documento riservato ai termini di legge con divieto di riproduzione o di trasmissione a terzi senza esplicita autorizzazione del produttore.

### Pittogrammi redazionali

I pittogrammi riportati nel seguente capitolo consentono di fornire rapidamente ed in modo univoco informazioni necessarie alla corretta utilizzazione della macchina in condizioni di sicurezza.

#### Relativi alla sicurezza

##### ⚠ Avvertenza alto rischio (testo in grassetto)

- Segnala che l'operazione descritta presenta, se non effettuata nel rispetto delle normative di sicurezza, il rischio di subire importanti danni fisici, morte, gravi danni all'apparecchio e/o all'ambiente.

##### ⚠ Avvertenza basso rischio (testo normale)

- Segnala che l'operazione descritta presenta, se non effettuata nel rispetto delle normative di sicurezza, il rischio di subire lievi danni fisici, all'apparecchio e/o all'ambiente.

##### ⊘ Divieto (testo normale)

- Contrassegna le azioni che sono vietate.

##### ⓘ Informazioni importanti (testo in grassetto)

- Segnala delle informazioni importanti di cui bisogna tenere conto nelle operazioni che si stanno svolgendo.

#### Nei testi

##### Scopo delle azioni

- ▶ Azioni richieste

*Risposte attese in seguito ad un'azione*

- Liste

#### Nelle figure

- 1 I numeri indicano i singoli componenti.

A Le lettere maiuscole indicano un assieme di componenti e le quote.

- ① I numeri bianchi in bollino nero indicano una serie di azioni da svolgere in sequenza.

- Ⓐ La lettera nera in bollino bianco identifica un'immagine quando sono presenti più immagini nella stessa figura.

### Pittogrammi sul prodotto

In alcune parti dell'apparecchio sono utilizzati i simboli:

#### Relativi alla sicurezza



##### Leggere il manuale istruzioni

- Leggere attentamente le istruzioni prima di effettuare qualsiasi operazione sull'apparecchio.



##### Manuale istruzioni

- Leggere le informazioni disponibili sulla documentazione tecnica dell'apparecchio.



##### Attenzione pericolo elettricità

- Segnala al personale interessato la presenza di elettricità e il rischio di subire uno shock elettrico.

### Destinatari

#### Utente

Persona non esperta in grado di azionare il prodotto in condizioni di sicurezza per le persone, per il prodotto stesso e per l'ambiente, interpretare una elementare diagnostica dei guasti e delle condizioni di funzionamento anomale, compiere semplici operazioni di regolazione, di verifica e di manutenzione.

#### Installatore

Persona esperta e qualificata a posizionare e collegare idraulicamente, elettricamente, ecc. l'unità all'impianto: è responsabile della movimentazione e della corretta installazione secondo quanto indicato dal presente manuale e dalla vigente normativa nazionale.

#### Service

Persona esperta, qualificata e autorizzata direttamente dalla fabbrica a compiere tutte le operazioni di manutenzione ordinaria e straordinaria, nonché ogni regolazione, controllo, riparazione e sostituzione di pezzi che si dovesse rendere necessaria durante la vita dell'unità stessa.

### Organizzazione del manuale

Il manuale è suddiviso in sezioni ciascuna dedicata ad uno o più destinatari.

#### Generalità

Si rivolge a tutti i destinatari.

Contiene informazioni generali e avvertenze importanti che devono essere conosciute prima di installare e utilizzare l'apparecchio.

#### **Introduzione al prodotto**

Si rivolge a tutti i destinatari, contiene informazioni generali per conoscere il prodotto.

#### **Installazione e Comando**

Si rivolge solo ed esclusivamente all'Installatore.

Contiene le avvertenze specifiche e tutte le informazioni necessarie al posizionamento, montaggio, collegamento dell'apparecchio e del comando.

#### **Messa in servizio, Manutenzione e Anomalie e rimedi**

Si rivolgono solo ed esclusivamente al Centro Assistenza Tecnico.

Contiene le avvertenze specifiche e le informazioni utili per la messa in servizio e gli interventi di manutenzione ordinaria.

#### **Informazioni tecniche**

Si rivolge a tutti i destinatari.

Contiene le informazioni tecniche di dettaglio dell'apparecchio.

## 1.2 Avvertenze generali

- ⚠ In ogni capitolo del documento vengono riportate delle avvertenze specifiche che devono essere lette prima di iniziare le operazioni.
- ⚠ Tutto il personale addetto deve essere a conoscenza delle operazioni e dei pericoli che possono insorgere nel momento in cui si iniziano tutte le operazioni di installazione dell'unità.
- ⚠ Installazioni eseguite al di fuori delle avvertenze fornite dal presente manuale e l'utilizzo dell'apparecchio al di fuori dei limiti di temperatura prescritti ne fanno decadere la garanzia.
- ⚠ È esclusa qualsiasi responsabilità contrattuale ed extra-contrattuale per danni causati a persone, animali o cose, da errori di installazione, di regolazione e di manutenzione o da usi impropri. Tutti gli usi non espressamente indicati in questo manuale non sono consentiti.
- ⚠ L'installazione degli apparecchi deve essere effettuata da impresa abilitata che a fine lavoro rilasci al responsabile dell'impianto una dichiarazione di conformità in ottemperanza alle Norme vigenti ed alle indicazioni fornite nel libretto d'istruzione a corredo dell'apparecchio.
- ⚠ Gli interventi di primo avviamento e di riparazione o manutenzione devono essere eseguiti dal Centro Assistenza Tecnico o da personale qualificato secondo quanto previsto dal presente libretto.
- ⚠ Non modificare o manomettere l'apparecchio in quanto si possono creare situazioni di pericolo.
- ⚠ Nelle operazioni di installazione e/o manutenzione utilizzare abbigliamento e strumentazione idonei ed antinfor-

tunistici. Il costruttore declina qualsiasi responsabilità per la mancata osservanza delle vigenti norme di sicurezza e di prevenzione degli infortuni.

- ⚠ In caso di fuoriuscite di liquidi, olio, isolare l'alimentazione elettrica principale dell'impianto e chiudere eventuali rubinetti dell'acqua. Chiamare, con sollecitudine, il Centro Assistenza Tecnico autorizzato, oppure personale professionalmente qualificato e non intervenire personalmente sull'apparecchio.
- ⚠ In caso di sostituzione di componenti, utilizzare esclusivamente ricambi originali.
- ⚠ La ditta costruttrice si riserva il diritto di apportare modifiche in qualsiasi momento ai propri modelli al fine di migliorare il proprio prodotto, fermo restando le caratteristiche essenziali descritte nel presente manuale. La ditta non è obbligata ad aggiungere tali modifiche a macchina precedentemente fabbricate, già consegnate o in fase di costruzione.
- ⚠ L'apparecchio può essere utilizzato da bambini di età non inferiore a 8 anni e da persone con ridotte capacità fisiche, sensoriali o mentali, o prive di esperienza o della necessaria conoscenza, purché sotto sorveglianza oppure dopo che le stesse abbiano ricevuto istruzioni relative all'uso sicuro dell'apparecchio e alla comprensione dei pericoli ad esso inerenti. I bambini non devono giocare con l'apparecchio. La pulizia e la manutenzione destinata ad essere effettuata dall'utilizzatore non deve essere effettuata da bambini senza sorveglianza.

## 1.3 Regole fondamentali per sicurezza

Ricordiamo che l'utilizzo di prodotti che impiegano energia elettrica ed acqua, comporta l'osservanza di alcune regole fondamentali di sicurezza quali:

- ⊖ È vietato toccare l'apparecchio con parti del corpo bagnate o umide.
- ⊖ È vietata qualsiasi operazione prima di aver scollegato l'apparecchio dalla rete di alimentazione elettrica posizionando l'interruttore generale dell'impianto su "spento".
- ⊖ È vietato modificare i dispositivi di sicurezza o di regolazione senza l'autorizzazione e le indicazioni del costruttore dell'apparecchio.
- ⊖ È vietato tirare, staccare, torcere i cavi elettrici fuoriuscenti dall'apparecchio, anche se questo è scollegato dalla rete di alimentazione elettrica.
- ⊖ È vietato introdurre oggetti e sostanze attraverso le aperture predisposte per l'aspirazione e la mandata d'aria.
- ⊖ È vietato aprire gli sportelli di accesso alle parti interne dell'apparecchio, senza aver prima posizionato l'interruttore generale dell'impianto su "spento".
- ⊖ È vietato disperdere e lasciare alla portata di bambini il materiale dell'imballo in quanto può rappresentare un potenziale pericolo.

## 1.4 Smaltimento

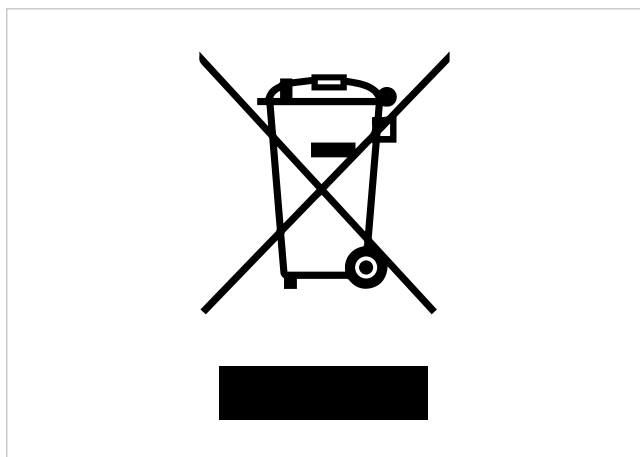

Il simbolo presente sul prodotto o sulla confezione indica che il prodotto non deve essere considerato come un normale rifiuto domestico, ma deve essere portato nel punto di raccolta appropriato per il riciclaggio di apparecchiature elettriche, elettroniche e di batterie usate.

Lo smaltimento corretto di questo prodotto evita danni all'uomo e all'ambiente e favorisce il riutilizzo di preziose materie prime.

Per informazioni più dettagliate sul riciclaggio di questo prodotto contattare l'autorità locale, il servizio locale di smaltimento rifiuti o il negozio in cui è stato acquistato il prodotto.

Lo smaltimento abusivo del prodotto da parte dell'utente comporta l'applicazione delle sanzioni amministrative previste dalla normativa vigente.

Questa disposizione è valida solamente negli Stati membri dell'UE.

⚠ Evitare di smontare l'apparecchio in autonomia.

⚠ **Per lo smontaggio dell'apparecchio rivolgersi esclusivamente al Centro Assistenza Tecnico autorizzato.**

## 2. INTRODUZIONE AL PRODOTTO

### 2.1 Identificazione

L'apparecchio è identificabile attraverso la targa tecnica:

- |    |                   |
|----|-------------------|
| 1. | Targa tecnica     |
| 2. | Pannello frontale |

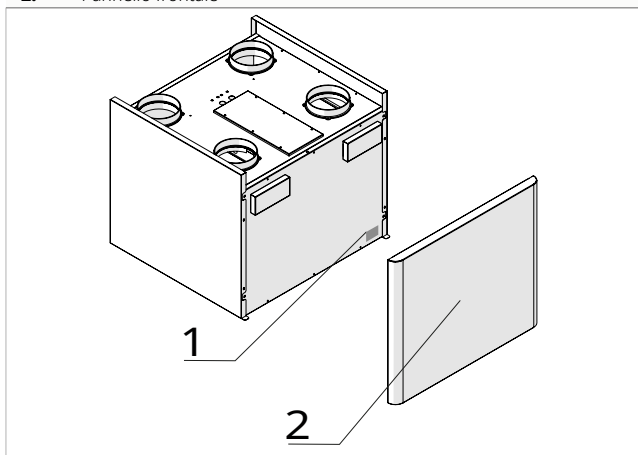

#### Targa tecnica

Riporta i dati tecnici e prestazionali dell'apparecchio.

⚠ La manomissione, l'asportazione e la mancanza delle targhette di identificazione non permette la sicura identificazione del prodotto attraverso il suo numero di matricola e pertanto ne fa decadere la garanzia.

### 2.2 Destinazione d'uso

Questo apparecchio è un'unità di ventilazione completa di recuperatore di calore dedicata al ricambio dell'aria senza sprechi energetici. L'unità è particolarmente indicata per singole unità familiari, appartamenti ed in tutti i casi dove le portate

nominali per il ricambio dell'aria non siano superiori ai 500 m<sup>3</sup>/h.

L'unità è stata progettata per l'installazione all'interno degli edifici al riparo dagli agenti atmosferici in posizione verticale a parete con distribuzione dell'aria canalizzata.

### 2.3 Descrizione dell'apparecchio

**Struttura:** portante in lamiera autoportante, interno in EPS ad alta densità 30 kg/m<sup>3</sup> e polietilene espanso. Carpenteria e tamponamenti interni in lamiera zincata di forte spessore.

**Scambiatore di calore:** di tipo controcorrente: versione sensibile in polipropilene, versione entalpica con membrane traspiranti.

**Ventilatori brushless:** in corrente continua regolati da inverter permettono di ottenere alti livelli di comfort e di efficienza energetica con funzione di portata costante.

**Filtri:** filtro EPM1 sull'aria di rinnovo e sull'aria estratta con bassa perdita di carico. Facilmente estraibili per manutenzione ordinaria.

**Modelli:** sono disponibili 4 taglie con portate differenti.

**Configurazioni:** l'unità è configurabile nei flussi aria in base alla posizione del lato ambiente e del lato esterno.

- A configurazione di fabbrica
- B configurazione modificabile in cantiere

## 2.4 Elenco componenti esterni

1. Distanziatori regolabili
2. Staffa di fissaggio
3. Immissione aria ambiente
4. Passaggio collegamento elettrico
5. Ripresa aria ambiente

6. Quadro elettrico
7. Ingresso aria di rinnovo
8. Scarico condensa
9. Espulsione aria viziata

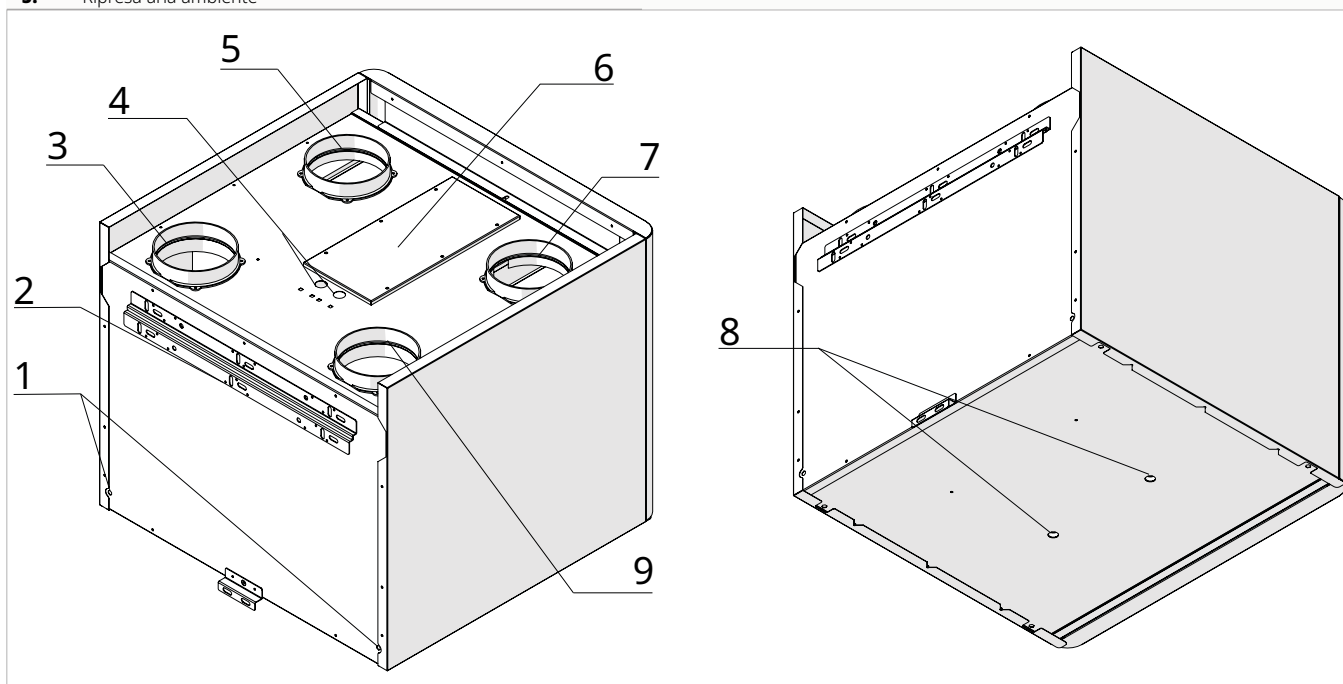

## 2.5 Elenco componenti interni

### Configurazione A

1. Scambiatore di calore
2. Filtro aria ambiente
3. Filtro aria esterna

4. Bypass
5. Ventilatore di immissione
6. Ventilatore di espulsione

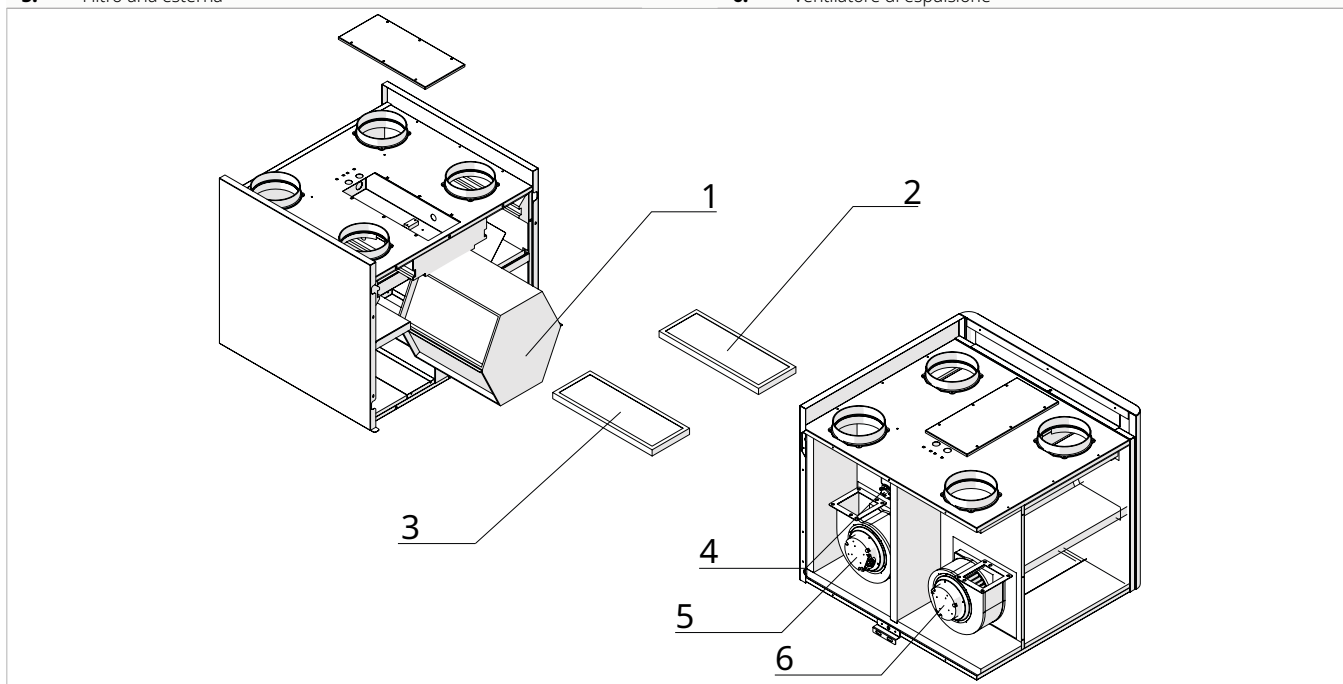

## 2.6 Accessori compatibili

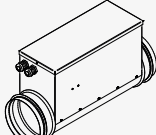
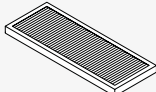
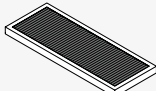
Descrizione	Codice	
<b>Comandi</b>		
	Pannello di controllo elettronico a LED con interfaccia touch, montato a parete, completo di termostato e sonda di temperatura ambiente e umidità relativa. Connessione via cavo. Colore bianco	PCZ-EEB749
	Pannello di controllo elettronico a LED con interfaccia touch, montato a parete, completo di termostato e sonda di temperatura ambiente e umidità relativa con modulo Wi-Fi integrato. Connessione via cavo. Colore bianco	PCZ-EFB749
<b>Batterie ausiliarie elettriche</b>		
	Batteria di post riscaldamento elettrica DN 125 mm 0,5 kW	PAW-VEN-HTR05
	Batteria di post riscaldamento elettrica DN 160 mm 1,0 kW	PAW-VEN-HTR10
<b>Filtri di ricambio</b>		
	Kit 2 filtri ePM1 80% mandata aria rinnovo ed estrazione per unità 20 V	PAW-VEN-FLT1
	Kit 2 filtri ePM1 80% per unità domo 30 V	PAW-VEN-FLT5
	Kit 2 filtri ePM1 80% per unità domo 40 V / 50 V	PAW-VEN-FLT4
<b>Filtri di ricambio Carbone attivo</b>		
	Kit 1 filtro Carbone attivo per unità 20 V	PAW-VEN-ACFLT1
	Kit 1 filtro Carbone attivo per unità domo 30 V	PAW-VEN-ACFLT5
	Kit 1 filtro Carbone attivo per unità domo 40 V / 50 V	PAW-VEN-ACFLT4

## 3. INSTALLAZIONE

### 3.1 Avvertenze preliminari

- ⚠ **Per le informazioni di dettaglio dei prodotti fare riferimento al capitolo "Informazioni tecniche" p. 43.**
- ⚠ L'installazione deve essere eseguita dall'installatore. Se l'installazione non è eseguita correttamente può esserci il rischio di perdita di acqua, scossa elettrica o incendio.
- ⚠ Durante l'installazione, è necessario osservare le precauzioni citate nel presente manuale, e sulle etichette apposte all'interno degli apparecchi, nonché adottare ogni precauzione suggerita dal comune buonsenso e dalle normative di sicurezza vigenti nel luogo d'installazione.
- ⚠ Si raccomanda di utilizzare esclusivamente i componenti specifici per l'installazione in dotazione. L'utilizzo di componenti alternativi potrebbe essere causa di perdita di acqua, scosse elettriche o incendio.
- ⚠ La mancata applicazione delle norme indicate può causare malfunzionamenti dell'apparecchiatura e sollevano la ditta da ogni forma di garanzia e da eventuali danni causati a persone, animali o cose.

### 3.2 Ricevimento

#### Avvertenze preliminari

- ⚠ Al ricevimento dell'imballo verificare che la confezione non sia danneggiata, in caso contrario ritirare la merce con riserva, producendo prove fotografiche di eventuali danni.
- ⚠ In caso di danneggiamenti notificare entro 3 giorni dal ricevimento gli eventuali danni allo spedizioniere a mezzo raccomandata r. r. Presentando documentazione fotografica, analoga informazione inviarla tramite email anche alla ditta produttrice.
- ⚠ Nessuna informazione relativa a danni subiti potrà essere presa in esame dopo 3 giorni dalla consegna.

#### Descrizione della confezione

L'imballo è costituito da materiale adeguato ed eseguito da personale esperto.

Le unità sono tutte controllate e collaudate e vengono consegnate complete ed in perfette condizioni.

L'apparecchio viene spedito con imballo standard costituito da un involucro in cartone e una serie di protezioni in polistirolo espanso, posizionato su bancale in legno e fissato con reggite.

### 3.3 Dimensioni e pesi con imballo

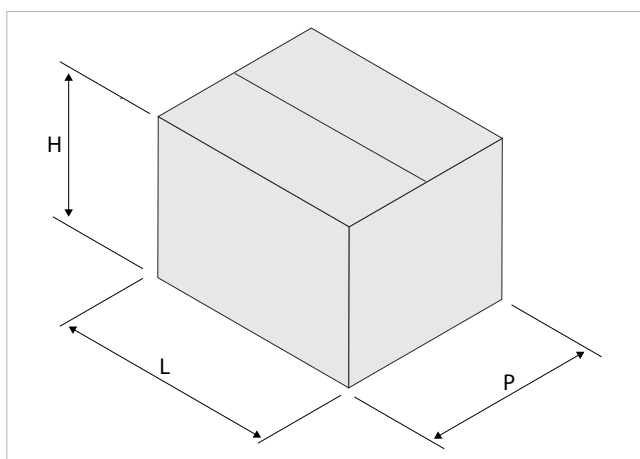

Modelli	u.m.	15V	30V	40V	45V
<b>Dimensioni imballo (1)</b>					
Larghezza	mm	520	670	800	800
Lunghezza	mm	660	820	820	820
Altezza	mm	640	730	730	730
Peso	kg	35,0	41,0	45,0	46,0
1. Bancale escluso					

### 3.4 Movimentazione con imballo

#### Avvertenze preliminari

- ⚠ Il prodotto deve essere movimentato solo da personale qualificato, adeguatamente equipaggiato e con attrezzature idonee a al peso ed alle dimensioni del prodotto.
- ⚠ Prima di ogni operazione di movimentazione, verificare la capacità di sollevamento dei macchinari utilizzati rispettando le indicazioni riportate sugli imballi.

- ⚠ Quando il carico è sollevato da terra, restare lontani dall'area sottostante e circostante.
- ⚠ Verificare le indicazioni presenti sull'imballo per la quantità di confezioni sovrapponibili.
- ⚠ Nelle operazioni manuali è obbligatorio rispettare sempre il peso massimo per persona previsto dalla legislazione in vigore.

#### Movimentazione

##### Con bancale:

- ▶ utilizzare un sollevatore a forche

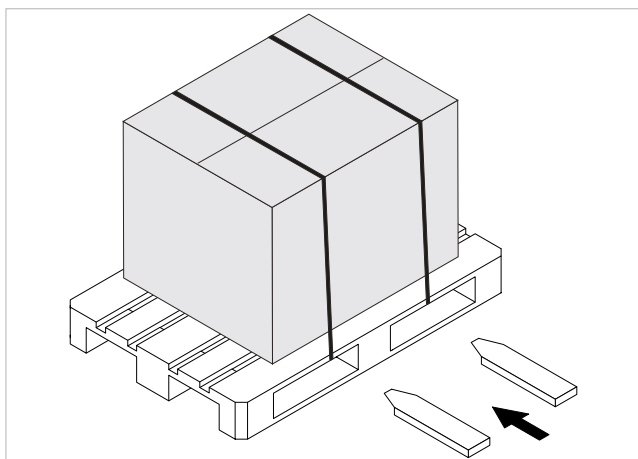

##### Senza bancale:

- ▶ utilizzare un sollevatore a forche

### 3.5 Immagazzinamento

#### Avvertenze preliminari

- ⚠ L'immagazzinamento deve essere eseguito in accordo alle norme nazionali vigenti.

- ⚠ Immagazzinare in ambiente chiuso e protetto dagli agenti atmosferici, isolate dal suolo tramite traversine o pallet con temperature non inferiori allo 0 °C, fino ad un massimo di 40 °C.

### 3.6 Disimballaggio

#### Avvertenze preliminari

- ⚠ Verificare la presenza dei singoli componenti a corredo.
- ⚠ Controllare che tutti i componenti non abbiano subito danni durante il trasporto.
- ⚠ Smaltire i componenti dell'imballo secondo le norme vigenti sullo smaltimento dei rifiuti. Verificare con l'autorità locale le modalità di smaltimento.
- ⚠ Maneggiare con cura.
- ⊘ È vietato disperdere, abbandonare o lasciare alla portata di bambini il materiale dell'imballo (cartone, graffe, sacchetti di plastica, ecc.) in quanto può rappresentare un rischio di pericolo.

#### Rimozione dell'imballo

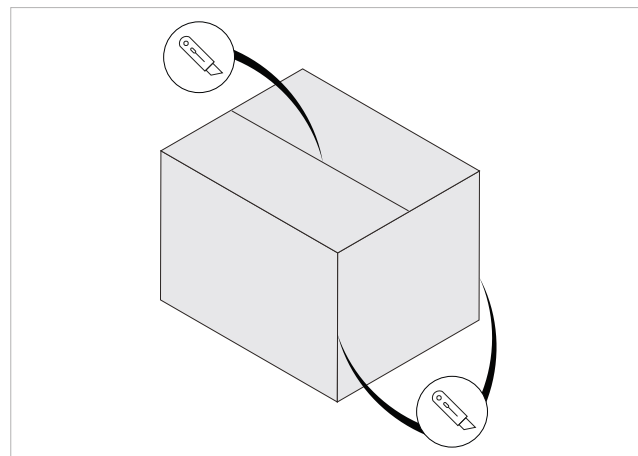

**Per rimuovere l'imballo:**

- ▶ utilizzare un taglierino
- ▶ aprire l'imballo in cartone
- ① Per facilitare la rimozione del prodotto tagliare anche i bordi verticali.
- ▶ estrarre i componenti a corredo
- ▶ rimuovere gli elementi in polistirolo
- ▶ estrarre l'apparecchio dalla scatola

**Materiale a corredo**

Si trovano a corredo dell'apparecchio, all'interno dell'imballo:

- Manuale utente del pannello di comando
- Manuale installatore
- Etichetta efficienza energetica
- Etichetta configurazione B
- Staffa di supporto
- Raccordo di scarico con sifone
- Pressacavo (2 pz)
- ⚠ Verificare la presenza dei singoli componenti.

### 3.7 Movimentazione senza imballo

**Avvertenze preliminari**

- ⚠ L'unità deve essere movimentata utilizzando guanti con antiscivolo.
- ⚠ Il prodotto deve essere movimentato solo da personale qualificato, adeguatamente equipaggiato e con attrezzature idonee a al peso ed alle dimensioni del prodotto.
- ⚠ Prima di ogni operazione di movimentazione, verificare la capacità di sollevamento dei macchinari utilizzati rispettando le indicazioni riportate sugli imballi.
- ⚠ Quando il carico è sollevato da terra, restare lontani dall'area sottostante e circostante.

- ⚠ Verificare le indicazioni presenti sull'imballo per la quantità di confezioni sovrapponibili.
- ⚠ Nelle operazioni manuali è obbligatorio rispettare sempre il peso massimo per persona previsto dalla legislazione in vigore.

**Modalità di movimentazione**

- ▶ utilizzare un sollevatore a forche, un trabattello o un altro sistema di sollevamento adeguato

### 3.8 Luogo d'installazione

L'ubicazione dell'apparecchio deve essere stabilita dal progettista dell'impianto o da persona competente in materia e deve tenere conto sia delle esigenze prettamente tecniche, sia di eventuali Legislazioni nazionali/locali vigenti.

L'apparecchio è destinato ad essere installato all'interno in posizione verticale fissato alla parete.

- ⚠ La posizione di installazione deve essere scelta a ridosso di una parete comunicante con l'esterno.
- ⚠ L'apparecchio è dichiarato con grado di protezione IPX0, quindi non è adatto per l'installazione all'esterno o in locali con presenza d'acqua (locali piscina, ecc.).

**Avvertenze preliminari**

- ⚠ Evitare l'installazione dell'unità in prossimità di:
  - ostacoli o barriere che causino il ricircolo dell'aria di espulsione
  - luoghi angusti in cui il livello sonoro dell'apparecchio possa venire esaltato da riverberi o risonanze
  - ambienti con presenza di gas infiammabili, gas esplosivi
  - ambienti molto umidi (lavanderie, serre, bagni con forte umidità, ecc.) per evitare la formazione di condensa sui pannelli esterni dell'unità
  - ambienti con presenza di atmosfere aggressive, esplosive o fluidi infiammabili
  - irraggiamento solare e prossimità a fonti di calore
- ⚠ **Evitare l'installazione dell'unità in prossimità del mare. Le atmosfere salmastre provocano la corrosio-**

**ne e l'ossidazione dei componenti interni, compromettendo il funzionamento dell'unità.**

- ⚠ Evitare il posizionamento dell'unità a meno di 1 metro da impianti radio e video.
- ⚠ Non installare sopra fonti di calore.
- ⚠ Accertarsi che:
  - il luogo in cui si intende installare l'unità venga scelto con la massima cura al fine di garantire un'adeguata protezione da eventuali urti e possibili conseguenti danni
  - la superficie di supporto sia in grado di sostenere il peso dell'apparecchio
  - la superficie di supporto non interessi elementi portanti della costruzione, tubazioni o linee elettriche
  - non venga compromessa la funzionalità di elementi portanti
  - non vi siano ostacoli alla libera circolazione dell'aria attraverso i fori (piante, foglie...)
  - l'apparecchio venga installato in posizione tale da consentirne facilmente la manutenzione
  - le distanze di sicurezza tra le unità ed altre apparecchiature o strutture vengano rispettate scrupolosamente affinché l'aria in entrata e in uscita dai ventilatori sia libera di circolare
- ⚠ L'apparecchio, se installato in modo incompleto o su una superficie non adeguata potrebbe provocare, qualora dovesse staccarsi, danni a persone o cose.

- ⚠ L'apparecchio non deve essere in una posizione tale che il flusso dell'aria sia rivolto direttamente alla persona.
- ⚠ Prevedere:

- uno scarico nelle vicinanze per il deflusso della condensa
- un'alimentazione elettrica conforme nelle vicinanze

### 3.9 Distanze minime di installazione

Le zone di rispetto per il montaggio e la manutenzione dell'apparecchio sono riportate nella figura sottostante. Gli spazi stabiliti sono necessari per evitare barriere al flusso d'aria e consentire le normali operazioni di pulizia e manutenzione.

- ⚠ Accertarsi che lo spazio sia sufficiente a consentire la rimozione delle pannellature per le operazioni di manutenzione ordinaria e straordinaria.

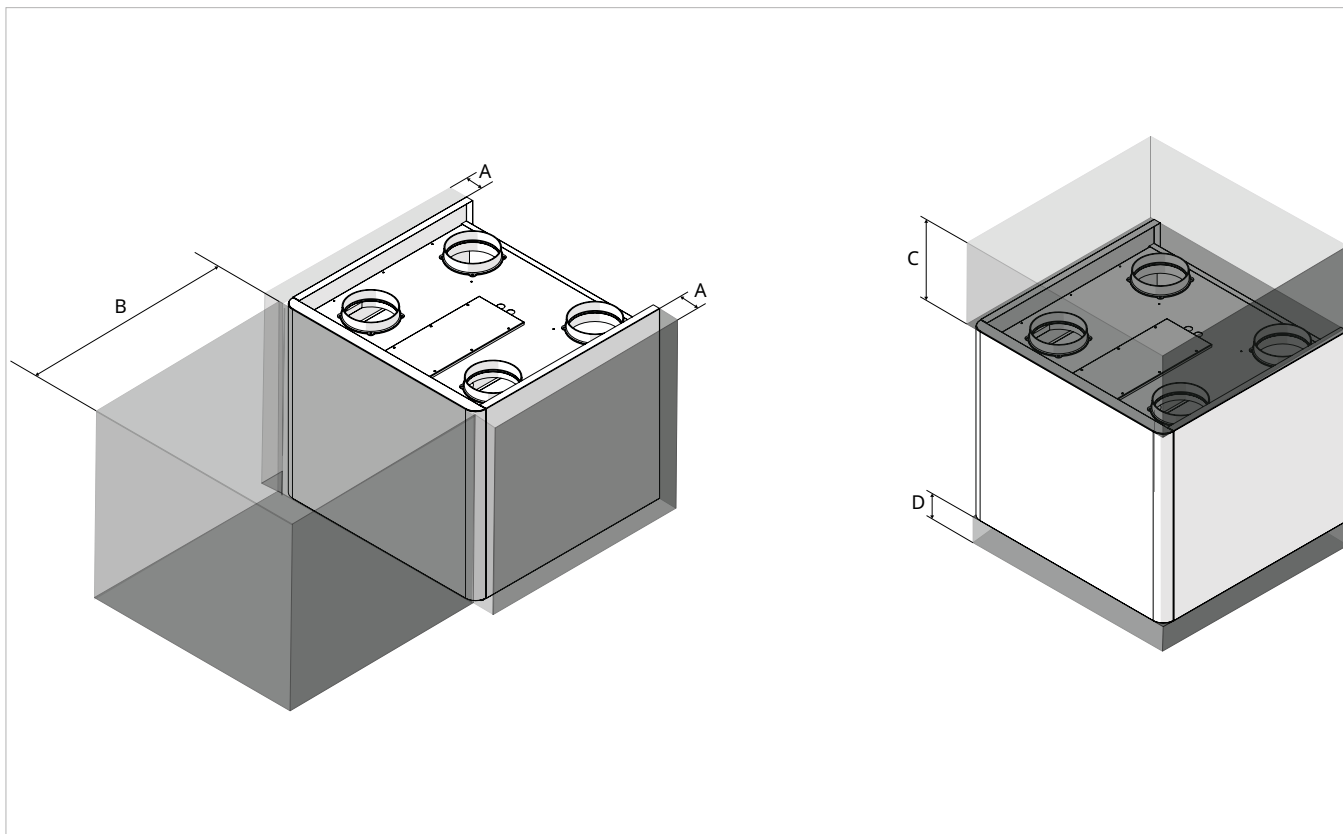

Modelli	u.m.	15V	30V	40V	45V
<b>Distanze minime</b>					
A	mm	50	50	50	50
B	mm	400	500	600	600
C	mm	300	300	300	300
D	mm	30	30	30	30

### 3.10 Posizionamento

#### Avvertenze preliminari

L'unità deve essere installata a parete.

- ⚠ Verificare che:
  - la superficie supporti il peso dell'apparecchio
  - il tratto di superficie non interessi tubazioni o linee elettriche
  - non venga compromessa la funzionalità di elementi portanti

#### Foratura della parete esterna

La parete esterna deve essere predisposta con i fori per il passaggio dei condotti aria.

##### Per eseguire i fori:

- ▶ segnare la posizione dei fori
- ▶ utilizzare un trapano
- ▶ praticare un foro guida

- ▶ utilizzare una carotatrice
- ▶ praticare il foro passante nella parete
- ▶ mantenere una inclinazione in basso verso il lato esterno
- ⚠ Per evitare la diffusione di elevate quantità di polvere e detriti in ambiente è consigliato accoppiare la carotatrice a sistemi di aspirazione.

- ⚠ Procedere con cautela in prossimità della parete esterna per evitare la rottura dell'intonaco intorno al foro.
- ⚠ Prendere accorgimenti in modo che il materiale asportato non colpisca persone e oggetti sottostanti.

#### Posizionamento dell'unità

Per posizionare l'unità:

1. Staffa di aggancio
2. Staffa di supporto

3. Distanziali

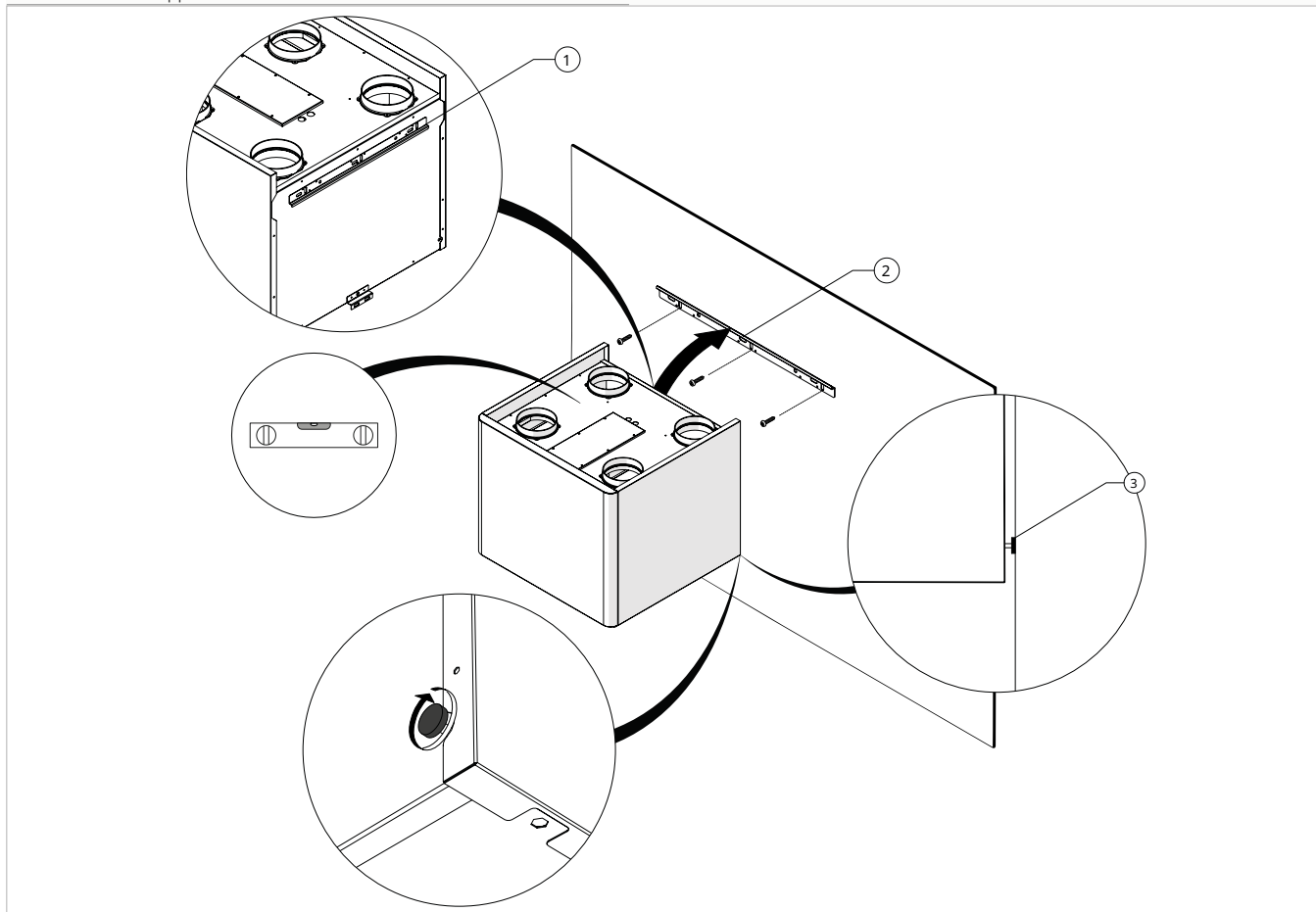

- ⚠ Verificare il corretto orientamento dell'unità.
- ▶ utilizzare la staffa di supporto come dima
- ▶ segnare la posizione dei fori di fissaggio
- ▶ utilizzare viti e tasselli ad espansione adatti al peso dell'apparecchio e al materiale della parete di supporto
- ▶ fissare la staffa di supporto alla parete
- ▶ agganciare l'apparecchio alla staffa di supporto
- ▶ regolare i distanziatori

#### Verificare che:

- sia in bolla
- siano rispettate le distanze minime di installazione

### 3.11 Collegamento dello scarico condensa

#### Avvertenze preliminari

- ⚠ Questo apparecchio è completo di vaschette per la raccolta della condensa che si produce durante il funzionamento. La condensa deve essere convogliata in un luogo adatto allo scarico.
- ⚠ L'apparecchio è predisposto con due attacchi per lo scarico condensa. Deve essere utilizzato uno dei due in funzione della configurazione scelta.
- ⚠ Se la linea di drenaggio dovesse sfociare in un recipiente (tanica o altro) bisogna evitare che lo stesso recipiente sia ermeticamente chiuso e soprattutto si deve evitare che il tubo di drenaggio resti immerso nell'acqua.
- ⚠ Il foro per il passaggio del tubo della condensa deve sempre avere una pendenza verso l'esterno.
- ⚠ Quando si raccorda lo scarico della condensa prestare molta attenzione a non schiacciare il tubo in gomma.

#### Posizione degli attacchi

La dimensione e la posizione degli attacchi dello scarico condensa sono riportati di seguito.

1. Attacco dello scarico condensa configurazione A
2. Attacco dello scarico condensa configurazione B

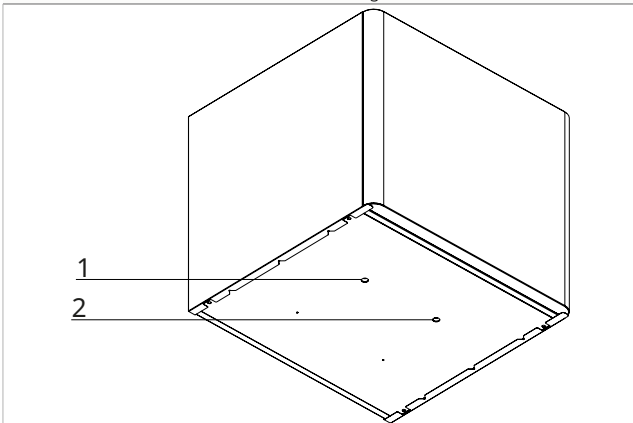

- ⚠ L'attacco non utilizzato deve essere tappato.

#### Collegamento

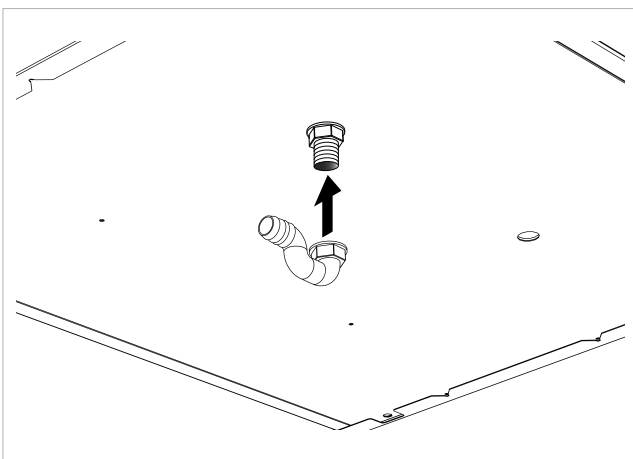

1. Raccordo di scarico con sifone
2. Tubo di scarico condensa
3. Fascetta stringitubo

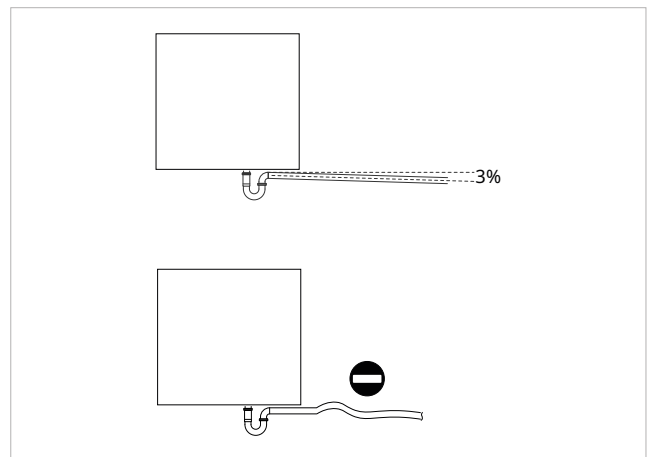
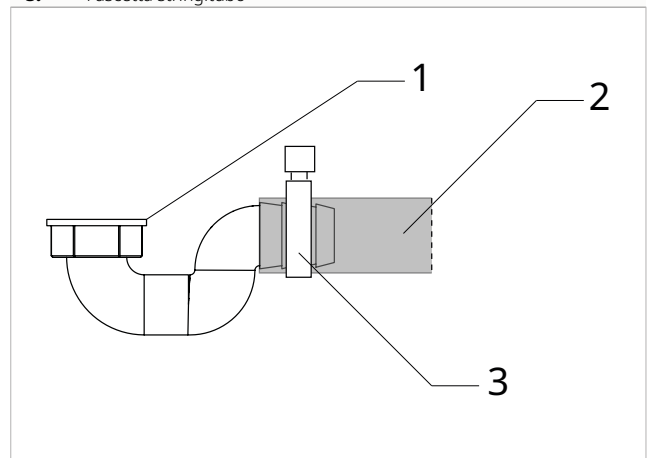

#### In funzione della configurazione scelta:

- ▶ collegare il tubo di drenaggio al raccordo di scarico con sifone
- ▶ indirizzare il tubo di drenaggio verso un luogo adatto allo scarico
- ▶ mantenere una pendenza minima del 3% verso il luogo di scarico
- ▶ isolare i punti di giunzione
- ⚠ **É obbligatorio realizzare un adeguato sifone sulla tubazione di scarico condensa per evitare che la depressione generata dai ventilatori impedisca il regolare deflusso della condensa con pericolo di versamenti all'interno dei locali.**
- ⚠ Utilizzare tubazioni di drenaggio in materiale plastico.
- ⚠ Evitare le tubazioni in materiale metallico.
- ⚠ Accertarsi della buona tenuta di tutte le giunzioni per evitare fuoriuscite di acqua.
- ⚠ Le tubazioni di scarico condensa devono essere isolate sia per i tratti all'interno che per i tratti all'esterno delle abitazioni per evitare la formazione di condensa sulla superficie e/o problemi di congelamento. L'isolante deve essere inserito fino all'innesto del tubo di scarico condensa sull'attacco predisposto sull'unità.

## 3.12 Collegamento aeraulico

### Avvertenze preliminari

- ⚠ Il dimensionamento delle canalizzazioni e delle griglie di mandata e ripresa deve essere effettuato da persona professionalmente qualificata.
- ⚠ Per evitare di trasmettere le eventuali vibrazioni della macchina in ambiente, è consigliato interporre un giunto antivibrante fra le bocche ventilanti e i canali.
- ⚠ Le tubazioni di collegamento devono essere di diametro adeguato e sostenute in modo da non gravare, con il loro peso, sull'apparecchio.

### Configurazioni aerauliche

- A configurazione di fabbrica
- B configurazione modificabile in cantiere

#### Configurazione A

- RIP:** Ripresa aria ambiente
- IMM:** Immissione aria ambiente
- EXP:** Espulsione aria viziata
- PAE:** Ingresso aria di rinnovo

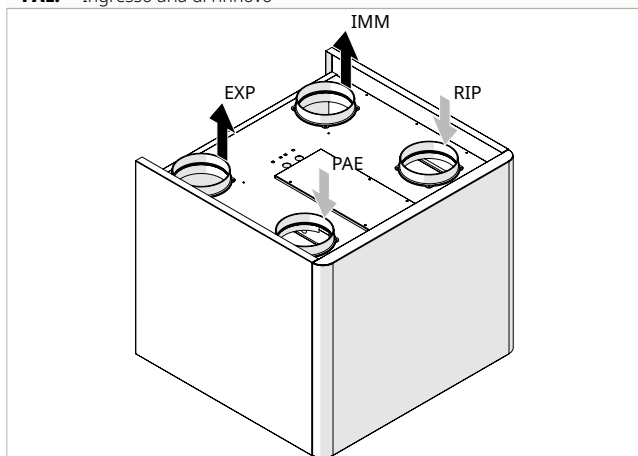

#### Configurazione B

- RIP:** Ripresa aria ambiente
- IMM:** Immissione aria ambiente
- EXP:** Espulsione aria viziata
- PAE:** Ingresso aria di rinnovo

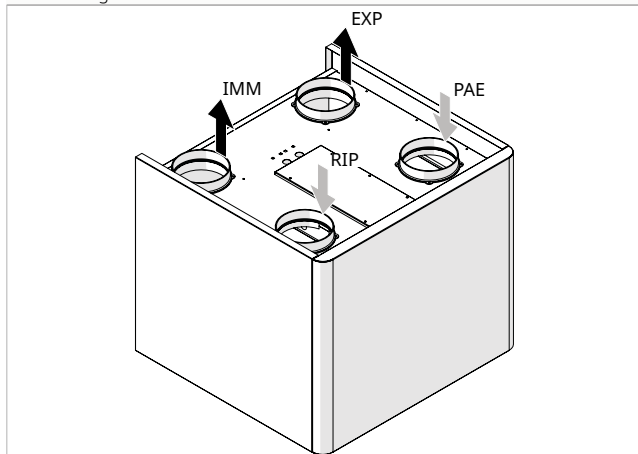

### Modifica della configurazione aeraulica da A a B

Per modificare la configurazione è necessario invertire l'impostazione del microinterruttore E da Off a On, l'unità effettuerà automaticamente l'inversione delle uscite dei ventilatori, le proprietà delle sonde e le relative logiche di controllo antigelo e bypass.

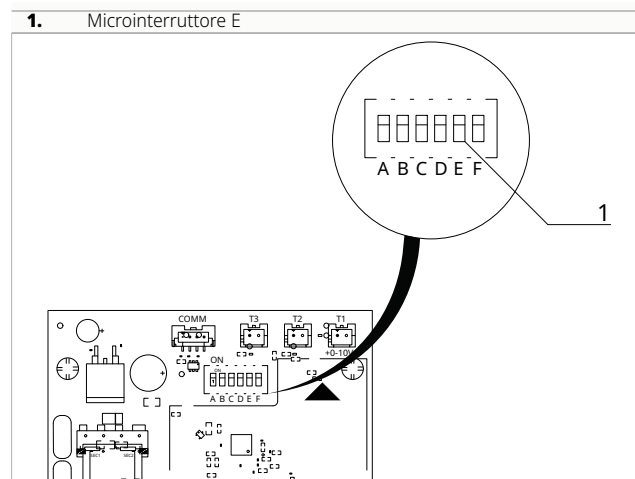

## Etichetta configurazione B

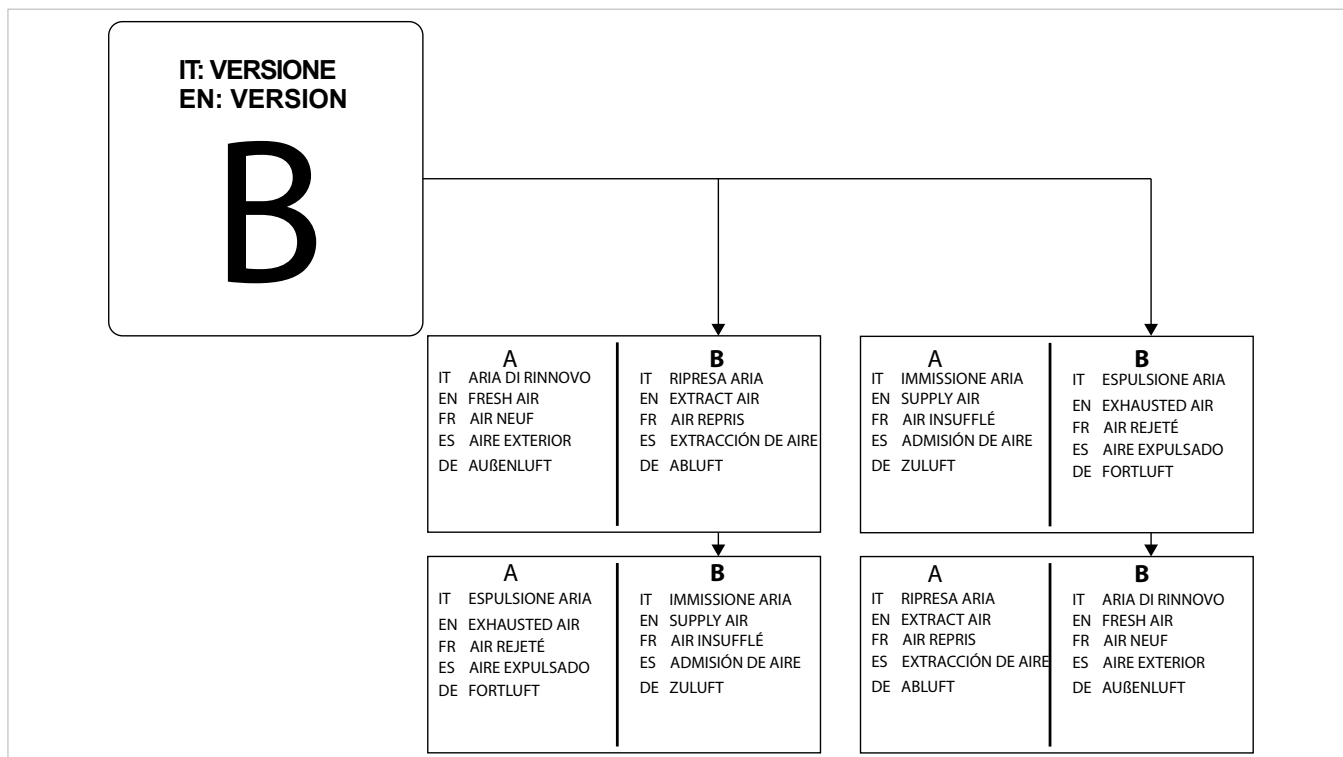

Per indicare che la configurazione della macchina è stata modificata è necessario applicare l'etichetta a corredo. La presenza dell'etichetta indica che bisogna fare riferimento alla colonna B nelle etichette dei flussi d'aria.

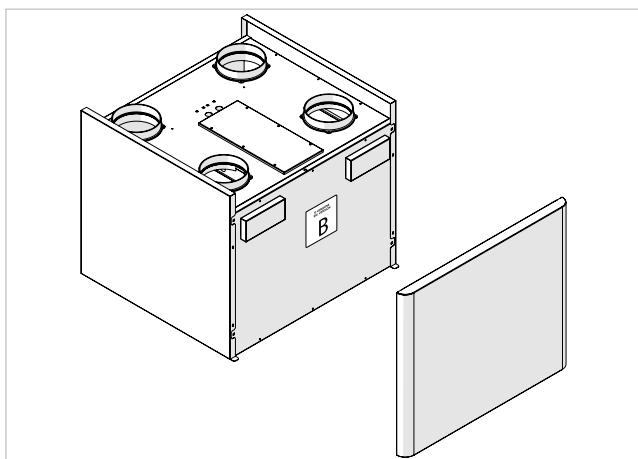
**Applicazione etichetta:**

► applicare l'etichetta sul pannello inferiore

## Connessioni

- A** Lato esterno  
**B** Lato ambiente

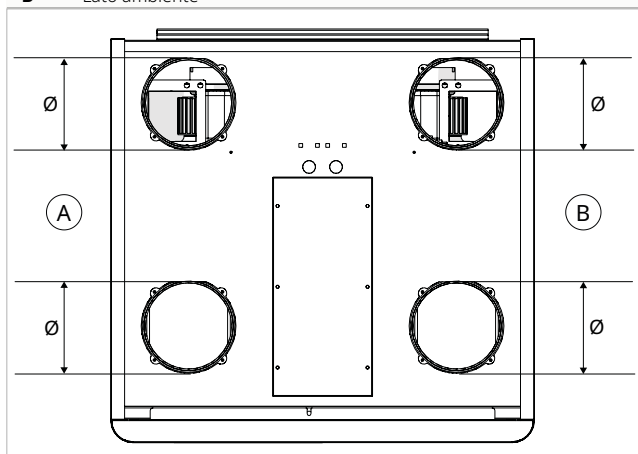

Modelli	u.m.	15V	30V	40V	45V
<b>Connessioni</b>					
Attacco immissione aria ambiente Ø	mm	160	160	160	160

### Connessione attacchi circolari

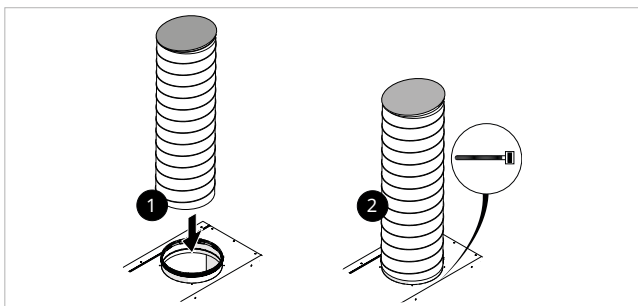

- ▶ posizionare i canali sugli attacchi previsti sull'apparecchio
  - ▶ utilizzare una fascetta metallica o un collare di fissaggio canale
  - ▶ fissare i canali sugli attacchi
- ⚠ Utilizzare canali rivestiti con materiale anticondensa di spessore adeguato.

### 3.13 Collegamenti elettrici

L'apparecchio lascia la fabbrica completamente cablato e necessita solamente del collegamento all'alimentazione elettrica, al comando e ad eventuali accessori.

#### Avvertenze preliminari

- ⚠ Tutte le operazioni di carattere elettrico devono essere eseguite da personale adeguatamente qualificato, in possesso delle necessarie conoscenze legali ed informato sui rischi correlati a tali operazioni.
- ⚠ Tutti i collegamenti devono essere effettuati secondo quanto previsto dalle norme vigenti in materia nel paese di installazione.
- ⚠ Prima di effettuare qualsiasi intervento assicurarsi che l'alimentazione elettrica sia disinserita.
- ⚠ L'unità va alimentata solamente a lavori idraulici ed elettrici ultimati.
- ⚠ Riferimenti:
  - per i collegamenti elettrici fare riferimento agli schemi elettrici presenti in questo manuale, soprattutto per la parte riguardante la morsettiera di alimentazione
- ⚠ Verificare che:
  - le caratteristiche della rete elettrica siano adeguate agli assorbimenti dell'apparecchio, considerando anche eventuali altri macchinari in funzionamento parallelo
  - la tensione di alimentazione elettrica e la frequenza corrispondano a quanto specificato sulla targa tecnica posizionata sull'apparecchio
  - i cavi siano adeguati al tipo di posa in accordo con le norme CEI in vigore
  - l'alimentazione elettrica sia provvista di adeguate protezioni contro sovraccarichi e/o cortocircuiti
  - il dispositivo di disconnessione sia posizionato in un luogo di facile accesso per poter intervenire in caso di emergenza
- ⚠ È obbligatorio:
  - collegare l'apparecchio ad un efficace impianto di terra
  - per unità con alimentazione trifase, verificare il corretto collegamento delle fasi
  - prevedere un interruttore onnipolare con distanza di apertura dei contatti uguale o superiore a 3 mm che consenta la disconnessione completa nelle condizioni della categoria di sovratensione III
  - installare un interruttore di dispersione a massa. La mancata installazione di questo dispositivo potrebbe essere causa di scossa elettrica
- ⚠ Assicurarsi che venga realizzato il collegamento a terra. Non mettere a massa l'apparecchio su tubazioni di distribuzione, scaricatori per sovratensioni o sulla terra dei sistemi telefonici. Se non eseguito correttamente, il collegamento a terra può essere causa di scossa elettrica. Sovracorrenti momentanee di alta tensione provocate da fulmini o altre cause potrebbero danneggiare la pompa di calore.
- ⚠ Utilizzare un circuito di alimentazione dedicato. Non utilizzare mai un'alimentazione alla quale sia collegato anche un altro apparecchio causa rischio di surriscaldamento, scossa elettrica o incendio.
- ⚠ Per il collegamento elettrico, utilizzare un cavo di lunghezza sufficiente a coprire l'intera distanza senza alcuna

connessione. Non utilizzare prolunghe. Non applicare altri carichi sull'alimentazione.

- ⚠ Dopo aver collegato i cavi di interconnessione e di alimentazione, accertarsi che i cavi siano sistemati in modo da non esercitare forze eccessive sulle coperture o sui pannelli elettrici. Montare le coperture sui cavi. Eventuali collegamenti incompleti delle coperture possono essere causa di surriscaldamento dei morsetti, scossa elettrica o incendio.
- ⚠ L'eventuale sostituzione del cavo di alimentazione deve essere effettuata esclusivamente da personale abilitato e in conformità alle norme nazionali vigenti.
- ⚠ Il costruttore non è responsabile di eventuali danni causati dalla mancanza di messa a terra o dell'inosservanza di quanto riportato negli appositi schemi.
- ⚠ L'apparecchio è dotato di filtro antidisturbo come previsto dalla normativa vigente. Utilizzare interruttori differenziali selettivi per compensare la micro dispersione a terra di questo dispositivo.
- ⊖ È vietato l'uso dei tubi del gas e dell'acqua per la messa a terra dell'apparecchio.

#### Dimensionamento della linea di alimentazione

Per il dimensionamento della linea di alimentazione elettrica e relativo dispositivo di protezione, utilizzare le tabelle di seguito riportate.

Non si tratta di assorbimenti medi o picchi transitori, ma di valori da considerare per il corretto dimensionamento dell'impianto e per la richiesta della potenza contrattuale (esclusi i carichi dovuti al normale esercizio dell'edificio).

- ⚠ La potenza massima viene raggiunta solo in casi eccezionali quindi la corrente di intervento indicata viene suggerita per garantire un equilibrio tra assorbimenti macchina e incidenza nell'impianto generale.
- ⚠ La sezione minima dei cavi indicata deve essere verificata in base alle reali condizioni di impianto: lunghezza del cavo, caratteristiche della fornitura elettrica, ecc.
- ⚠ Per le unità dotate di resistenze elettriche è necessario sommare ai valori di assorbimento delle unità quelli delle resistenze riportati nelle tabelle seguenti.

#### Accesso al quadro elettrico

- ⚠ L'accesso al quadro elettrico è consentito solo a personale specializzato.
- ⚠ Prima di effettuare qualsiasi intervento, assicurarsi che l'alimentazione elettrica sia disinserita.

1. Passaggio per collegamenti elettrici

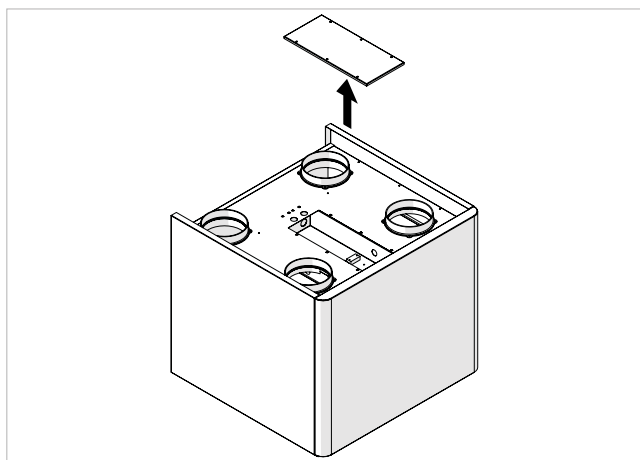
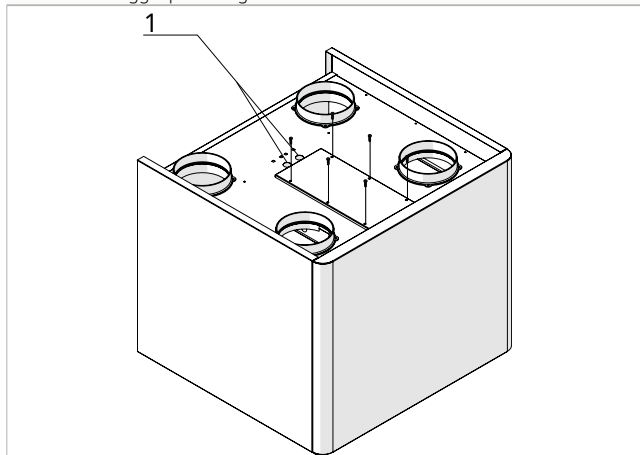

**Per accedere alle connessioni:**

- ▶ svitare le viti di fissaggio
- ▶ rimuovere il coperchio del quadro elettrico

**Collegamento**

Prima di procedere al collegamento elettrico dell'unità alla rete di alimentazione, assicurarsi che il sezionatore sia aperto. L'alimentazione elettrica dell'unità monofase va collegata agli appositi morsetti, sottoposti all'azione del sezionatore.

⚠ Utilizzare dei cavi dimensionati adeguatamente per evitare cadute di tensione o surriscaldamenti.

**Pressacavi**

⚠ È necessario inserire i pressacavi a corredo nei fori di passaggio dei collegamenti elettrici per garantire una sigillatura completa, impedire l'infiltrazione di acqua e proteggere il quadro elettrico da danni dovuti all'umidità che potrebbero compromettere il funzionamento dell'unità.

1. Pressacavo

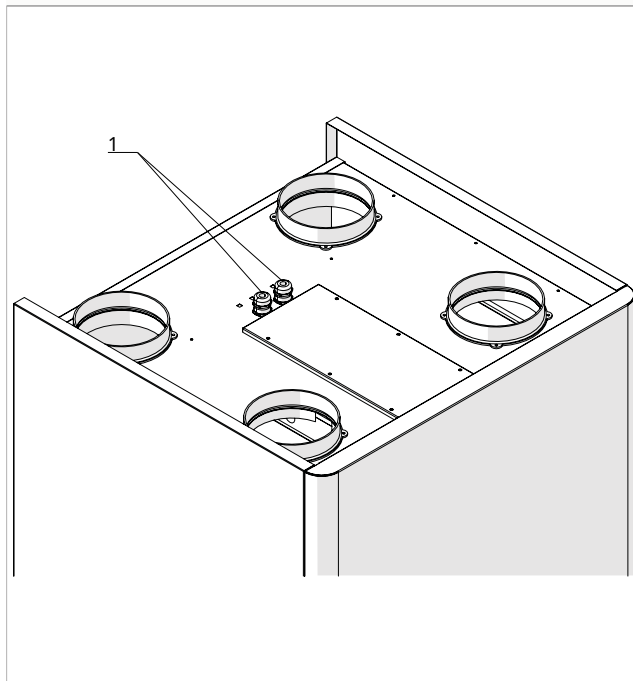

**Per inserire il pressacavo:**

- ▶ individuare il foro di passaggio dei collegamenti elettrici
- ▶ rimuovere il gommino di chiusura
- ▶ inserire il pressacavo
- ▶ dall'interno dell'unità, avvitare il dado interno sul pressacavo
- ▶ effettuare i collegamenti elettrici (vedi paragrafo "Collegamenti elettrici" p. 19)
- ▶ stringere il dado esterno del pressacavo per bloccare il cavo
- ⚠ Verificare che tutti i pressacavi siano stretti in modo sicuro ed efficace.

## Schema di collegamento

- |    |                                  |    |   |
|----|----------------------------------|----|---|
| 1. | Alimentazione elettrica 230/1/50 | 4. | Unità                                     |
| 2. | Sezionatore                      | 5. | Pannello di comando                       |
| 3. | Cavo di potenza                  | 6. | Cavo di comunicazione pannello di comando |

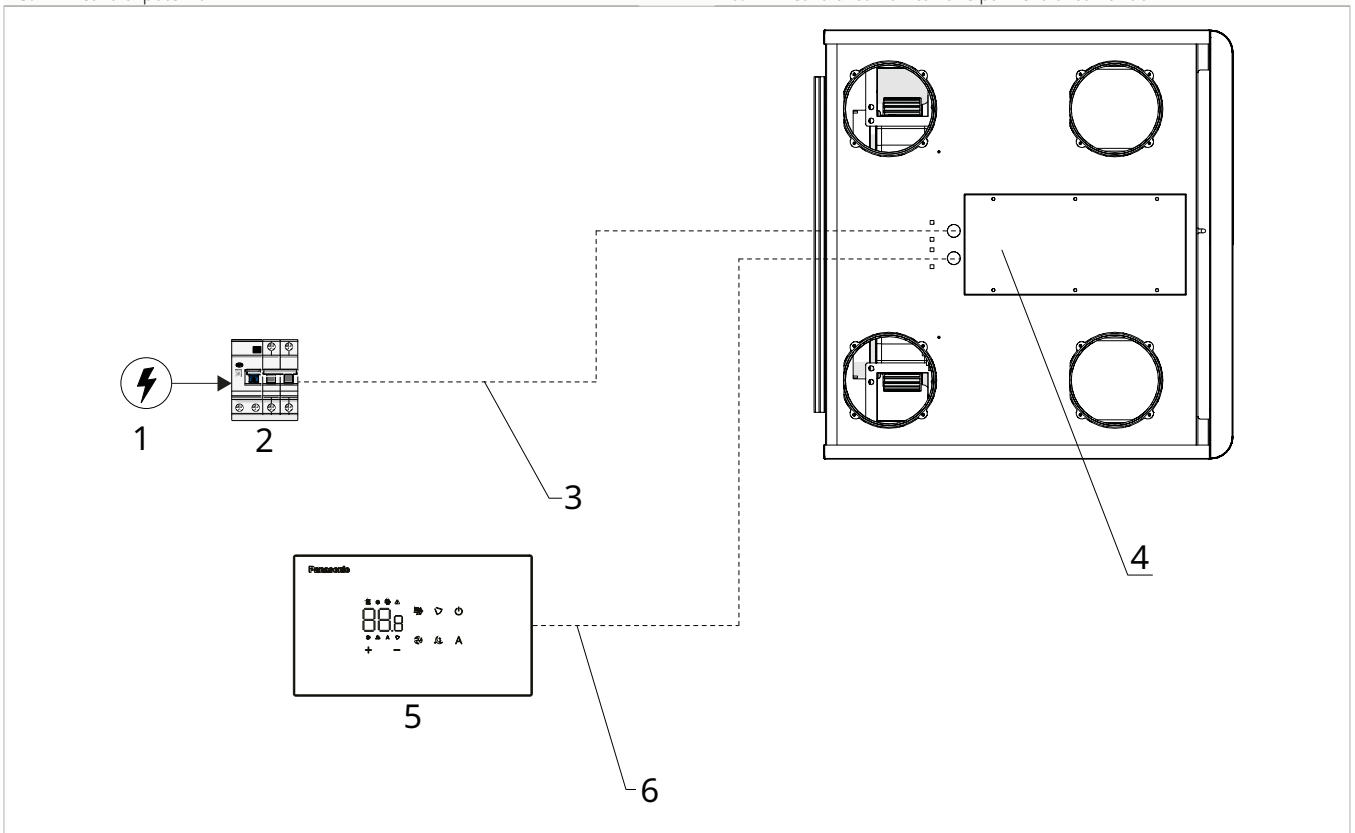

## Quadro elettrico a bordo unità

### Morsettiera di collegamento

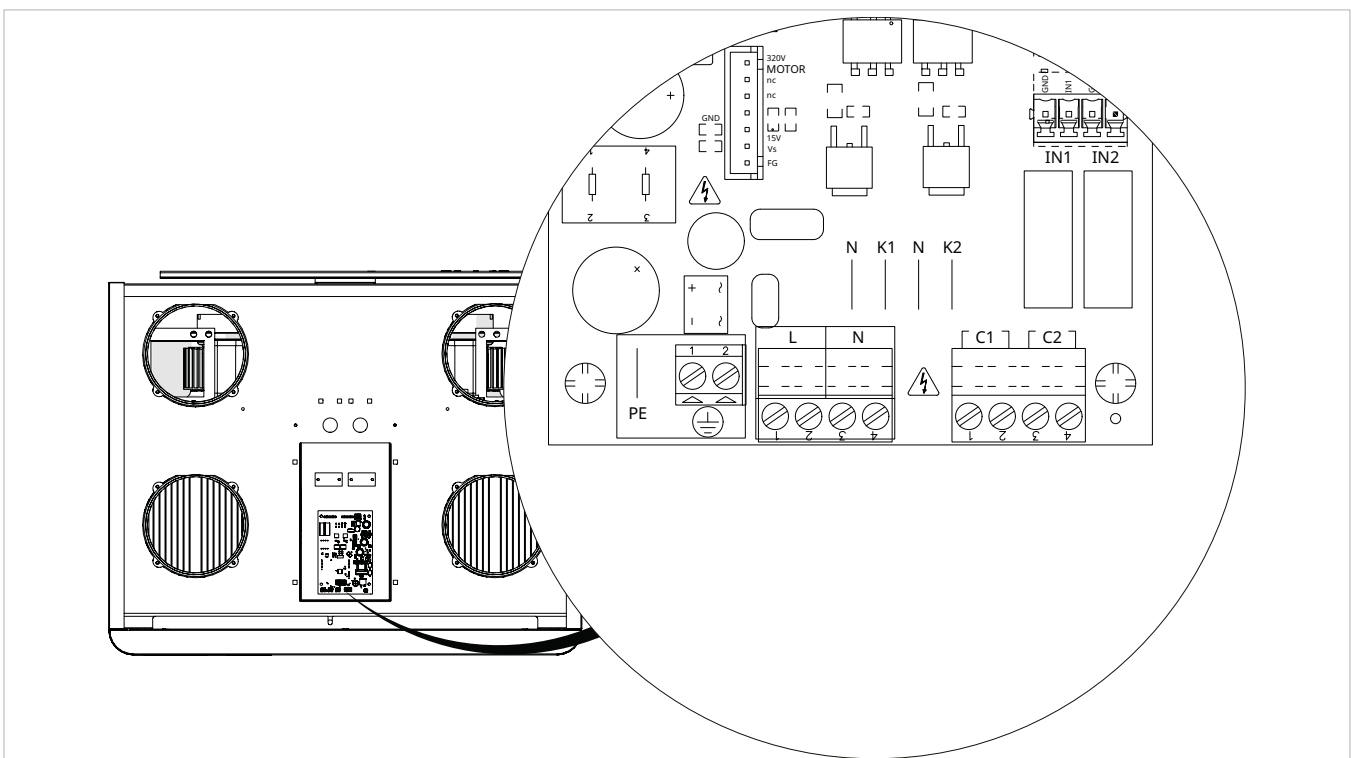

## 4. COMANDO PER CONTROLLO A MURO CODICE PCZ-EEB749

### 4.1 Interfaccia

1. Area display

2. Area tasti

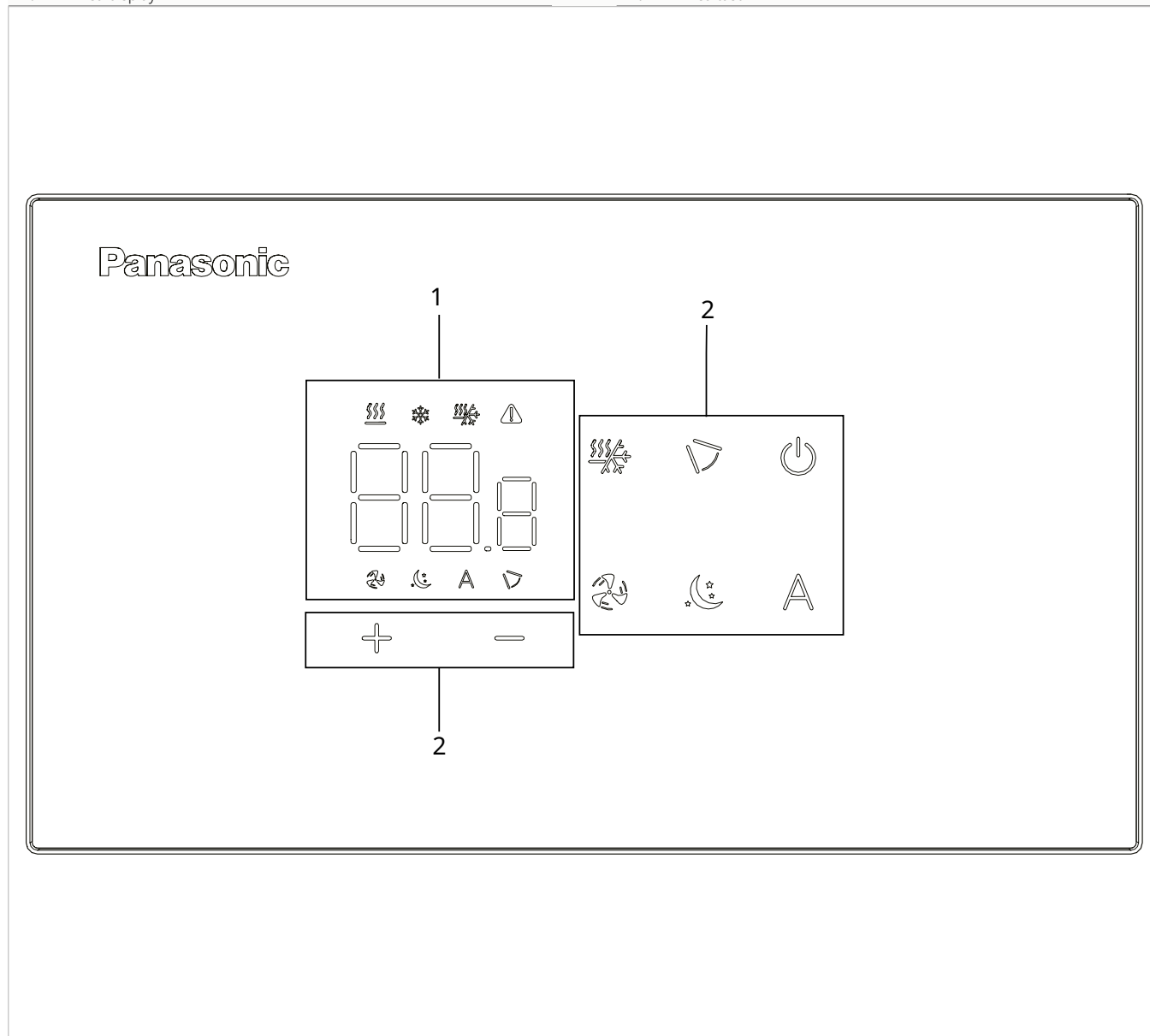

### 4.2 Installazione

#### Descrizione

il comando remoto a muro è un termostato elettronico a led con interfaccia tattile, con possibilità di controllo su più apparecchi dotati della stessa scheda elettronica. È dotato di sonda temperatura e umidità.

#### Montaggio

- ⚠ Il pannello di comando per controllo a muro va installato all'interno di una scatola elettrica.
- ⚠ Prima di procedere all'installazione del comando per controllo a muro è necessario predisporre la parete per l'alloggio dalla scatola elettrica.

⚠ Assicurarsi che:

- la parete supporti il peso dell'apparecchio
- il tratto di parete non interessi tubazioni o linee elettriche
- non venga compromessa la funzionalità di elementi portanti

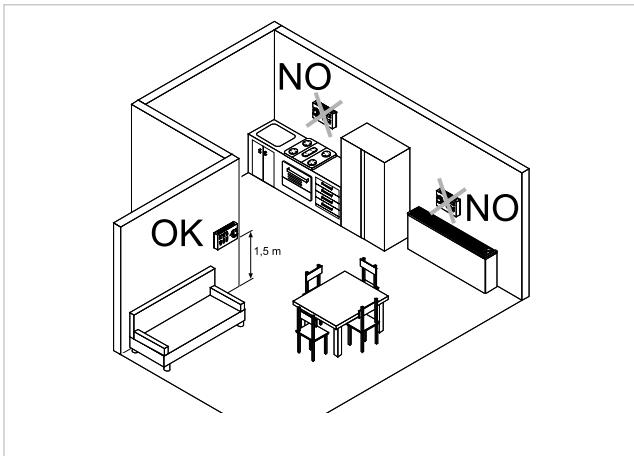

Il controllo a muro va installato:

- su pareti interne
- ad un'altezza di circa 1,5 m dal pavimento
- ⚠ Se il comando si trova in un'area utilizzata da persone con capacità fisiche ridotte, fare riferimento alle norme locali.
- lontano da porte e finestre
- lontano da fonti di calore come caloriferi, ventilconvettori, fornelli, raggi diretti del sole
- ⚠ Il controllo a muro è fornito all'interno della confezione già assemblato.

- |    |                              |
|----|------------------------------|
| 1. | Base del comando             |
| 2. | Comando per controllo a muro |

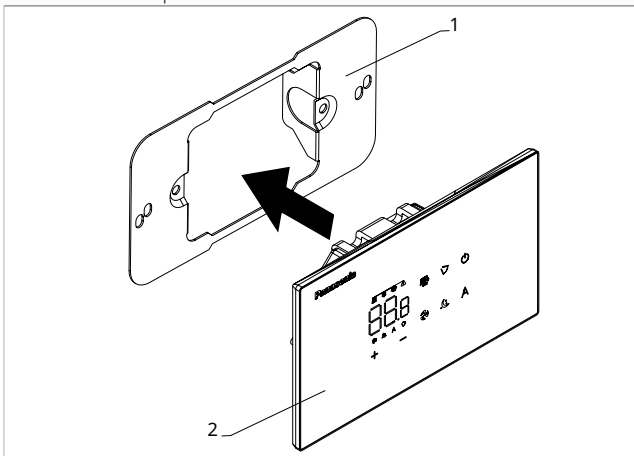

**Prima del montaggio a muro:**

- separare la base del comando dal pannello di comando

- |    |   |
|----|---|
| 1. | Viti di fissaggio                         |
| 2. | Base del comando                          |
| 3. | Fori per fissaggio alla scatola elettrica |
| 4. | Scatola elettrica                         |

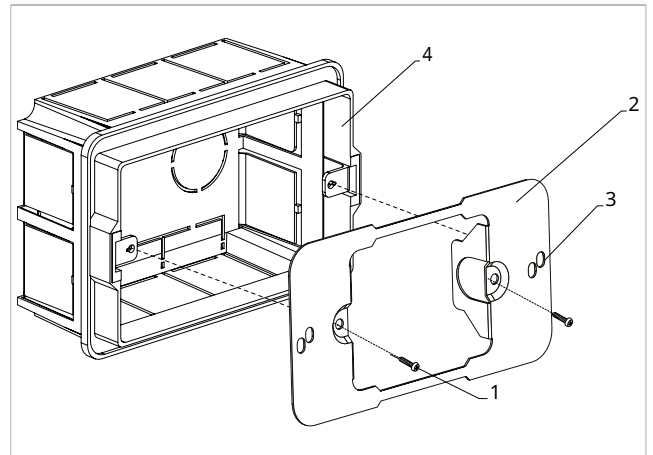

**Per il fissaggio a muro del pannello di comando:**

- fissare con le viti la base del comando alla scatola elettrica
- eseguire i collegamenti
- ⚠ Prima di eseguire i collegamenti verificare che la morsetteria del comando si trovi nel lato destro.
- ⚠ Sulla base del comando sono presenti più fori. L'utilizzo dei fori dipende dal modello della scatola elettrica.

- |    |                              |
|----|------------------------------|
| 1. | Scatola elettrica            |
| 2. | Base del comando             |
| 3. | Comando per controllo a muro |

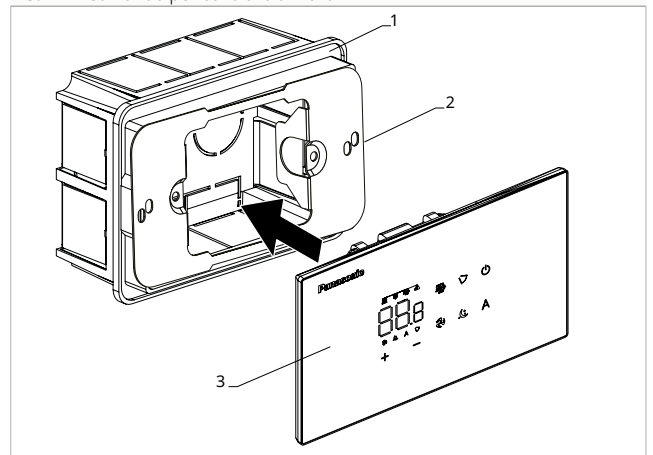

- richiudere il pannello di comando
- ⚠ Fare attenzione a non schiacciare i conduttori al momento della chiusura del controllo.

### 4.3 Schema di collegamento

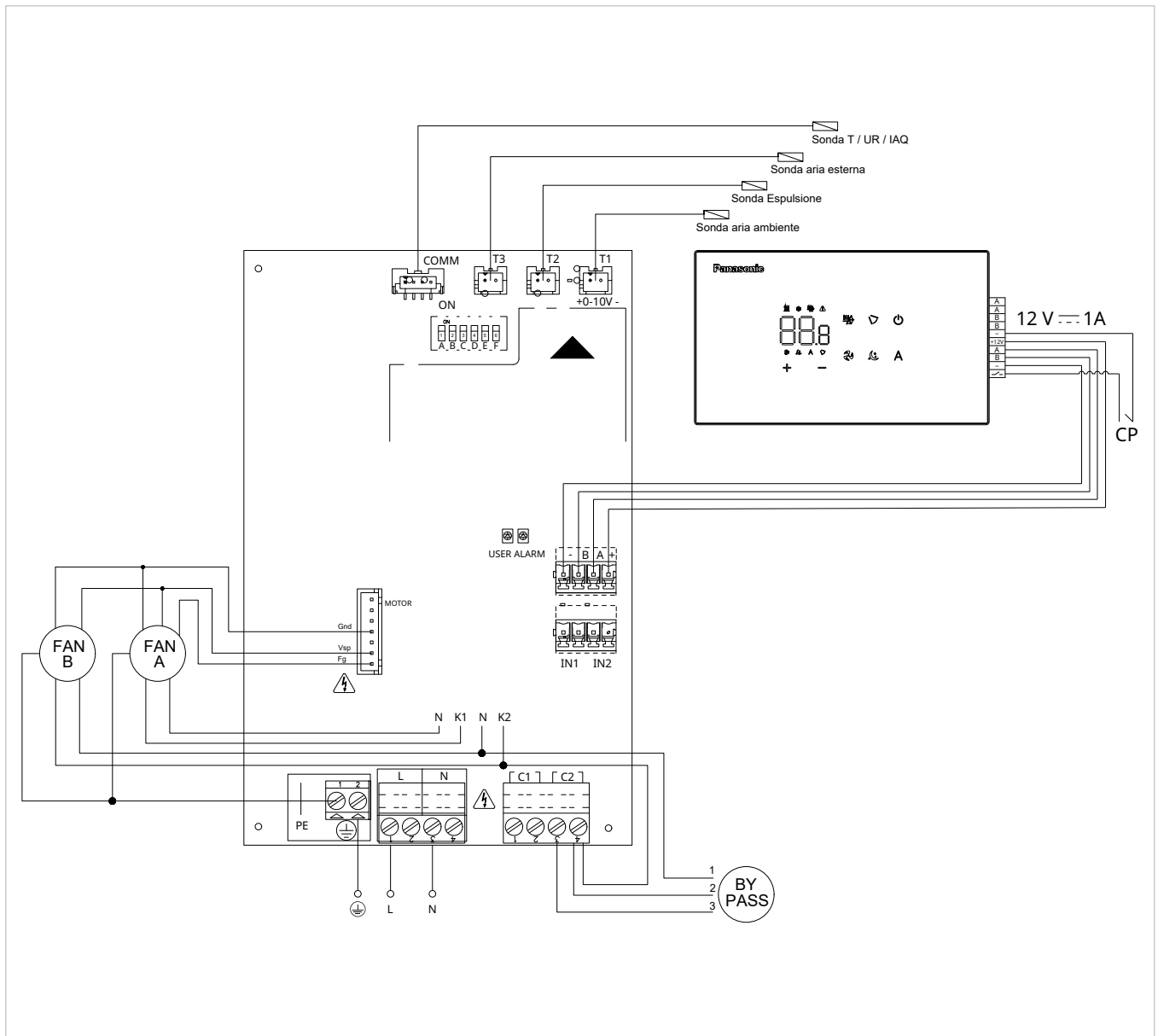

## 4.4 Collegamenti

### Avvertenze preliminari

#### 1. Morsetti

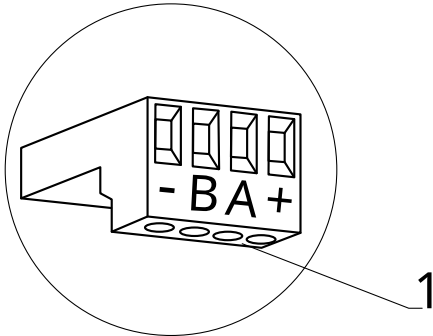

#### I morsetti accettano:

- cavi rigidi o flessibili con sezione da 0,2 a 1 mm<sup>2</sup>
- cavi rigidi o flessibili con sezione 0,5 mm<sup>2</sup> se si collegano due conduttori nello stesso morsetto
- cavi rigidi o flessibili con sezione massima 0,75 mm<sup>2</sup> se dotati di capocorda con collare in plastica

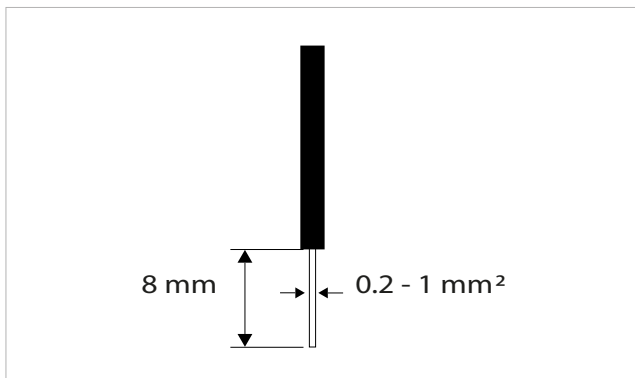

#### Per collegare i cavi:

- ▶ eseguire una spellatura di 8 mm
- ▶ in caso di cavo rigido, inserire agevolmente
- ▶ in caso di cavo flessibile, aiutarsi con una pinza a becchi
- ▶ spingere a fondo i cavi
- ▶ verificare il corretto fissaggio tirandoli leggermente

### Pannello di comando

⚠ Il pannello comandi per controllo a muro è da ordinare separatamente.

#### Posizione delle morsettiere:

#### 1. Morsettiere (Pannello vista posteriore)

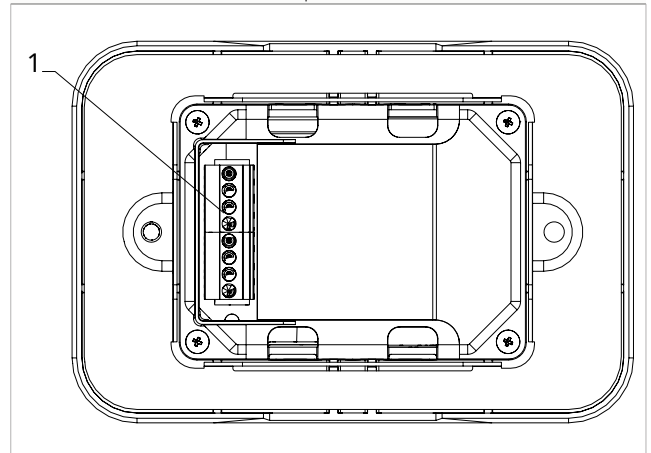

#### 1. Morsetti

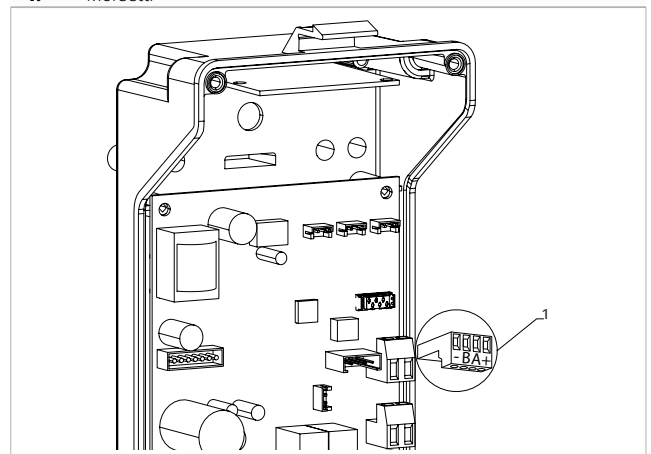

#### Per effettuare i collegamenti tra il pannello di comando per controllo a muro e la scheda:

- ▶ collegare i cavi dell'alimentazione ai morsetti + -
- ▶ collegare i cavi per il collegamento seriale ModBus ai morsetti A e B

### Contatto presenza CP

Attraverso questo contatto è possibile collegare un dispositivo esterno che inibisce il funzionamento dell'apparecchio come ad esempio:

- contatto apertura finestra
- on/off remoto
- cambio stagione da remoto

#### Funzionamento

*Il contatto è normalmente aperto. (NO)*

- ▶ alla chiusura del contatto CP, connesso ad un contatto pulito non in tensione, l'apparecchio si pone in stand-by

*Sul display viene visualizzato CP.*

- ▶ alla pressione di un tasto sul display il simbolo ⚠ lampeggia

⊖ È vietato collegare l'ingresso CP in parallelo a quello di altre schede elettroniche. Utilizzare contatti separati.

## Collegamento seriale RS485

Il controllo remoto a muro può essere collegato attraverso una linea RS485.

L'apparecchio dev'essere dotato di una scheda elettronica adatta alla remotizzazione.

Per il collegamento:





- ▶ seguire quanto indicato sullo schema di collegamento
- ▶ collegare rispettando le indicazioni A e B

- ⚠ Utilizzare un cavo bipolare schermato adatto per la connessione seriale RS485 con sezione minima di 0,35 mm<sup>2</sup>.
- ⚠ Tenere separato il cavo bipolare dai cavi d'alimentazione elettrica per almeno 50 mm.
- ⚠ Eseguire un tracciato in modo da ridurre al minimo la lunghezza delle deviazioni.
- ⚠ Terminare la linea con la resistenza da 120 Ω.
- ⊖ È vietato effettuare collegamenti a stella.



## 4.5 Funzioni

### Menu base

#### Per accedere al menu base

- ▶ da display spento tenere premuto il tasto  per 10 secondi  
*Il dispositivo si accende e compare *
- ▶ tenere premuto fino all'apparizione dell'indicazione 
- ▶ rilasciare il tasto   
*Compare il simbolo *

#### Per muoversi all'interno del menu

- ▶ utilizzare le icone  

#### Per selezionare le voci del menu e confermare le modifiche

- ▶ premere l'icona   
*Confermando la modifica si passa alla voce successiva.*

#### Per uscire dal menu

- ▶ premere l'icona  per 10 secondi
- ▶ oppure attendere 30 secondi lo spegnimento automatico

⚠ Dopo un periodo di 30 secondi dall'ultima azione il display si spegne e le modifiche effettuate vengono salvate in automatico.

### Voci del menu

**ot:** Offset sonda AIR (regolazione sonda aria)

**ur:** Valore letto dal sensore di U.R.

**ut:** Offset sonda RH

**uS:** Setpoint umidità

**uI:** Isteresi umidità

**Aq:** Abilitazione IAQ

**AI:** Valore letto dal sensore IAQ

**AS:** Setipoint IAQ

**Hi:** Banda proporzionale IAQ

**CF:** Scala





**ub:** Volume buzzer

**uu:** Non utilizzato

**uP:** Non utilizzato

### Impostare Offset sonda AIR





#### Per impostare la regolazione della sonda aria

- ▶ selezionare 
- ▶ premere  per modificare le impostazioni
- ▶ aumentare o diminuire il valore con le icone  
- ▶ premere  per confermare  
*Di default è impostato a -2,5.*  
*Il range di impostazione va da un minimo di -12,0 °C ad un massimo di 12,0 °C.*

### Impostare Offset sonda RH





⚠ Modificare soltanto dopo aver riscontrato effettivi scostamenti rispetto ad una reale misurazione effettuata con strumentazione professionale.

#### Per impostare la regolazione della sonda RH

- ▶ selezionare 
- ▶ premere  per modificare le impostazioni
- ▶ aumentare o diminuire il valore con le icone  
- ▶ premere  per confermare  
*Di default è impostato a -2.*  
*Il range di impostazione va da un minimo di -9 °C ad un massimo di 9 °C.*





### Impostare il setpoint umidità

#### Per impostare il setpoint umidità

- ▶ selezionare 
- ▶ premere  per modificare le impostazioni
- ▶ aumentare o diminuire il valore con le icone  
- ▶ premere  per confermare  
*Di default è impostato a 50%.*  
*Il range di impostazione varia da 20.0% a 90.0%.*





### Impostare l'isteresi umidità

#### Per impostare l'isteresi umidità

- ▶ selezionare 
- ▶ premere  per modificare le impostazioni
- ▶ aumentare o diminuire il valore con le icone  
- ▶ premere  per confermare  
*Di default è impostato a 5.*  
*Il range di impostazione va da un minimo di 1 ad un massimo di 30.*

### Abilitare e selezionare IAQ

#### Per impostare la modalità di rilevamento dei parametri IAQ

- ▶ selezionare 
- ▶ premere  per modificare le impostazioni
- ▶ premere  per spostarsi all'interno del menu
- ▶ premere  per confermare  
*Di default è impostato su *





selezionare  per utilizzare i sensori interni al pannello di comando per la rilevazione di temperatura, umidità e IAQ.

selezionare  per utilizzare il sensore remoto per la rilevazione di temperatura, umidità e IAQ.

selezionare  per disattivare la lettura dei parametri IAQ; in questo caso, la sonda T1 della scheda elettronica viene utilizzata come riferimento di temperatura ambiente.





### Impostare il setpoint IAQ

#### Per impostare il setpoint IAQ

- ▶ selezionare 
- ▶ premere  per modificare le impostazioni
- ▶ aumentare o diminuire il valore con le icone  
- ▶ premere  per confermare  
Di default è impostato a 3,0.  
Il range di impostazione va da un minimo di 0,0 a un massimo di 5,0.



### Impostare la banda proporzionale IAQ

#### Per impostare la banda proporzionale IAQ

- ▶ selezionare 
- ▶ premere  per modificare le impostazioni
- ▶ aumentare o diminuire il valore con le icone  
- ▶ premere  per confermare  
Di default è impostato a 1,0.  
Il range di impostazione va da un minimo di 0,0 a un massimo di 5,0.





### Scala

#### Per modificare l'unità di misura della temperatura

- ▶ selezionare 
- ▶ premere  per modificare le impostazioni
- ▶ selezionare °C o °F
- ▶ premere  per confermare  
Di default l'unità di misura della temperatura è °C.

### Regolare il volume

#### Per modificare il volume del comando

- ▶ selezionare 
- ▶ premere  per modificare le impostazioni
- ▶ aumentare o diminuire il valore con le icone  
- ▶ premere  per confermare  
Il range di impostazione del volume va da 00 (minimo) a 03 (massimo).

⚠ Il volume cambia dopo aver confermato la modifica.

### Segnalazione errori

La scheda a bordo è dotata di led grazie al quale è possibile intuire lo stato di funzionamento.

### 1. LED

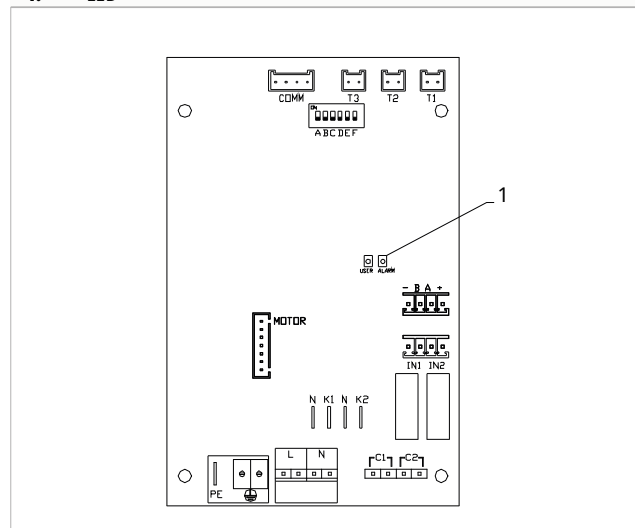

⚠ Con il LED lampeggiante vengono segnalati degli errori.

⚠ Con il LED acceso viene indicato che non ci sono errori.

### Segnalazioni LED

- ▶ LED lampeggiante  
Segnalati errori da visualizzare a display.
- ▶ LED spento  
Comando a muro spento
- ▶ LED acceso  
Comando a muro acceso e nessun allarme presente.
- ▶ LED 2 lampeggi / pausa  
Allarme motore ventilatore interno guasto o scollegato.
- ▶ LED 3 lampeggi / pausa  
Allarme sonda T2 di temperatura acqua scollegata o guasta.
- ▶ LED 6 lampeggi / pausa  
Allarme errore di comunicazione con pannello di comando a muro.





### Visualizzazione allarmi sul pannello di comando a muro

⚠ In caso di allarme l'apparecchio mantiene comunque delle funzioni attive.

⚠ Per indicare gli allarmi sul pannello comando per controllo a muro viene visualizzato il simbolo fisso 

⚠ Per accedere al menu impostazioni è prima necessario accedere al menu base. Vedi paragrafo "Menu base" p. 26.

### Per visualizzare gli errori sul pannello di comando a muro

- ▶ accedere al menu base
- ▶ premere  Compare 
- ▶ premere  Compare 
- ▶ premere  per accedere al menu  
Successivamente compare il numero assegnato al fan-coil e poi viene visualizzato l'errore.

### Allarmi visualizzati a display

- ▶ E2 Motore ventilatore interno guasto o scollegato  
Non è possibile attivare alcun funzionamento dell'apparecchio.

- ▶ E3 Sonda H2/T2 di temperatura acqua scollegata o guasta  
*Non è possibile attivare alcun funzionamento dell'apparecchio.*
- ▶ E6 Temperatura acqua non idonea con impostazione della funzione stagione automatica  
*Il fancoil esegue le funzioni di riscaldamento e di raffreddamento in modo scorretto. Non è possibile attivare alcun funzionamento dell'apparecchio.*
- ▶ E8 Errore di comunicazione  
*Errore di comunicazione tra il pannello di comando a muro e il fancoil.*
- ▶ h2o Temperatura acqua non idonea  
*In riscaldamento la temperatura dell'acqua è inferiore a 30 °C.  
In raffreddamento la temperatura dell'acqua è superiore a 20 °C.*

⚠ L'errore E8 viene visualizzato senza effettuare la procedura di visualizzazione degli errori sul pannello di comando a muro.

## 5. COMANDO PER CONTROLLO A MURO CODICE PCZ-EFB749

### 5.1 Interfaccia

1. Area display

2. Area tasti

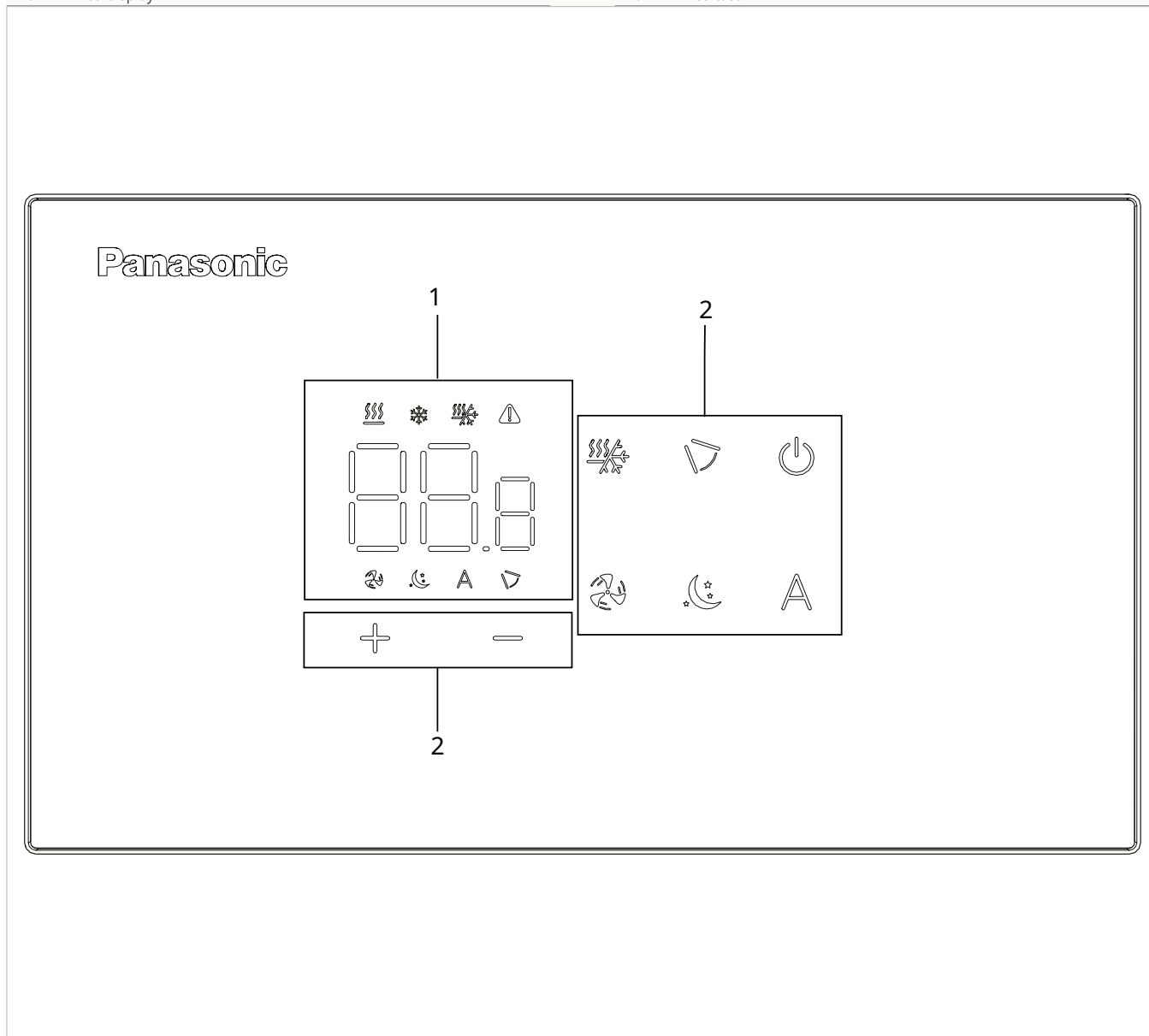

### 5.2 Installazione

#### Descrizione

il comando remoto a muro è un termostato elettronico a led con interfaccia tattile, con possibilità di controllo su più apparecchi dotati della stessa scheda elettronica. È dotato di sonda temperatura e umidità.

⚠ Questo comando è controllabile da remoto attraverso Aquarea Home App.

## Montaggio

- ⚠ Il pannello di comando per controllo a muro va installato all'interno di una scatola elettrica.
- ⚠ Prima di procedere all'installazione del comando per controllo a muro è necessario predisporre la parete per l'alloggio dalla scatola elettrica.
- ⚠ Assicurarsi che:
  - la parete supporti il peso dell'apparecchio
  - il tratto di parete non interessi tubazioni o linee elettriche
  - non venga compromessa la funzionalità di elementi portanti

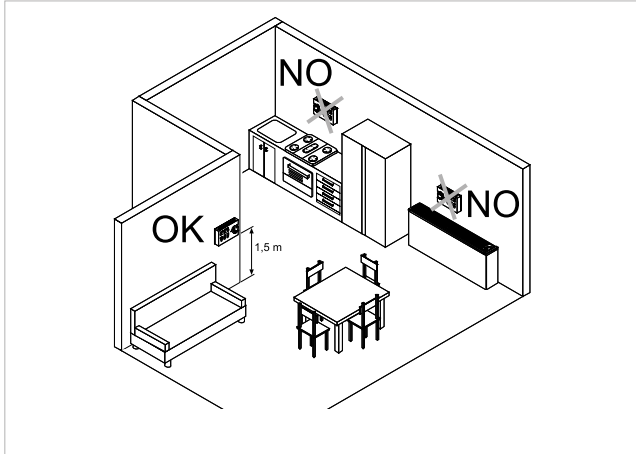

Il controllo a muro va installato:

- su pareti interne
- ad un'altezza di circa 1,5 m dal pavimento
- ⚠ Se il comando si trova in un'area utilizzata da persone con capacità fisiche ridotte, fare riferimento alle norme locali.
- lontano da porte e finestre
- lontano da fonti di calore come caloriferi, ventilconvettori, fornelli, raggi diretti del sole
- ⚠ Il controllo a muro è fornito all'interno della confezione già assemblato.

- |    |                              |
|----|------------------------------|
| 1. | Base del comando             |
| 2. | Comando per controllo a muro |

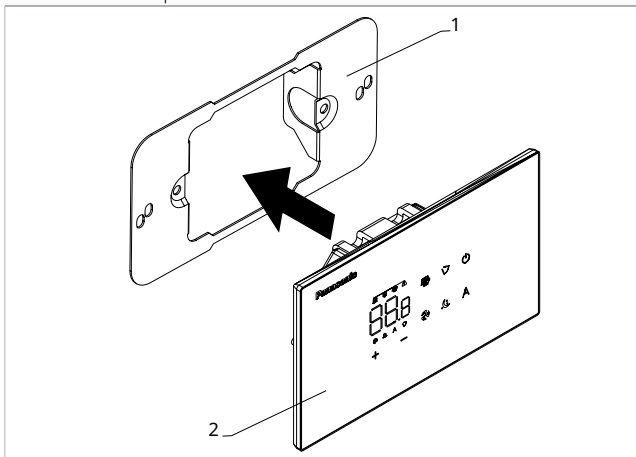

**Prima del montaggio a muro:**

- ▶ separare la base del comando dal pannello di comando

- |    |   |
|----|---|
| 1. | Viti di fissaggio                         |
| 2. | Base del comando                          |
| 3. | Fori per fissaggio alla scatola elettrica |
| 4. | Scatola elettrica                         |

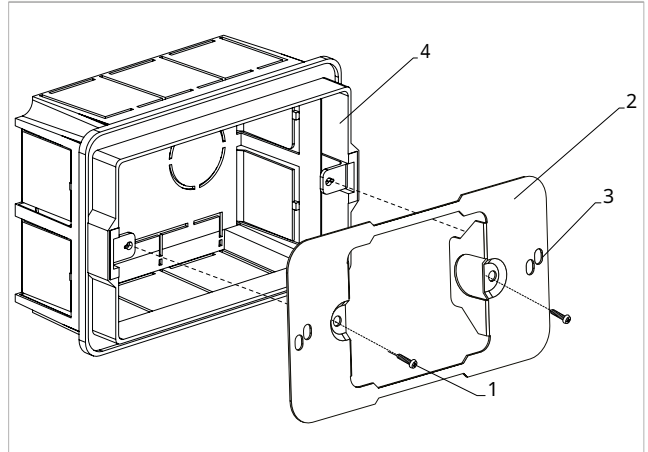

**Per il fissaggio a muro del pannello di comando:**

- ▶ fissare con le viti la base del comando alla scatola elettrica
- ▶ eseguire i collegamenti
- ⚠ Prima di eseguire i collegamenti verificare che la morsetteria del comando si trovi nel lato destro.
- ⚠ Sulla base del comando sono presenti più fori. L'utilizzo dei fori dipende dal modello della scatola elettrica.

- |    |                              |
|----|------------------------------|
| 1. | Scatola elettrica            |
| 2. | Base del comando             |
| 3. | Comando per controllo a muro |

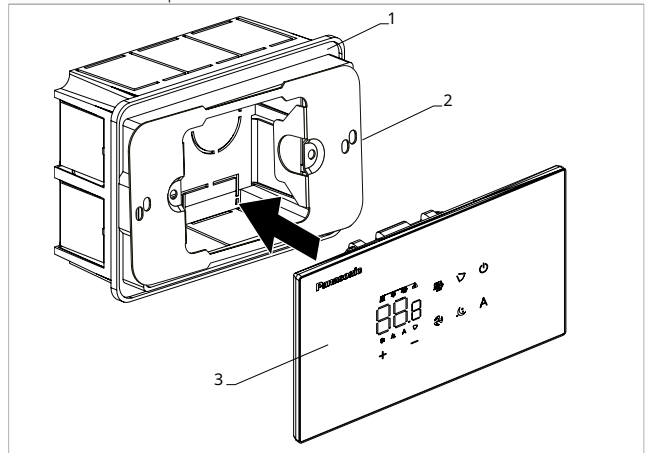

- ▶ richiudere il pannello di comando
- ⚠ Fare attenzione a non schiacciare i conduttori al momento della chiusura del controllo.

### 5.3 Schema di collegamento

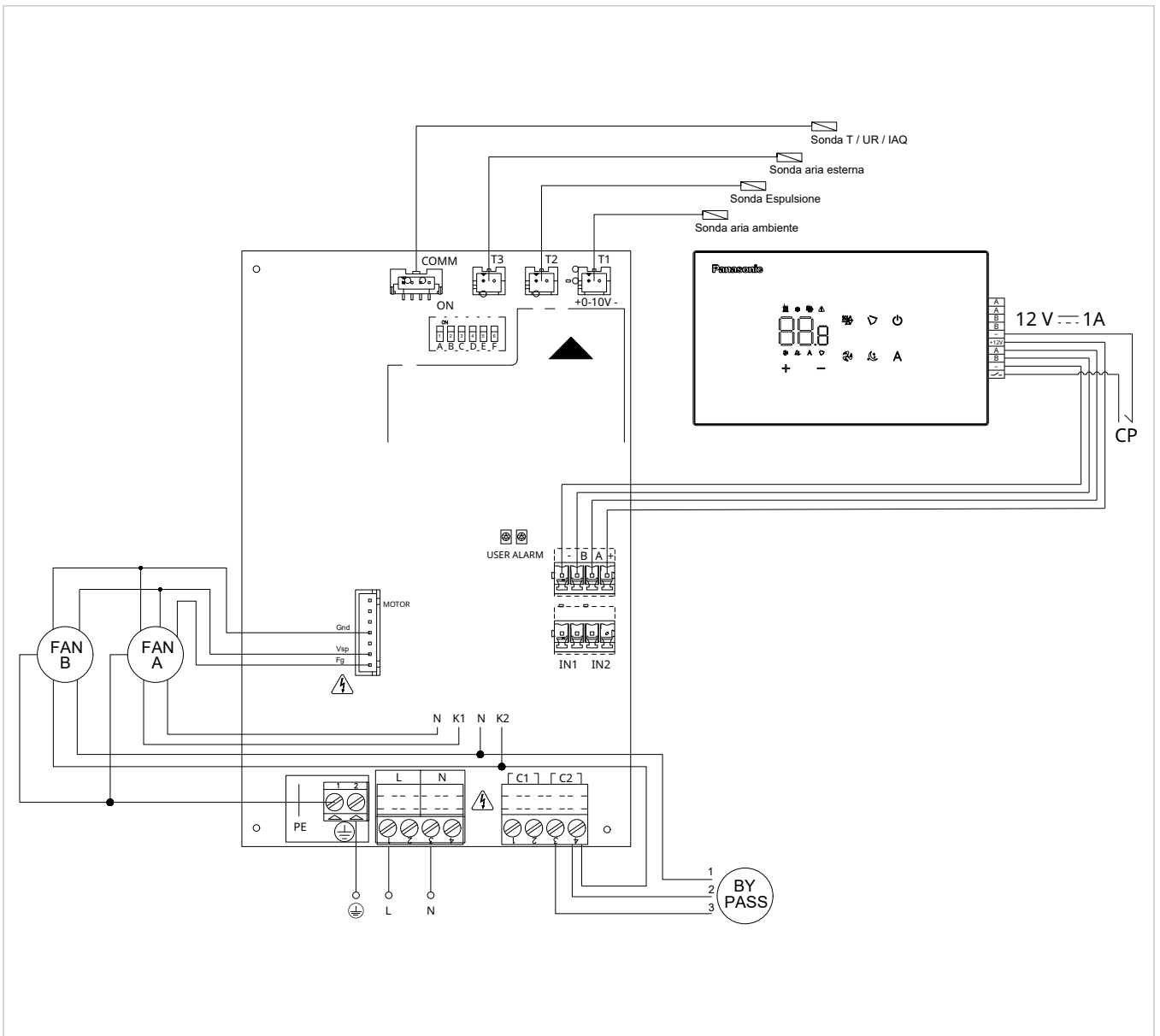

## 5.4 Collegamenti

### Avvertenze preliminari

#### 1. Morsetti

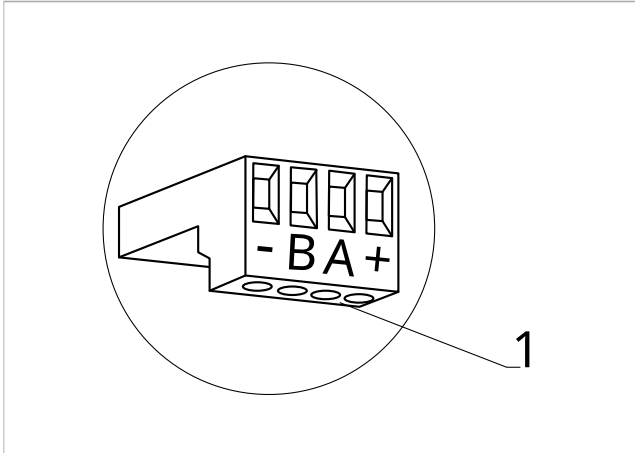

#### I morsetti accettano:

- cavi rigidi o flessibili con sezione da 0,2 a 1 mm<sup>2</sup>
- cavi rigidi o flessibili con sezione 0,5 mm<sup>2</sup> se si collegano due conduttori nello stesso morsetto
- cavi rigidi o flessibili con sezione massima 0,75 mm<sup>2</sup> se dotati di capocorda con collare in plastica

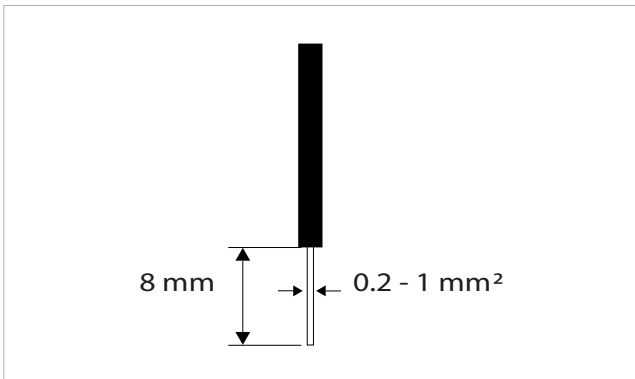

#### Per collegare i cavi:

- ▶ eseguire una spellatura di 8 mm
- ▶ in caso di cavo rigido, inserire agevolmente
- ▶ in caso di cavo flessibile, aiutarsi con una pinza a becchi
- ▶ spingere a fondo i cavi
- ▶ verificare il corretto fissaggio tirandoli leggermente

### Pannello di comando

⚠ Il pannello comandi per controllo a muro è da ordinare separatamente.

#### Posizione delle morsettiere:

#### 1. Morsettiere (Pannello vista posteriore)

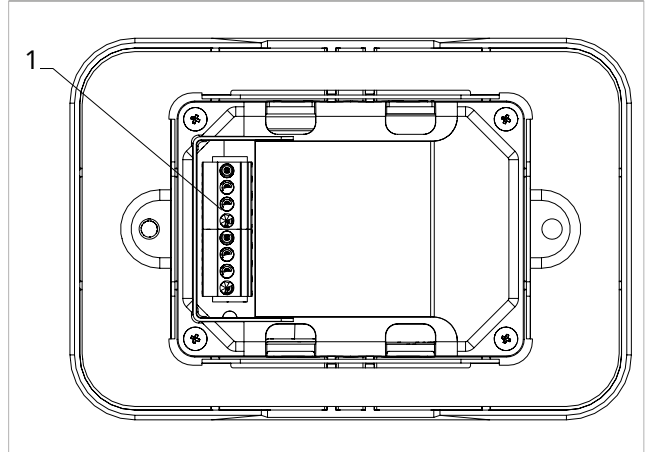

#### 1. Morsetti

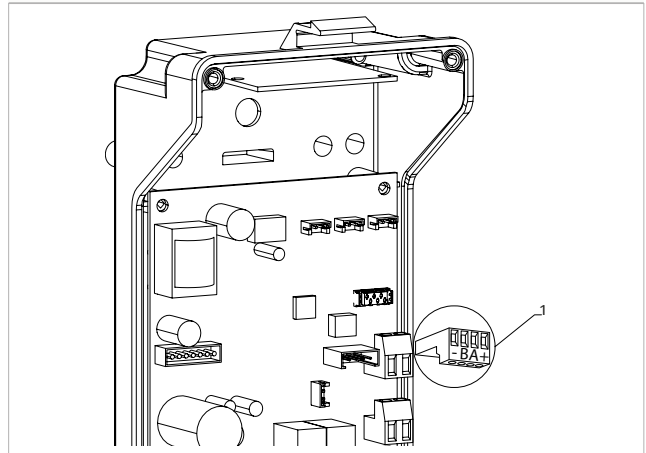

#### Per effettuare i collegamenti tra il pannello di comando per controllo a muro e la scheda:

- ▶ collegare i cavi dell'alimentazione ai morsetti + -
- ▶ collegare i cavi per il collegamento seriale ModBus ai morsetti A e B

### Contatto presenza CP

Attraverso questo contatto è possibile collegare un dispositivo esterno che inibisce il funzionamento dell'apparecchio come ad esempio:

- contatto apertura finestra
- on/off remoto
- cambio stagione da remoto

#### Funzionamento

*Il contatto è normalmente aperto. (NO)*

- ▶ alla chiusura del contatto CP, connesso ad un contatto pulito non in tensione, l'apparecchio si pone in stand-by

*Sul display viene visualizzato CP.*

- ▶ alla pressione di un tasto sul display il simbolo ⚠ lampeggia

⚡ È vietato collegare l'ingresso CP in parallelo a quello di altre schede elettroniche. Utilizzare contatti separati.

## Collegamento seriale RS485

Il controllo remoto a muro può essere collegato attraverso una linea RS485.

L'apparecchio dev'essere dotato di una scheda elettronica adatta alla remotizzazione.

Per il collegamento:





- ▶ seguire quanto indicato sullo schema di collegamento
- ▶ collegare rispettando le indicazioni A e B

- ⚠ Utilizzare un cavo bipolare schermato adatto per la connessione seriale RS485 con sezione minima di 0,35 mm<sup>2</sup>.
- ⚠ Tenere separato il cavo bipolare dai cavi d'alimentazione elettrica per almeno 50 mm.
- ⚠ Eseguire un tracciato in modo da ridurre al minimo la lunghezza delle deviazioni.
- ⚠ Terminare la linea con la resistenza da 120 Ω.
- ⊖ È vietato effettuare collegamenti a stella.



## 5.5 Funzioni

### Menu base

#### Per accedere al menu base

- ▶ da display spento tenere premuto il tasto  per 10 secondi  
*Il dispositivo si accende e compare *
- ▶ tenere premuto fino all'apparizione dell'indicazione 
- ▶ rilasciare il tasto   
*Compare il simbolo *

#### Per muoversi all'interno del menu

- ▶ utilizzare le icone  

#### Per selezionare le voci del menu e confermare le modifiche

- ▶ premere l'icona   
*Confermando la modifica si passa alla voce successiva.*

#### Per uscire dal menu

- ▶ premere l'icona  per 10 secondi
- ▶ oppure attendere 30 secondi lo spegnimento automatico

- ⚠ Dopo un periodo di 30 secondi dall'ultima azione il display si spegne e le modifiche effettuate vengono salvate in automatico.

### Voci del menu

**ot:** Offset sonda AIR (regolazione sonda aria)

**ur:** Valore letto dal sensore di U.R.

**ut:** Offset sonda RH

**uS:** Setpoint umidità

**uI:** Isteresi umidità

**Aq:** Abilitazione IAQ

**AI:** Valore letto dal sensore IAQ

**AS:** Setpoint IAQ

**Hi:** Banda proporzionale IAQ

**CF:** Scala





**ub:** Volume buzzer

**uu:** Reset Wi-Fi

**up:** Attivazione Wi-Fi

### Impostare Offset sonda AIR





#### Per impostare la regolazione della sonda aria

- ▶ selezionare 
- ▶ premere  per modificare le impostazioni
- ▶ aumentare o diminuire il valore con le icone  
- ▶ premere  per confermare  
*Di default è impostato a -2,5.*  
*Il range di impostazione va da un minimo di -12,0 °C ad un massimo di 12,0 °C.*

### Impostare Offset sonda RH





- ⚠ Modificare soltanto dopo aver riscontrato effettivi scostamenti rispetto ad una reale misurazione effettuata con strumentazione professionale.

#### Per impostare la regolazione della sonda RH

- ▶ selezionare 
- ▶ premere  per modificare le impostazioni
- ▶ aumentare o diminuire il valore con le icone  
- ▶ premere  per confermare  
*Di default è impostato a -2.*  
*Il range di impostazione va da un minimo di -9 °C ad un massimo di 9 °C.*





## Impostare il setpoint umidità

### Per impostare il setpoint umidità

- ▶ selezionare 
- ▶ premere  per modificare le impostazioni
- ▶ aumentare o diminuire il valore con le icone 
- ▶ premere  per confermare  
Di default è impostato a 50%.  
Il range di impostazione varia da 20.0% a 90.0%.









## Impostare l'isteresi umidità

### Per impostare l'isteresi umidità

- ▶ selezionare 
- ▶ premere  per modificare le impostazioni
- ▶ aumentare o diminuire il valore con le icone 
- ▶ premere  per confermare  
Di default è impostato a 5.  
Il range di impostazione va da un minimo di 1 ad un massimo di 30.





## Abilitare e selezionare IAQ

### Per impostare la modalità di rilevamento dei parametri IAQ

- ▶ selezionare 
- ▶ premere  per modificare le impostazioni
- ▶ premere  per spostarsi all'interno del menu
- ▶ premere  per confermare  
Di default è impostato su .  
selezionare  per utilizzare i sensori interni al pannello di comando per la rilevazione di temperatura, umidità e IAQ.  
selezionare  per utilizzare il sensore remoto per la rilevazione di temperatura, umidità e IAQ.  
selezionare  per disattivare la lettura dei parametri IAQ; in questo caso, la sonda T1 della scheda elettronica viene utilizzata come riferimento di temperatura ambiente.





## Impostare il setpoint IAQ

### Per impostare il setpoint IAQ

- ▶ selezionare 
- ▶ premere  per modificare le impostazioni
- ▶ aumentare o diminuire il valore con le icone 
- ▶ premere  per confermare  
Di default è impostato a 3,0.  
Il range di impostazione va da un minimo di 0,0 a un massimo di 5,0.



## Impostare la banda proporzionale IAQ

### Per impostare la banda proporzionale IAQ

- ▶ selezionare 
- ▶ premere  per modificare le impostazioni
- ▶ aumentare o diminuire il valore con le icone 
- ▶ premere  per confermare  
Di default è impostato a 1,0.  
Il range di impostazione va da un minimo di 0,0 a un massimo di 5,0.





## Scala

### Per modificare l'unità di misura della temperatura

- ▶ selezionare 
- ▶ premere  per modificare le impostazioni
- ▶ selezionare °C o °F
- ▶ premere  per confermare  
Di default l'unità di misura della temperatura è °C.

## Regolare il volume







### Per modificare il volume del comando

- ▶ selezionare 
- ▶ premere  per modificare le impostazioni
- ▶ aumentare o diminuire il valore con le icone 
- ▶ premere  per confermare  
Il range di impostazione del volume va da 00 (minimo) a 03 (massimo).

⚠ Il volume cambia dopo aver confermato la modifica.







## Reset Wi-Fi

### Per resettare le credenziali del Wi-Fi e riportare il dispositivo alla configurazione originale

- ▶ selezionare 
- ▶ premere  per modificare le impostazioni
- ▶ utilizzare in sequenza le icone 
- ▶ premere .  
Compare .  
▶ premere  per resettare le credenziali del Wi-Fi.  
▶ premere  per confermare  
Le credenziali sono state resettate.

## Attivare il Wi-Fi

### Per attivare il Wi-Fi

- ▶ selezionare 
- ▶ premere  per modificare le impostazioni
- ▶ utilizzare in sequenza le icone 
- ▶ premere .  
Compare .  
▶ premere  per abilitare l'abbinamento del Wi-Fi.  
▶ premere  per confermare

⚠ Il dispositivo resta visibile sull'App per i primi 15 minuti dall'accensione dell'apparecchio.

## Segnalazione errori

La scheda a bordo è dotata di led grazie al quale è possibile intuire lo stato di funzionamento.

### 1. LED

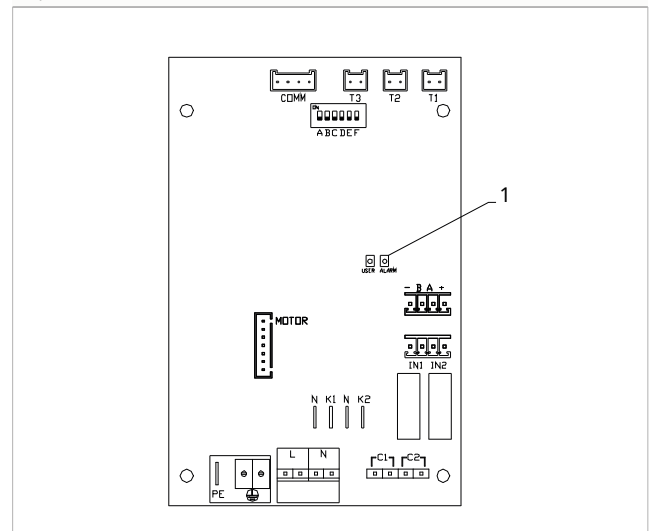

⚠ Con il LED lampeggiante vengono segnalati degli errori.

⚠ Con il LED acceso viene indicato che non ci sono errori.



### Segnalazioni LED

- ▶ LED lampeggiante  
*Segnalati errori da visualizzare a display.*
- ▶ LED spento  
*Comando a muro spento*
- ▶ LED acceso  
*Comando a muro acceso e nessun allarme presente.*
- ▶ LED 2 lampeggi / pausa  
*Allarme motore ventilatore interno guasto o scollegato.*
- ▶ LED 3 lampeggi / pausa  
*Allarme sonda T2 di temperatura acqua scollegata o guasta.*
- ▶ LED 6 lampeggi / pausa  
*Allarme errore di comunicazione con pannello di comando a muro.*

### Visualizzazione allarmi sul pannello di comando a muro

- ⚠ In caso di allarme l'apparecchio mantiene comunque delle funzioni attive.
- ⚠ Per indicare gli allarmi sul pannello comando per controllo a muro viene visualizzato il simbolo fisso .
- ⚠ **Per accedere al menu impostazioni è prima necessario accedere al menu base. Vedi paragrafo "Menu base" p. 33.**

### Per visualizzare gli errori sul pannello di comando a muro

- ▶ accedere al menu base
- ▶ premere   
*Compare*
- ▶ premere   
*Compare*
- ▶ premere  per accedere al menu  
*Successivamente compare il numero assegnato al fancoil e poi viene visualizzato l'errore.*

### Allarmi visualizzati a display

- ▶ E2 Motore ventilatore interno guasto o scollegato  
*Non è possibile attivare alcun funzionamento dell'apparecchio.*
  - ▶ E3 Sonda H2/T2 di temperatura acqua scollegata o guasta  
*Non è possibile attivare alcun funzionamento dell'apparecchio.*
  - ▶ E6 Temperatura acqua non idonea con impostazione della funzione stagione automatica  
*Il fancoil esegue le funzioni di riscaldamento e di raffreddamento in modo scorretto. Non è possibile attivare alcun funzionamento dell'apparecchio.*
  - ▶ E8 Errore di comunicazione  
*Errore di comunicazione tra il pannello di comando a muro e il fancoil.*
  - ▶ h2o Temperatura acqua non idonea  
*In riscaldamento la temperatura dell'acqua è inferiore a 30 °C.  
In raffreddamento la temperatura dell'acqua è superiore a 20 °C.*
- ⚠ L'errore E8 viene visualizzato senza effettuare la procedura di visualizzazione degli errori sul pannello di comando a muro.

## 6. MESSA IN SERVIZIO

### 6.1 Avvertenze preliminari

⚠ **La sezione è dedicata al Centro Assistenza Tecnico. Le caratteristiche del Centro Assistenza Tecnico sono descritte al capitolo "Destinatari" p. 4.**

⚠ **La prima messa in servizio deve essere effettuata dal Centro Assistenza Tecnico.**

⚠ **Per le informazioni di dettaglio degli accessori fare riferimento ai relativi fogli istruzione.**

Vedi capitolo "Accessori compatibili" p. 9

⚠ Il cliente dovrà essere presente alla prova del funzionamento dell'apparecchio ed informato sui contenuti del manuale e sulle procedure. Ultimata la messa in servizio, il manuale e il certificato di garanzia devono essere consegnati al cliente.

⚠ Prima dell'avviamento, tutte le opere (allacciamenti elettrici, idraulici e aeraulici) dovranno essere state ultimate.

### 6.2 Prima messa in funzione

#### Verifiche preliminari

Prima di procedere alla messa in funzione verificare che:

##### Funzionali

- tutte le condizioni di sicurezza siano state rispettate
- l'unità sia stata opportunamente fissata al piano d'appoggio o alla parete di supporto
- siano stati osservati gli spazi tecnici minimi

##### Aerauliche

- i collegamenti aeraulici siano stati eseguiti seguendo le istruzioni riportate nel manuale
- tutte le connessioni aerauliche siano correttamente fissate
- le canalizzazioni siano correttamente sostenute
- le canalizzazioni non presentino strozzature
- le canalizzazioni siano isolate termicamente

##### Elettriche

- la sezione dei cavi di alimentazione sia adeguata all'assorbimento dell'apparecchio ed alla lunghezza del collegamento eseguito
- la messa a terra sia eseguita correttamente
- i collegamenti elettrici siano stati eseguiti correttamente
- tutti i fili di controllo siano collegati e che tutti i collegamenti elettrici siano ben solidi

#### Impostazioni

##### Microinterruttori

Sulla scheda sono presenti dei microinterruttori per le varie configurazioni di funzionamento dell'unità. È fondamentale impostare correttamente i microinterruttori, nella tabella sono riportate le varie modalità di utilizzo.

- |    |                     |
|----|---------------------|
| 1. | Microinterruttore A |
| 2. | Microinterruttore B |
| 3. | Microinterruttore C |
| 4. | Microinterruttore D |
| 5. | Microinterruttore E |
| 6. | Microinterruttore F |

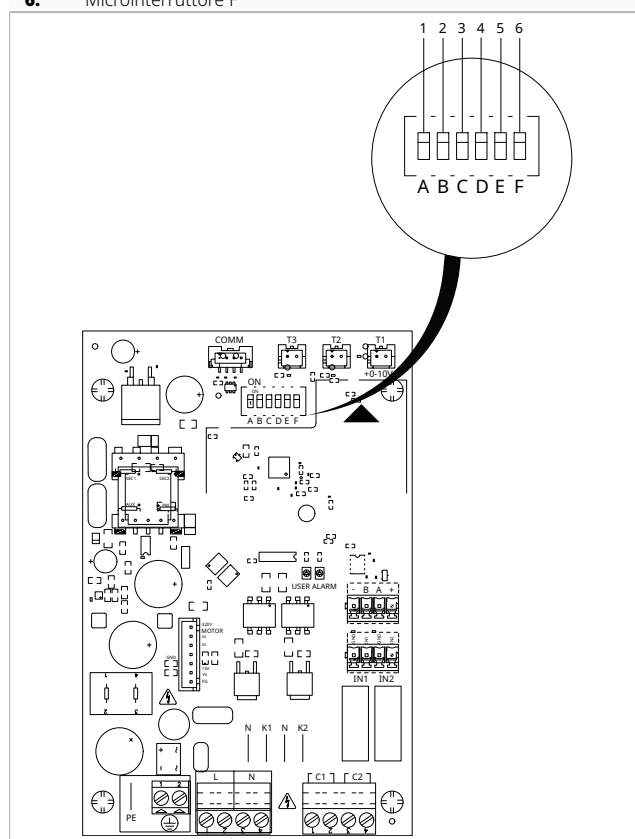

FUNZIONI MICROINTERRUTTORI		
Microinterruttore A	ON	OFF
	Attivazione batteria di pre-riscaldamento contatto CHILLER	Attivazione batteria di post-riscaldamento contatto CHILLER
Microinterruttore B	ON	OFF
	Abilitazione unità controllo batteria modulante.	Disabilitazione unità controllo batteria modulante.
Microinterruttori C - D	ON OFF	OFF ON
	Controllo umidità ambiente	Controllo qualità ambiente
	ON ON	OFF OFF
	Controlli umidità e qualità dell'aria ambiente attivi. Viene utilizzato il valore massimo tra i due calcolati	Controlli umidità e qualità dell'aria ambiente disattivati
Microinterruttore E	ON	OFF
	Configurazione B	Configurazione A (standard)
Microinterruttore F	ON	OFF
	RTU	ASCII (standard)

⚠ Microinterruttore A Gestione delle batterie di pre-riscaldamento e post-riscaldamento. Verificare le connessioni.

⚠ Microinterruttore B Il modello dell'unità è impostato di fabbrica su OFF. Non modificare l'impostazione per evitare malfunzionamenti dell'unità.

⚠ Microinterruttori C - D La combinazione di questi microinterruttori decide il funzionamento dei sensori umidità e qualità dell'aria.

⚠ Microinterruttore E Il modello dell'unità è impostato di fabbrica su OFF. Se impostato su ON, verificare le connessioni e l'applicazione dell'etichetta B.

⚠ Microinterruttore F Il modello dell'unità è impostato di fabbrica su OFF. Se impostato su ON, il pannello di comando smetterà di rispondere.

ⓘ **In caso di installazione dell'accessorio batteria di riscaldamento elettrica far riferimento alla sezione "Accessori" p. 65 per l'impostazione dei microinterruttori.**

### Avviamento

Dopo aver eseguito tutti i controlli è possibile mettere in funzione l'unità.

#### Per attivare l'apparecchio:

- ▶ far riferimento al capitolo al manuale utente

### Verifiche a macchina accesa

Ad avviamento effettuato verificare che:

#### Verifiche funzionali:

- verificare le diverse modalità di funzionamento
- verificare che l'apparecchio esegua un arresto e la successiva riaccensione
- togliere e ridare tensione all'apparecchio e verificare il corretto riavvio
- l'apparecchio operi all'interno delle condizioni di funzionamento consigliate (vedi tabella dati tecnici)
- verificare che le portate d'aria siano corrette
- verificare che la configurazione dell'unità sia conforme alle esigenze di cantiere

#### Verifiche idrauliche

- verificare il regolare deflusso della condensa

#### Verifiche elettriche

- la corrente assorbita sia inferiore alla massima indicata nella tabella dati tecnici
- il valore di tensione di alimentazione rientri nei limiti prefissati e che durante il funzionamento non scenda al di sotto del valore nominale -10 %

## 6.3 Consegna dell'impianto

Ultimate tutte le verifiche ed i controlli sul corretto funzionamento dell'impianto, l'installatore è tenuto ad illustrare all'utente:

- le caratteristiche funzionali di base dell'apparecchio
- le istruzioni per l'utilizzo
- la manutenzione ordinaria

## 6.4 Spegnimento per lunghi periodi

Il non utilizzo dell'apparecchio per un lungo periodo comporta l'effettuazione delle seguenti operazioni:

- ▶ disattivare l'apparecchio
- ▶ togliere l'alimentazione elettrica
- ⚠ Per rimettere in funzione l'apparecchio dopo un arresto per un lungo periodo, fare intervenire il Centro Assistenza Tecnico.

## 7. MANUTENZIONE

### 7.1 Manutenzione ordinaria

#### Operazioni annuali

Il piano di manutenzione annuale prevede le seguenti operazioni e controlli e deve essere eseguito dal Centro Assistenza Tecnico o da personale qualificato.

##### Circuito elettrico

Verificare:

- la tensione elettrica di alimentazione
- l'assorbimento elettrico
- il serraggio connessioni
- che non ci siano danni o eccessiva usura dei cavi elettrici
- che le guarnizioni e i materiali sigillanti non si siano deteriorati fino al punto da non essere più atti allo scopo di prevenire lo sviluppo all'interno di atmosfere infiammabili
- il fissaggio corretto dei pressacavi
- dispositivi di sicurezza

##### Controlli meccanici

Verificare:

- il serraggio delle viti, dei ventilatori e della scatola elettrica, della pannellatura esterna dell'unità
- lo stato della struttura
- ⚠ Cattivi fissaggi sono origine di rumori e vibrazioni anomale.
- ⚠ In presenza di parti ossidate trattarle con vernici adatte ad eliminare o ridurre il fenomeno di ossidazione.

##### Controlli idraulici

Verificare:

- il regolare deflusso della condensa
- la pulizia delle vaschette raccolta condensa
- la pulizia dei condotti di scarico

##### Controlli aeraulici

Verificare:

- il regolare flusso dell'aria
- la pulizia di eventuali griglie di ripresa
- la pulizia delle canalizzazioni

##### Pulizia

- pulizia degli elementi di copertura estetici
- pulizia o sostituzione dei filtri
- pulizia dello scambiatore di calore

## Pulizia o sostituzione dei filtri

1. Pannello frontale  
2. Sportello di accesso al filtro

3. Filtro

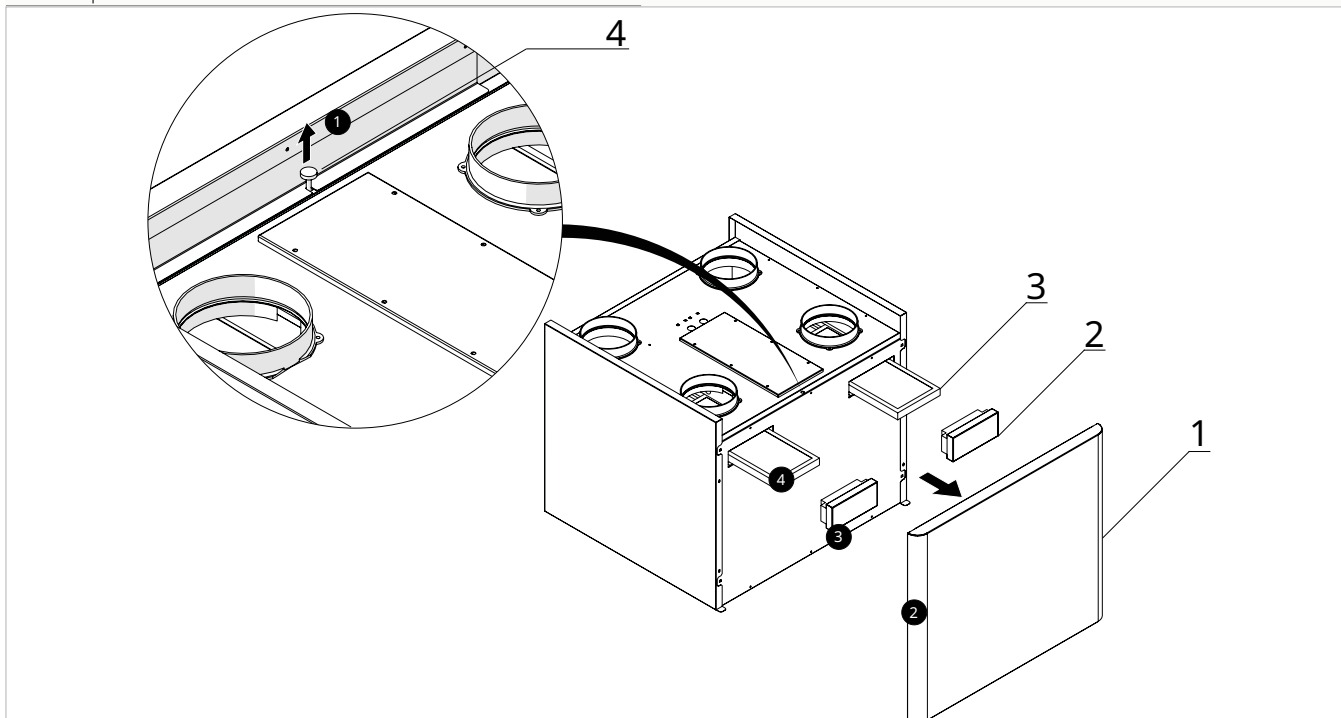

### Per rimuovere:

- ▶ togliere l'alimentazione elettrica all'unità
- ▶ rimuovere il piedino regolabile
- ▶ rimuovere il pannello frontale
- ▶ rimuovere lo sportello di accesso al filtro
- ▶ estrarre il filtro

⚠ Prestare attenzione alle superfici taglienti.

ⓘ Se le condizioni dei filtri sono accettabili è possibile pulirli utilizzando un aspirapolvere o un compressore a bassa pressione.

ⓘ Qualora risultasse impossibile pulirli, i filtri devono essere sostituiti.

### Per riposizionare:

- ▶ procedere in modo inverso

## Pulizia dello scambiatore di calore

Per pulire lo scambiatore di calore:

1. Cover frontale  
2. Pannello frontale

3. Scambiatore di calore  
4. Piedino regolabile

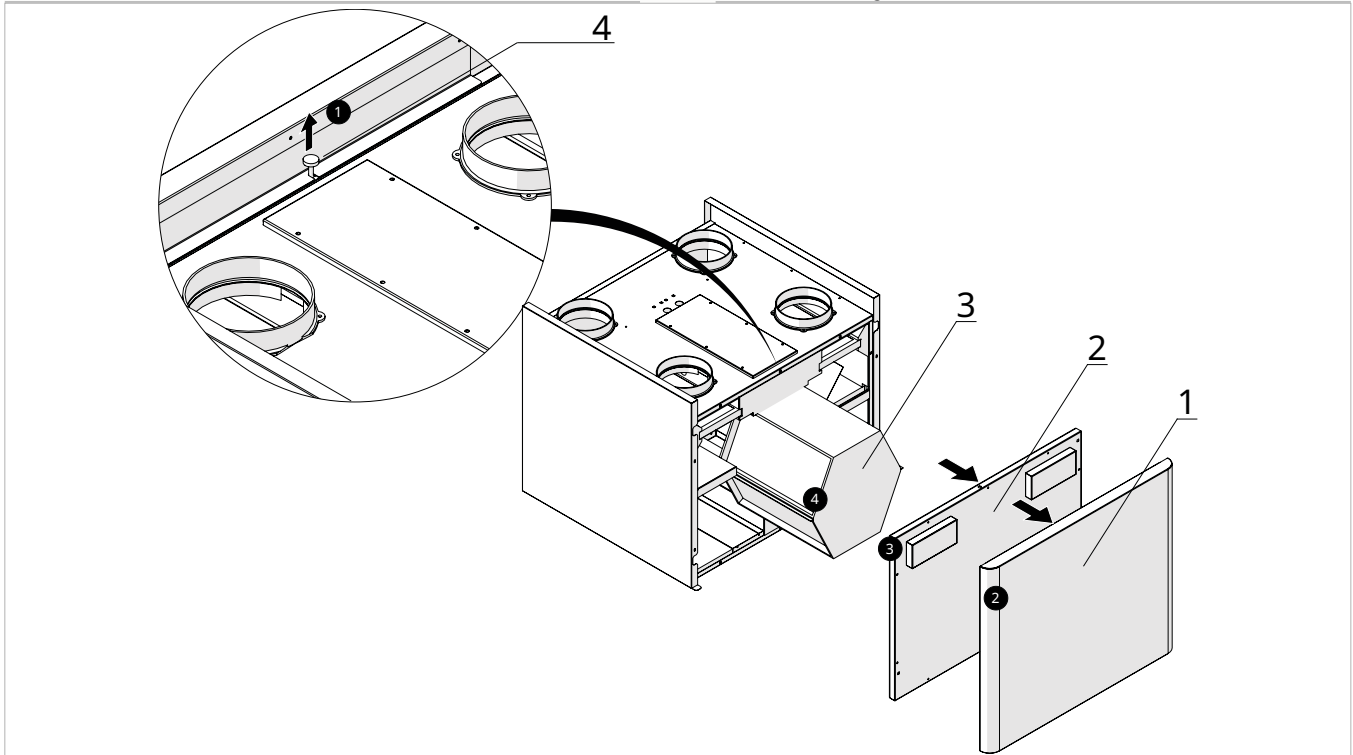

- ▶ togliere l'alimentazione elettrica all'unità
- ▶ scollegare il tubo dello scarico condensa
- ▶ rimuovere il piedino regolabile
- ▶ rimuovere la cover frontale
- ▶ rimuovere le viti dal pannello frontale
- ▶ rimuovere il pannello frontale dall'unità
- ▶ estrarre lo scambiatore di calore
- ▶ procedere alla pulizia con delicatezza utilizzando un'aspirapolvere o un compressore a bassa pressione
- ⚠ Non toccare mai le alette dello scambiatore di calore, maneggiarlo solo sui lati chiusi.
- ⓘ **Per estrarre lo scambiatore di calore è presente un'apposita fascetta/reggia verde.**
- ⓘ **Per evitare che lo sporco entri nello scambiatore di calore, pulire nella direzione contraria a quella del flusso dell'aria.**

**Per riposizionare:**

- ▶ procedere in modo inverso

## 8. ANOMALIE E RIMEDI

### 8.1 Avvertenze preliminari

**In caso si riscontrasse una delle seguenti anomalie:**

- la ventilazione non si attiva
- l'apparecchio emette un rumore eccessivo
- sono presenti formazioni di rugiada sul pannello frontale

**Seguire le seguenti istruzioni:**

- ▶ staccare immediatamente l'alimentazione elettrica
- ▶ contattare un Centro Assistenza Tecnico autorizzato o personale professionalmente qualificato
- ⚠ Gli interventi devono essere eseguiti da un installatore qualificato o da un Centro Assistenza Tecnico.
- ⊘ È vietato intervenire personalmente.

### 8.2 Tabella anomalie rimedi

DESCRIZIONE ANOMALIA	CAUSA	RIMEDIO
I ventilatori non sono attivi	L'alimentazione non è inserita	Verificare l'alimentazione sul ventilatore
	Non funziona il dispositivo di regolazione delle velocità ventilatori	Verificare il dispositivo di regolazione delle velocità ventilatori
	Collegamenti elettrici errati	Verificare i collegamenti elettrici
	Ventilatori in protezione termica	Verificare che il ventilatore non sia surriscaldato ed in protezione termica
Portata aria o pressione utile insufficienti	Filtri intasati	Pulire i filtri
	Velocità di rotazione insufficiente	Aumentare la velocità di rotazione
	Tubazioni o scambiatore intasati	Pulire tubazioni o scambiatore
Rendimento dello scambiatore insufficiente	Alette scambiatore intasate	Pulire le superfici dello scambiatore
Vibrazioni e rumorosità eccessive	Installazione non corretta dell'unità	Verificare staffaggi e fissaggi dell'unità
	Installazione non corretta delle tubazioni	Verificare staffaggi e fissaggi tubazioni
	Squilibrio della girante dei ventilatori	Verificare stato giranti dei ventilatori
Perdite acqua dall'unità	Scarico condensa ostruito	Pulire lo scarico condensa
	Sifone non installato correttamente	Verificare la corretta installazione del sifone
Avviamento difficoltoso	Tensione di alimentazione troppo bassa	Verificare che la tensione di alimentazione non sia al di sotto del 10% della tensione nominale di targa

### 8.3 Tabella allarmi e lampeggi scheda

DESCRIZIONE ALLARME	CAUSA	RIMEDIO	LAMPEGGI SCHEDA
Allarme sonda di ripresa ambiente / Aria esterna T1	Rottura o mancata lettura della sonda	Verificare il collegamento della sonda o sostituirla	1 lampeggio - off 3 secondi
Allarme ventilatore	Connettore ventilatore guasto o segnale di feedback assente	Verificare il collegamento del connettore ventilatore alla scheda	2 lampeggi - off 3 secondi
		Sostituire il cavo di comando ventilatore Allarme filtri contatore raggiunto Sostituire i filtri e reset	
Allarme filtri	contatore raggiunto	Sostituire i filtri e reset	
Allarme sonda espulsione / immissione T2	Rottura o mancata lettura della sonda	Verificare il collegamento della sonda o sostituirla	3 lampeggi - off 3 secondi
Allarme sonda aria esterna / ripresa ambiente T3	Rottura o mancata lettura della sonda	Verificare il collegamento della sonda o sostituirla	5 lampeggi - off 3 secondi
Allarme collegamento con display remoto	Errore nel collegamento del display remoto	Verificare i collegamenti elettrici	Led spento
		Verificare che A e B non siano invertiti	
		Verificare il corretto inserimento della scheda di collegamento display sulla scheda principale	
Allarme comunicazione con display remoto	Mancata comunicazione tra display e scheda per almeno 300 secondi	Verificare lo stato del filtro e tenere premuto il tasto On - Off per resettare la segnalazione	6 lampeggi - off 3 secondi
		Verificare che A e B non siano invertiti	
		Verificare il corretto inserimento della scheda di collegamento display sulla scheda principale	

## 9. INFORMAZIONI TECNICHE

## 9.1 Dati tecnici

Modelli	u.m.	15V	30V	40V	45V
<b>Prestazioni aeruliche VMC</b>					
Portata aria (nominale/massima)	m <sup>3</sup> /h	112 / 170	210 / 300	266 / 380	315 / 450
Prevalenza utile (nominale/massima)	Pa	50 / 100	50 / 100	50 / 100	50 / 100
<b>Prestazioni in recupero di calore (A 7; A 20) (1)</b>					
Efficienza di recupero sensibile	%	86,0	86,0	87,0	86,0
<b>Ventilatore lato ambiente</b>					
Tipo		Centrifugo – motore elettronico direttamente accoppiato			
Numero	Nr.	1	1	1	1
<b>Ventilatore lato esterno</b>					
Tipo		Centrifugo – motore elettronico direttamente accoppiato			
Numero	Nr.	1	1	1	1
<b>Recuperatore di calore</b>					
Tipo		Piastrre controcorrente – materiale polipropilene			
Numero	Nr.	1	1	1	1
<b>Filtro aria di rinnovo</b>					
Tipo		Filtro piano plissettato			
Numero	Nr.	1	1	1	1
Efficienza		ePM1 80%	ePM1 70%	ePM1 70%	ePM1 70%
<b>Filtro ripresa aria ambiente</b>					
Tipo		Filtro piano plissettato			
Numero	Nr.	1	1	1	1
Efficienza		ePM1 80%	ePM1 70%	ePM1 70%	ePM1 70%
<b>Livelli sonori lato ambiente (UNI EN 3741; 3744) (2)</b>					
Potenza sonora trasmessa alla struttura L <sub>w</sub>	dB (A)	48,0	49,0	51,0	54,0
Potenza sonora irradiata nel canale L <sub>w</sub>	dB (A)	55,0	56,0	59,0	62,0
Pressione sonora media a 1 m L <sub>p</sub>	dB(A)	41,0	42,0	45,0	48,0
Pressione sonora media a 3 m L <sub>p</sub>	dB(A)	34,0	35,0	38,0	41,0
<b>Caratteristiche elettriche</b>					
Alimentazione elettrica	V / ph / Hz	230 / 1 / 50			
Potenza assorbita massima totale	W	110,00	180,00	350,00	420,00
Corrente assorbita massima totale	A	0,70	1,60	1,60	2,50
Grado di protezione	IP	X2			
<b>Dimensioni prodotto</b>					
Larghezza	mm	630	787	787	787
1. Efficienza secondo UNI EN 13141-7 Temperatura esterna 7 °C - Umidità esterna 72 % - Temperatura interna 20 °C - Umidità interna 28 %					
2. Dati riferiti alla norma UNI EN 3741 e UNI EN 3744					

Modelli	u.m.	<b>15V</b>	<b>30V</b>	<b>40V</b>	<b>45V</b>
Profondità	mm	475	619	749	749
Altezza	mm	570	670	670	670
Peso	kg	32,0	38,0	42,0	43,0
<b>Conessioni</b>					
Attacco aria lato ambiente	mm	160	160	160	160
Attacco aria lato esterno	mm	160	160	160	160
Attacco scarico condensa	mm	20	20	1	20
1. Efficienza secondo UNI EN 13141-7 Temperatura esterna 7 °C - Umidità esterna 72 % - Temperatura interna 20 °C - Umidità interna 28 % 2. Dati riferiti alla norma UNI EN 3741 e UNI EN 3744					

## 9.2 Curve prestazionali

### Taglia 15

#### Versione sensibile

<b>A</b>	Pressione utile	<b>3.</b>	Velocità di ventilazione massima	☯☯
<b>B</b>	Portata aria	<b>PIN:</b>	Potenza assorbita	W
<b>1.</b>	Velocità di ventilazione minima	<b>SPI:</b>	Potenza specifica di ventilazione	W/m <sup>3</sup> /h
<b>2.</b>	Velocità di ventilazione nominale			

A [Pa]

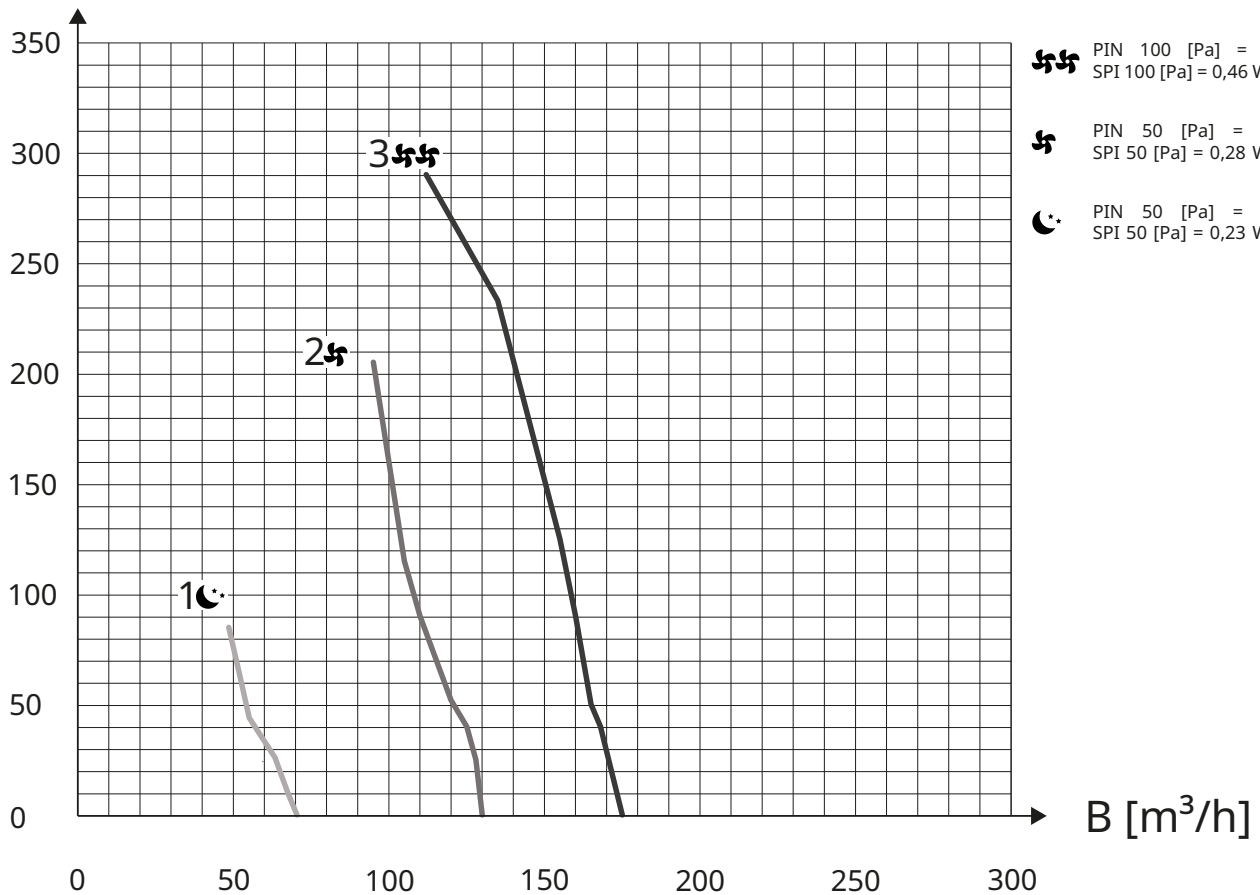

### Taglia 30

#### Versione sensibile

<b>A</b>	Pressione utile	
<b>B</b>	Portata aria	
<b>1.</b>	Velocità di ventilazione minima	☾
<b>2.</b>	Velocità di ventilazione nominale	☾

<b>3.</b>	Velocità di ventilazione massima	☾☾
<b>PIN:</b>	Potenza assorbita	W
<b>SPI:</b>	Potenza specifica di ventilazione	W/m <sup>3</sup> /h

A [Pa]

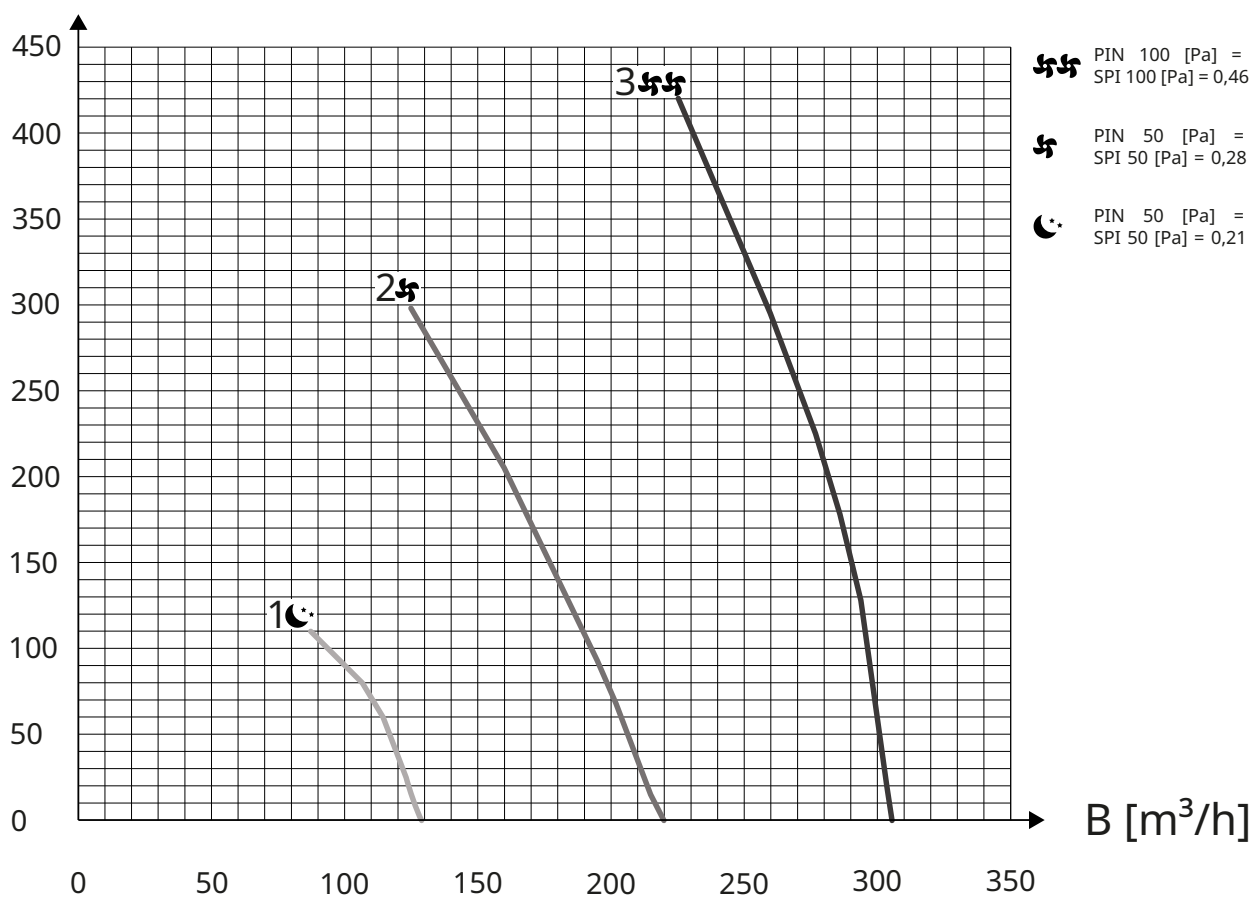

☾☾	PIN 100 [Pa] = 138 W SPI 100 [Pa] = 0,46 W/m <sup>3</sup> /h
☾	PIN 50 [Pa] = 58 W SPI 50 [Pa] = 0,28 W/m <sup>3</sup> /h
☾	PIN 50 [Pa] = 26 W SPI 50 [Pa] = 0,21 W/m <sup>3</sup> /h

**Taglia 40****Versione sensibile**

<b>A</b>	Pressione utile	
<b>B</b>	Portata aria	
<b>1.</b>	Velocità di ventilazione minima	☾
<b>2.</b>	Velocità di ventilazione nominale	☾☾

<b>3.</b>	Velocità di ventilazione massima	☾☾☾
<b>PIN:</b>	Potenza assorbita	W
<b>SPI:</b>	Potenza specifica di ventilazione	W/m <sup>3</sup> /h

A [Pa]

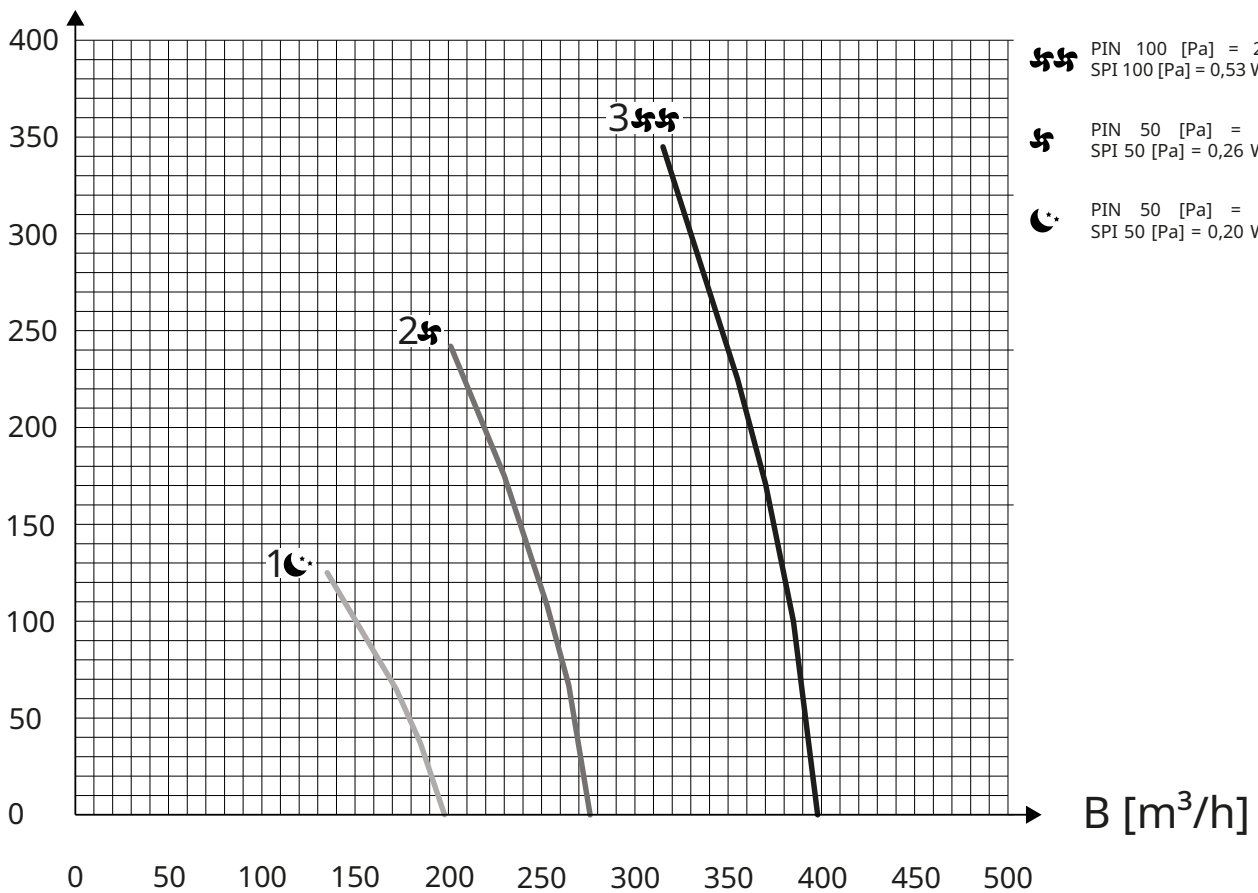

### Taglia 45

#### Versione sensibile

<b>A</b>	Pressione utile	
<b>B</b>	Portata aria	
<b>1.</b>	Velocità di ventilazione minima	☾
<b>2.</b>	Velocità di ventilazione nominale	☽

<b>3.</b>	Velocità di ventilazione massima	☼☼
<b>PIN:</b>	Potenza assorbita	W
<b>SPI:</b>	Potenza specifica di ventilazione	W/m³/h

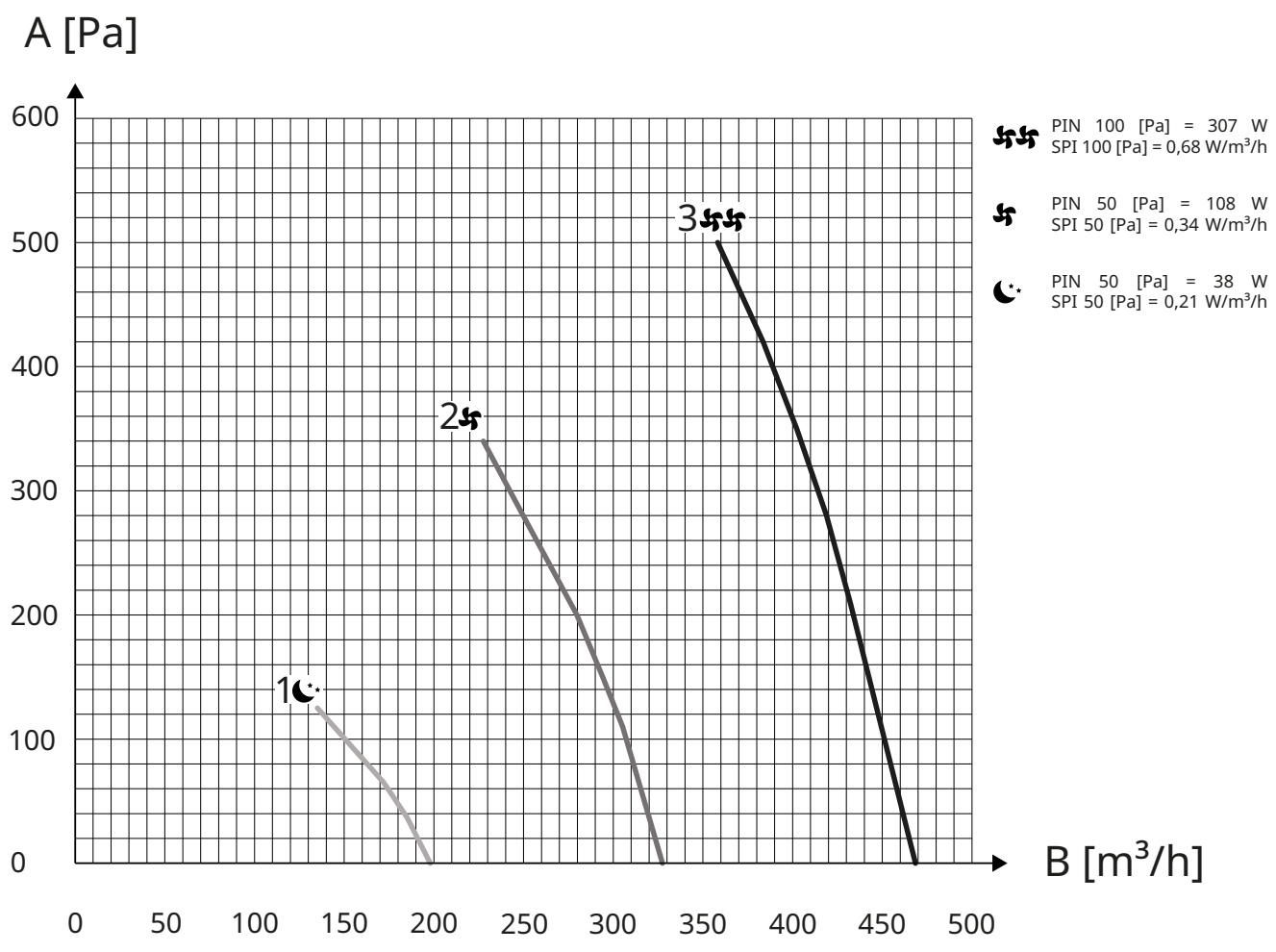

## 9.3 Efficienza termica

### Taglia 15

#### Efficienza di recupero invernale versione sensibile

**A** Efficienza termica  
**B** Portata aria

**1.** Efficienza di recupero invernale

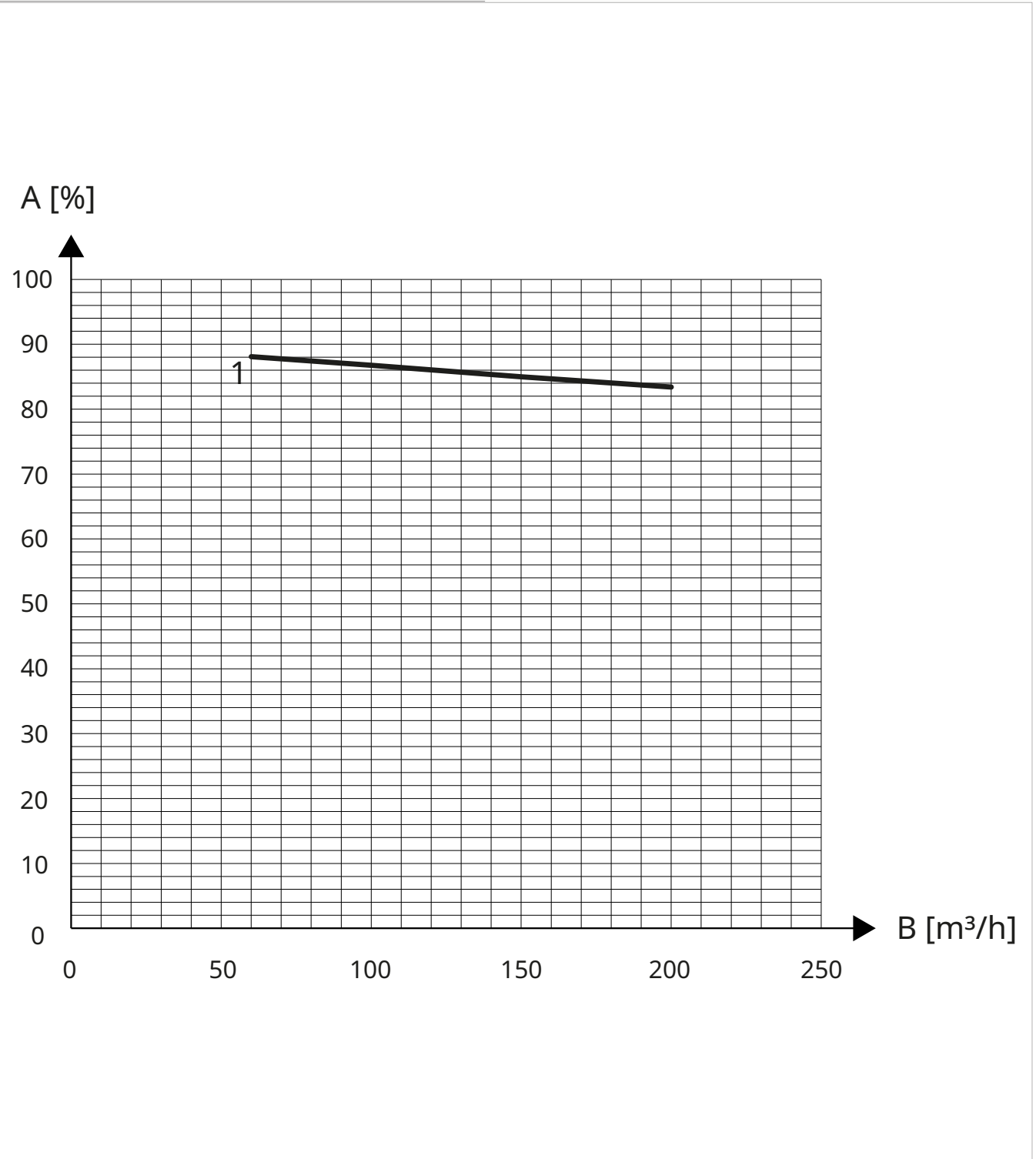

### Efficienza di recupero estiva versione sensibile

**A** Efficienza termica  
**B** Portata aria

**1.** Efficienza di recupero estiva

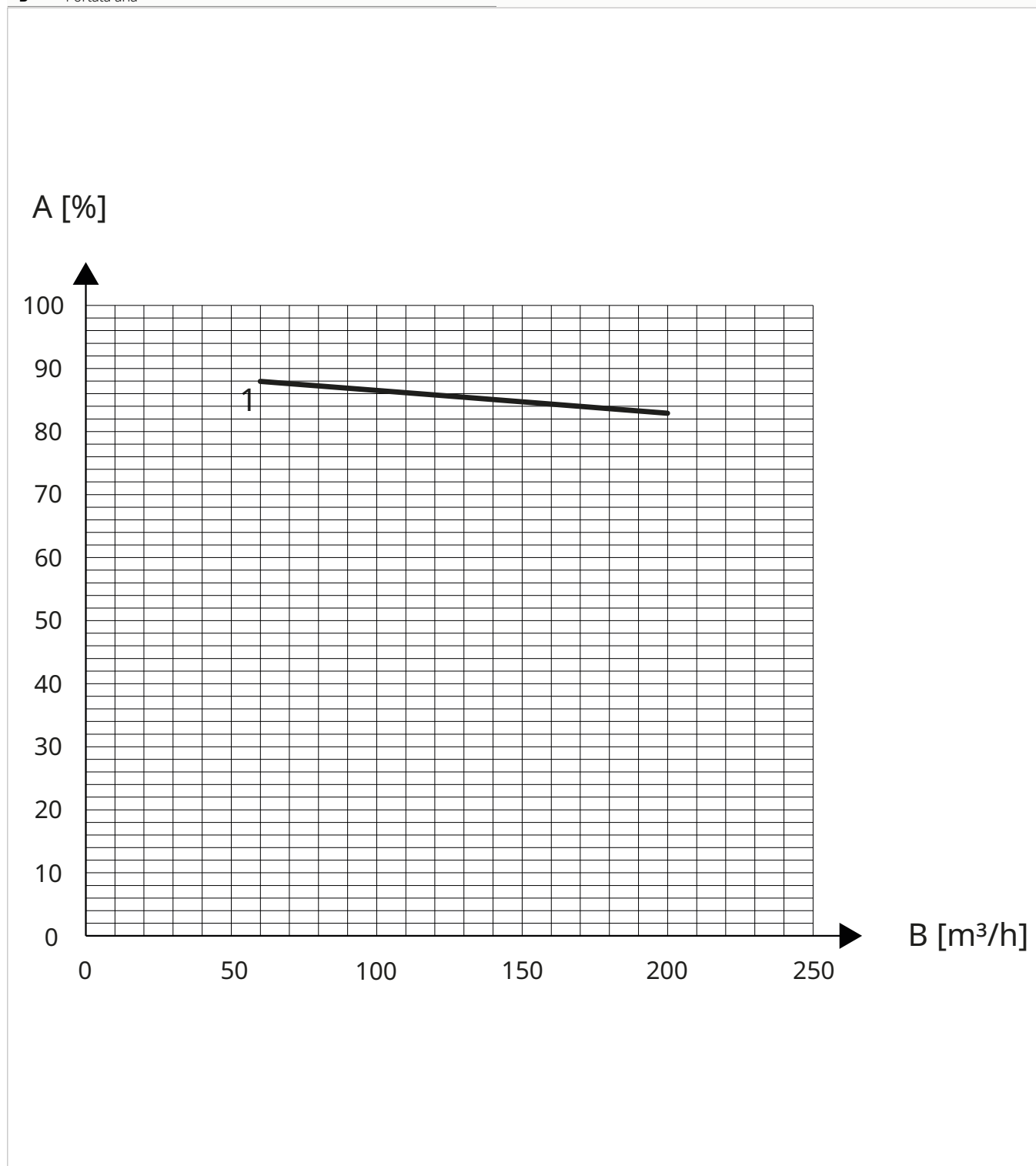

**Taglia 30****Efficienza di recupero invernale versione sensibile**

**A** Efficienza termica  
**B** Portata aria

**1.** Efficienza di recupero invernale

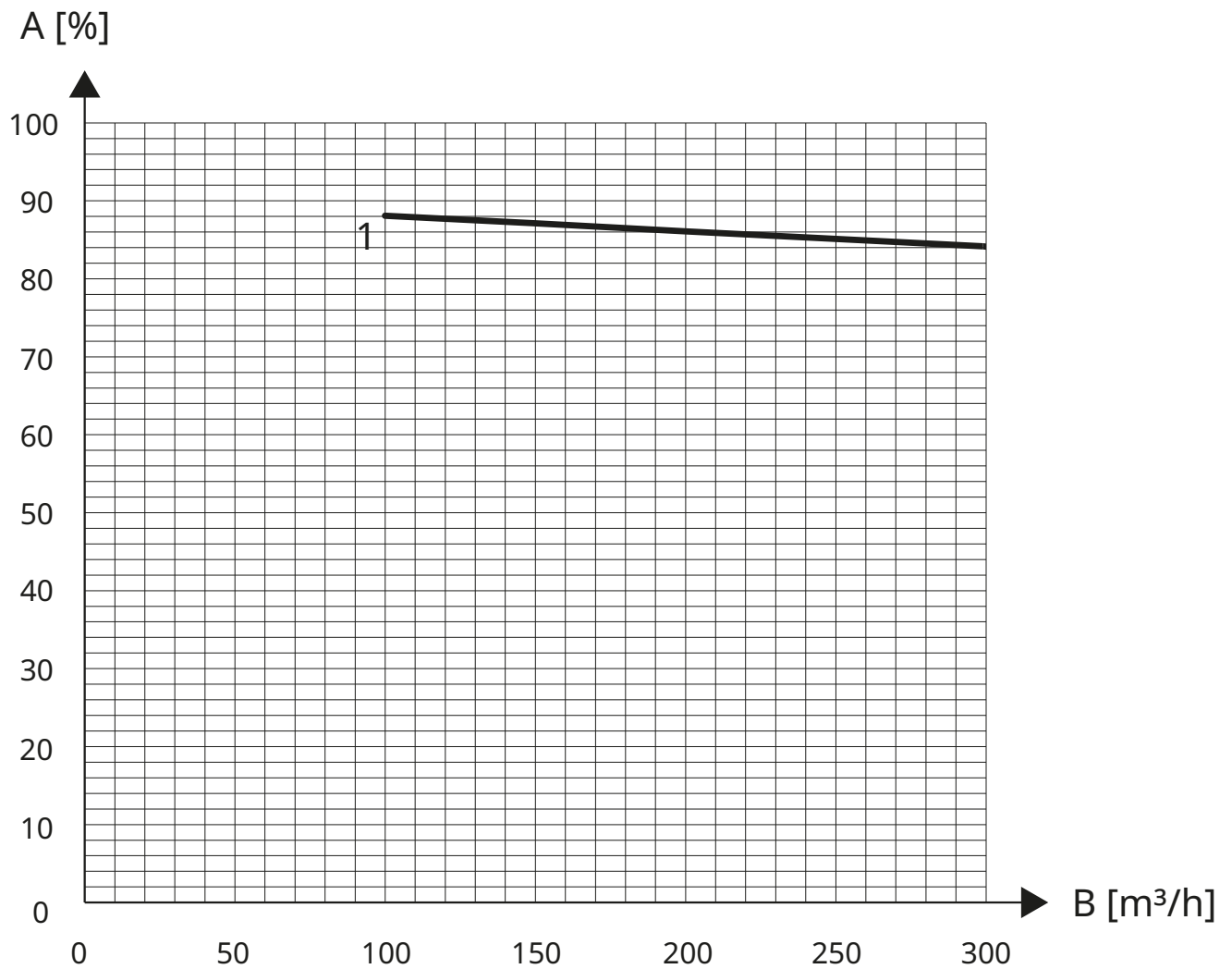

### Efficienza di recupero estiva versione sensibile

**A** Efficienza termica  
**B** Portata aria

**1.** Efficienza di recupero estiva

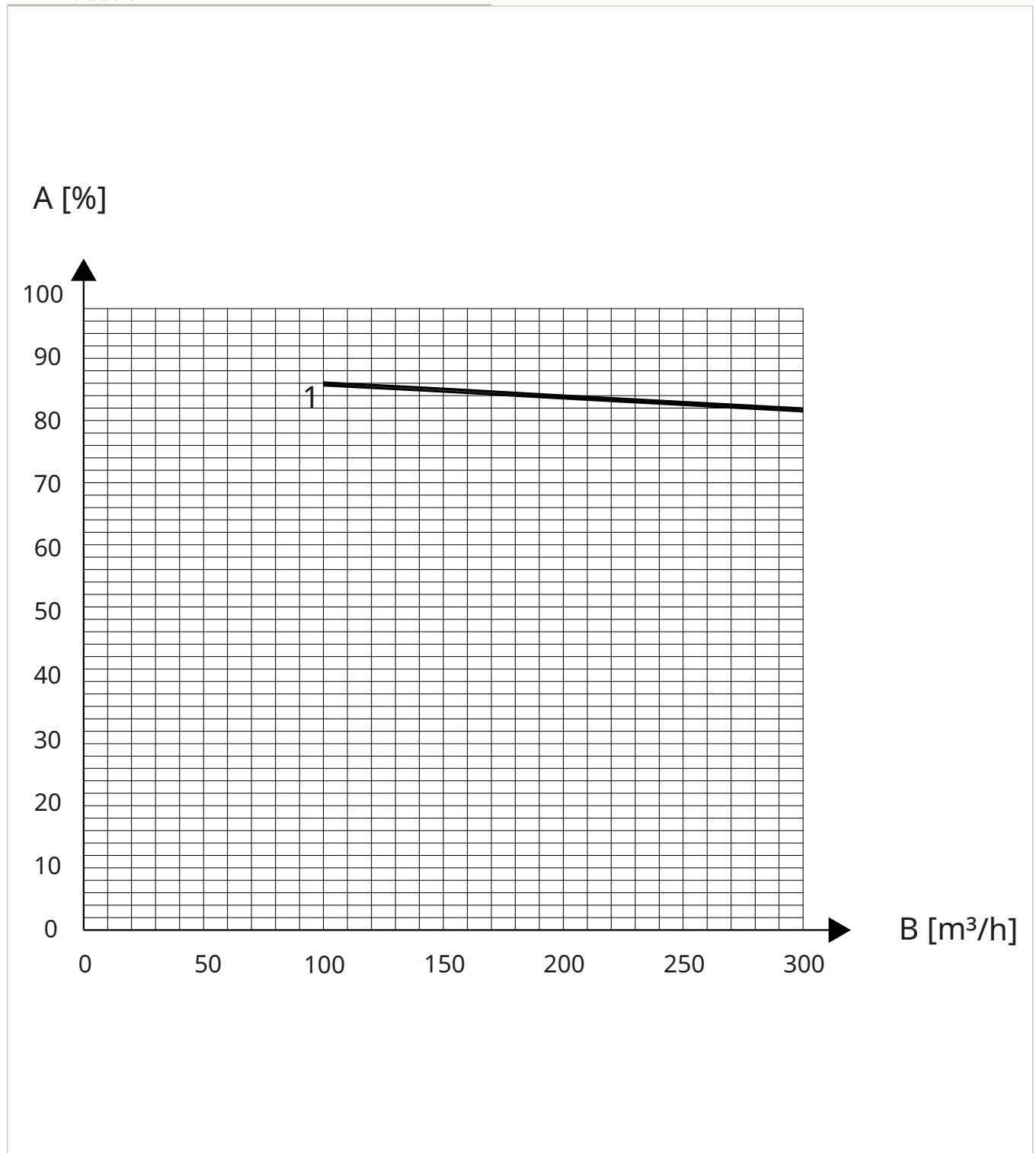

**Taglia 40****Efficienza di recupero invernale versione sensibile**

**A** Efficienza termica  
**B** Portata aria

**1.** Efficienza di recupero invernale

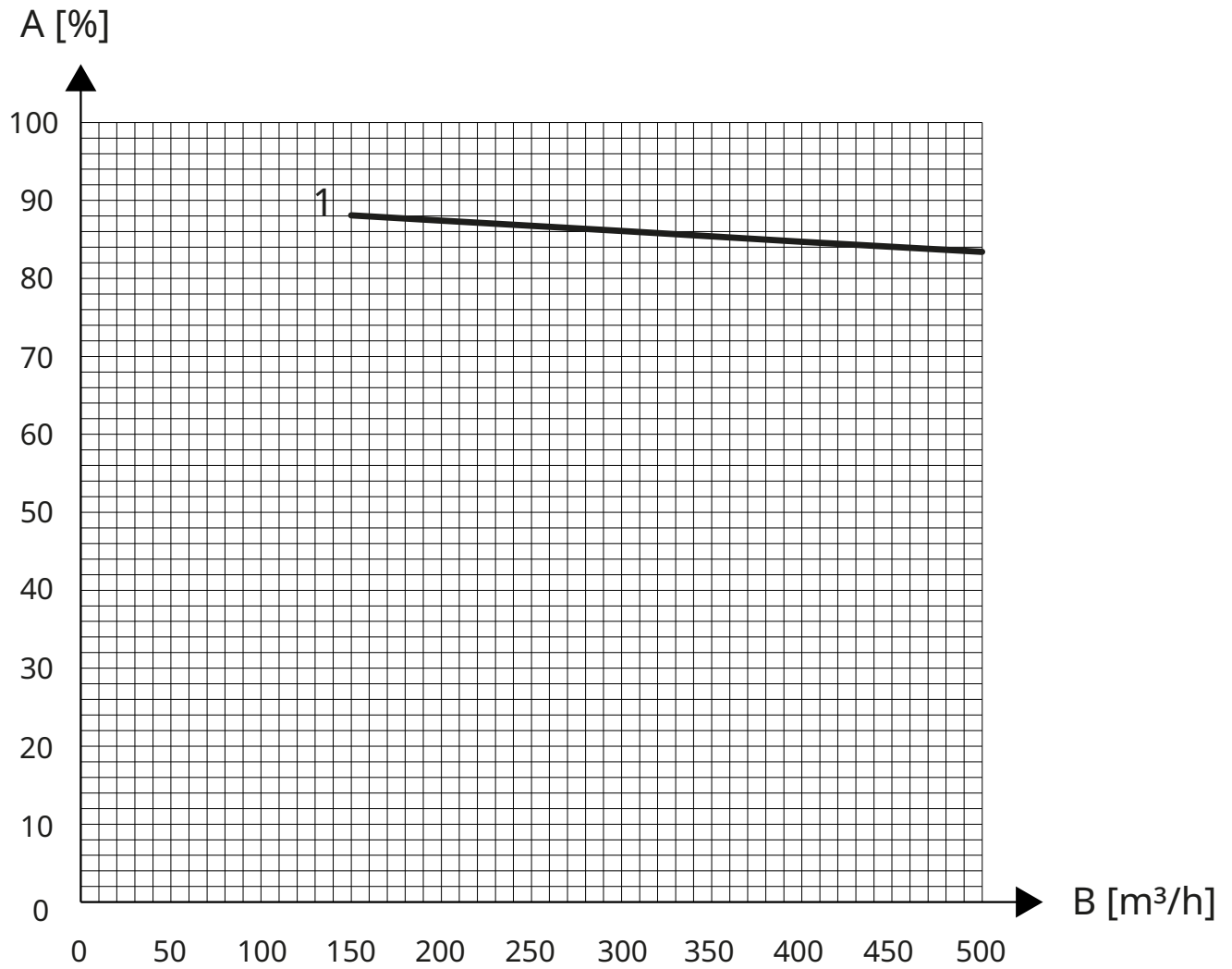

### Efficienza di recupero estiva versione sensibile

**A** Efficienza termica  
**B** Portata aria

**1.** Efficienza di recupero estiva

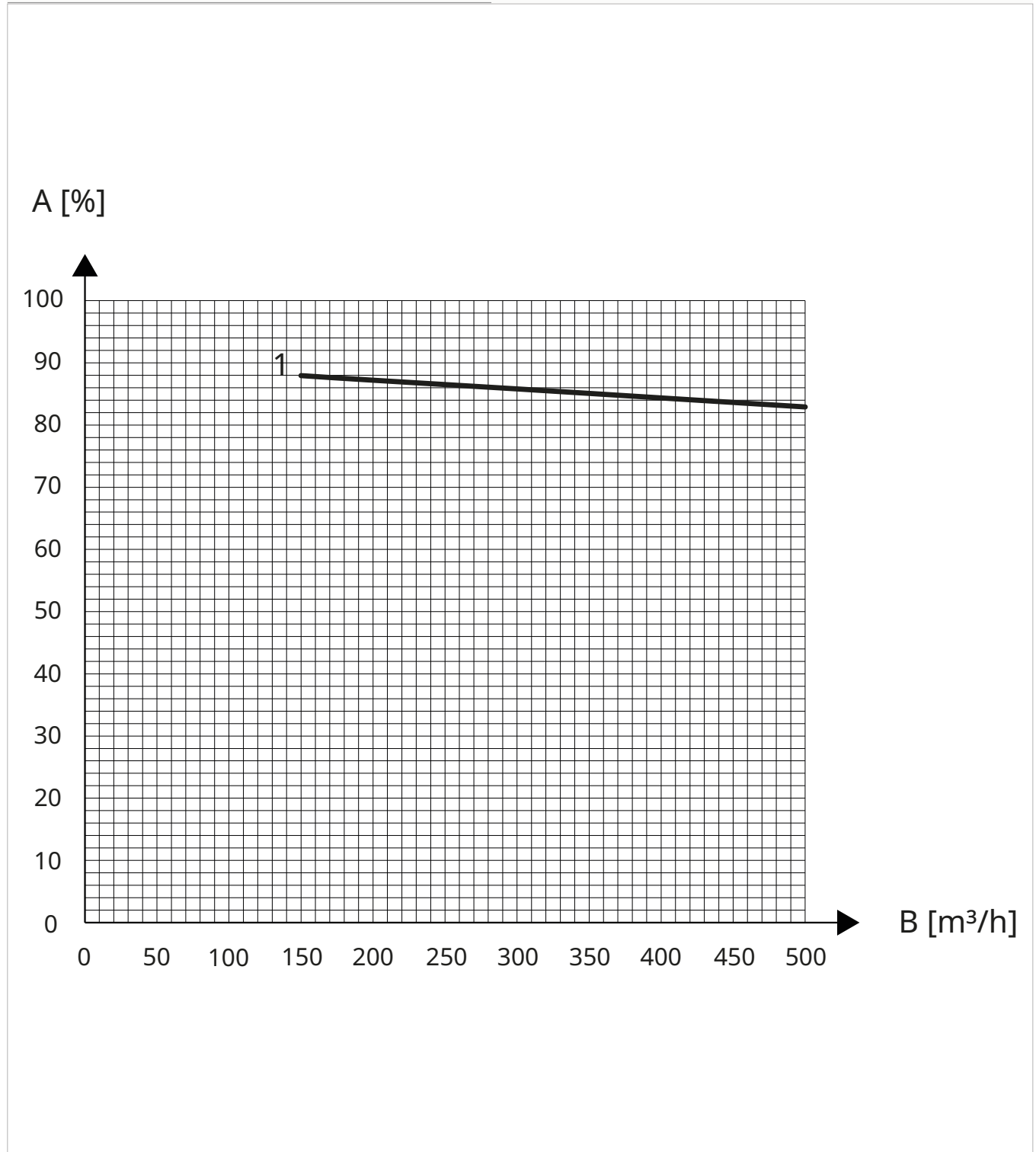

**Taglia 45****Efficienza di recupero invernale versione sensibile**

**A** Efficienza termica  
**B** Portata aria

**1.** Efficienza di recupero invernale

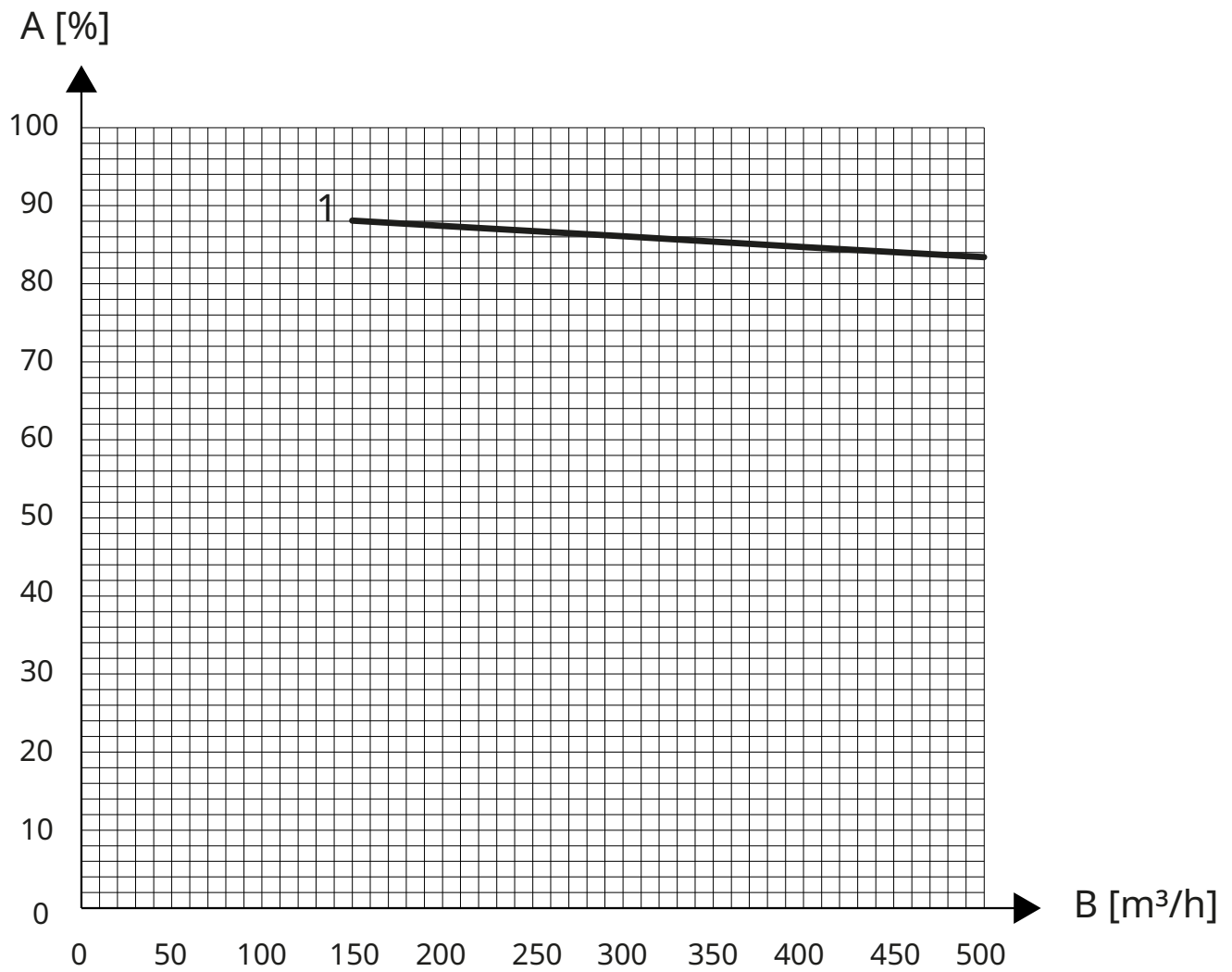

**Efficienza di recupero estiva versione sensibile**

**A** Efficienza termica  
**B** Portata aria

**1.** Efficienza di recupero estiva

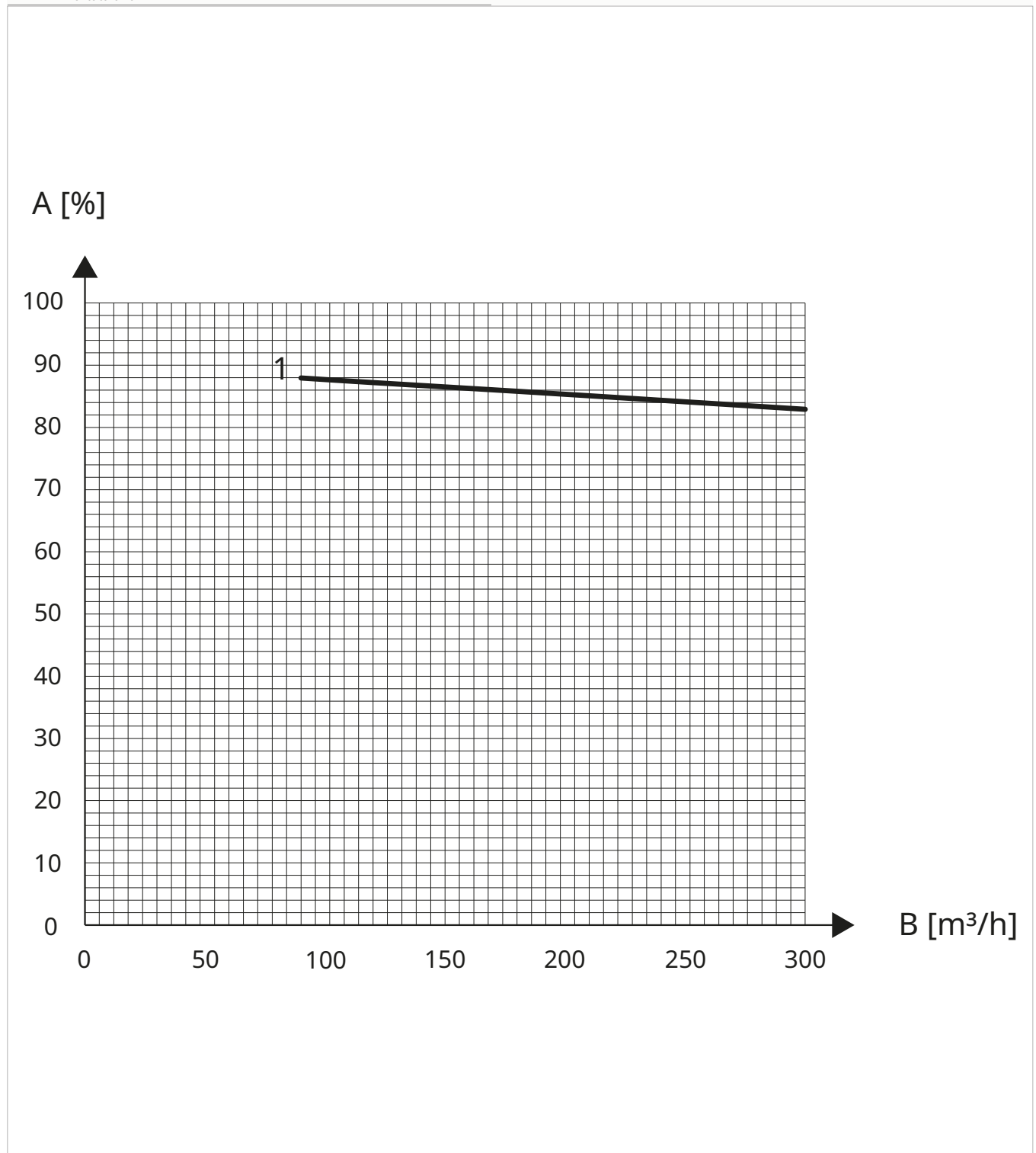

## 9.4 Limiti funzionamento

### Limiti funzionamento invernale versione sensibile

**A** Temperatura interna  
**B** Temperatura esterna

**C** Zona obbligo preriscaldamento

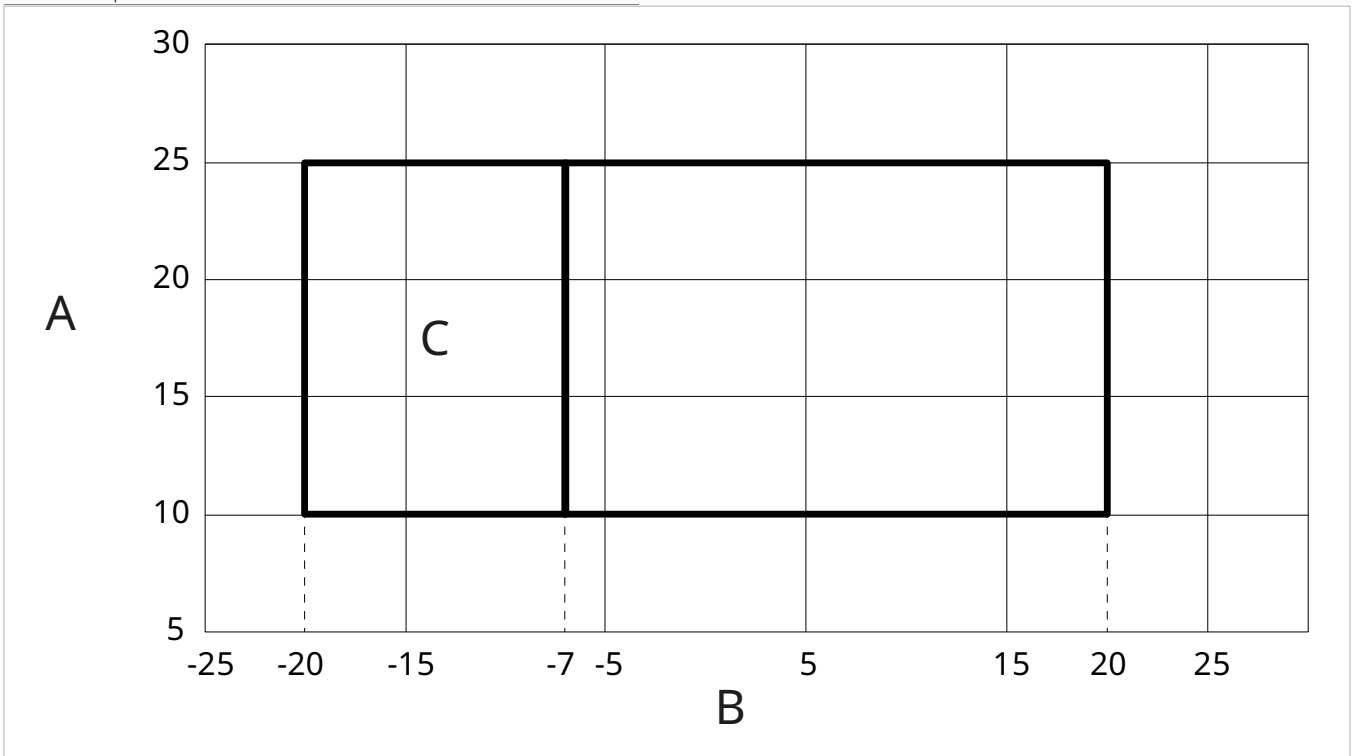

### Limiti funzionamento estivo versione sensibile

**A** Temperatura interna

**B** Temperatura esterna

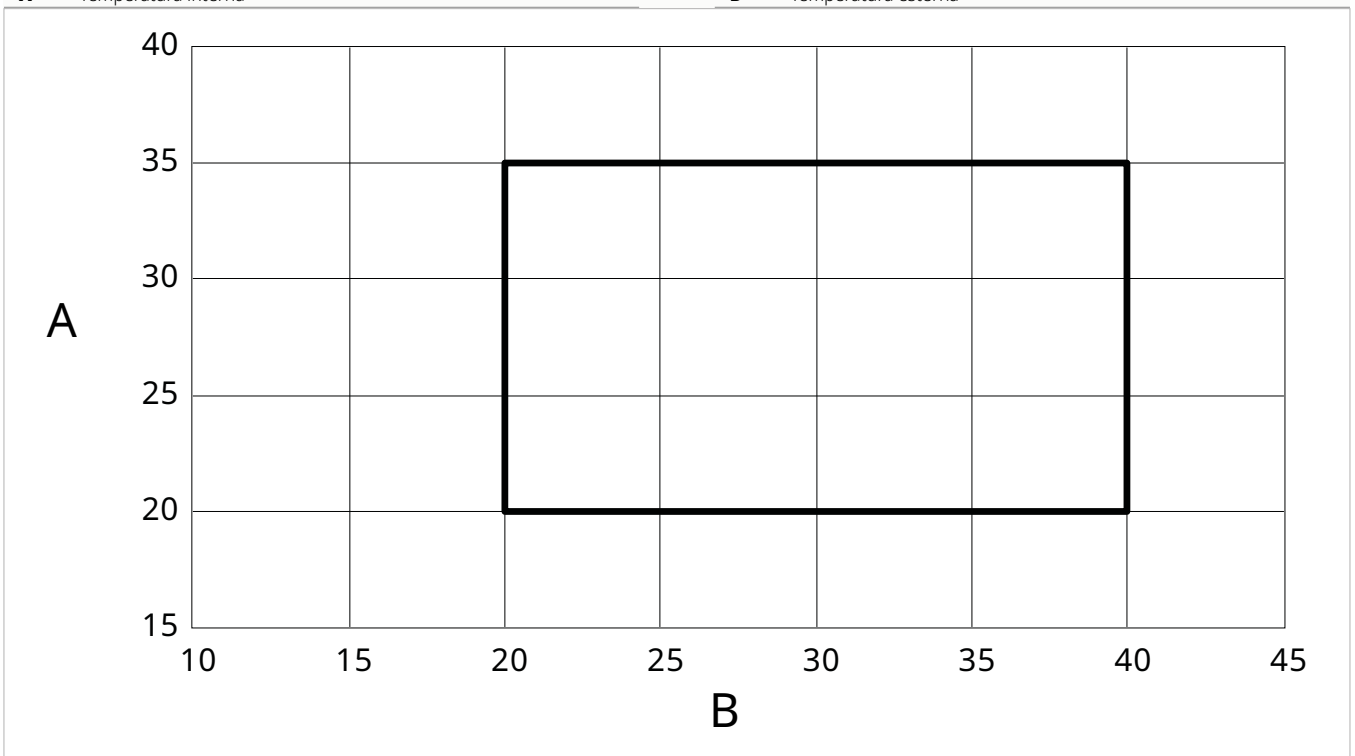

## 9.5 Dimensioni

### Taglia 15

**A** Quadro elettrico  
**B** Scarico condensa  
**C** Alimentazione elettrica

**D** Attacco aerealico femmina Ø 160  
**E** Portina filtro  
**F** Staffa d'installazione

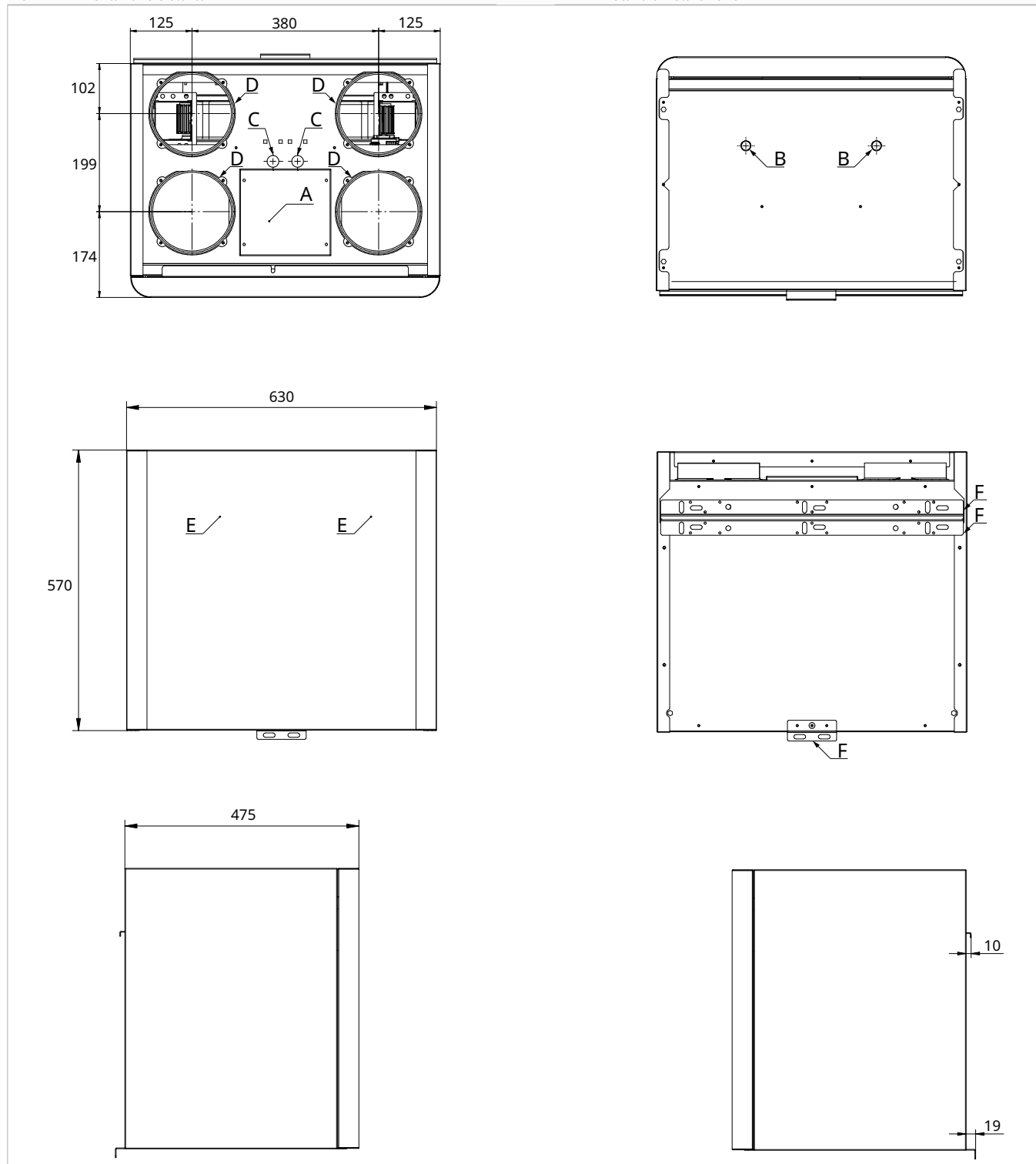

**Taglia 30**

- A** Quadro elettrico
- B** Scarico condensa
- C** Alimentazione elettrica

- D** Attacco aeraulico femmina Ø 160
- E** Portina filtro
- F** Staffa d'installazione

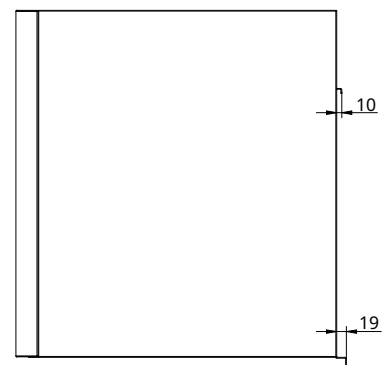
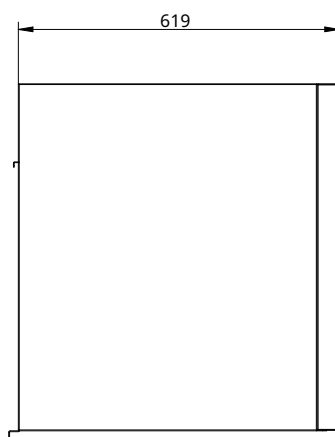
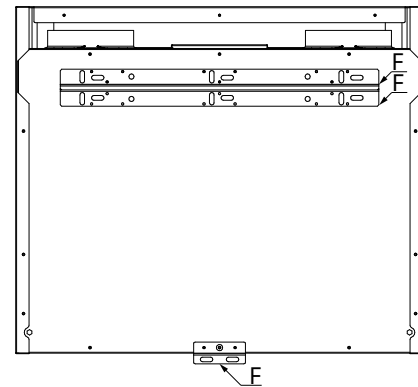
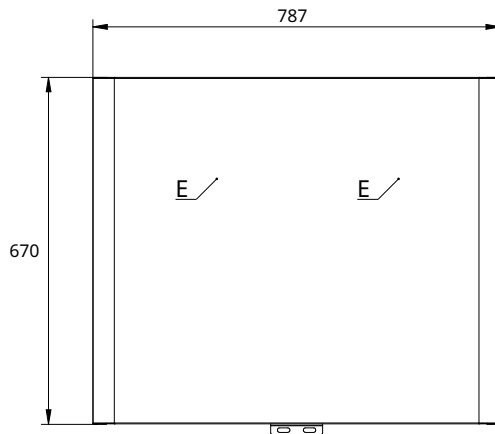
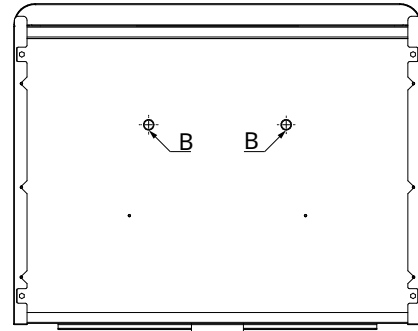
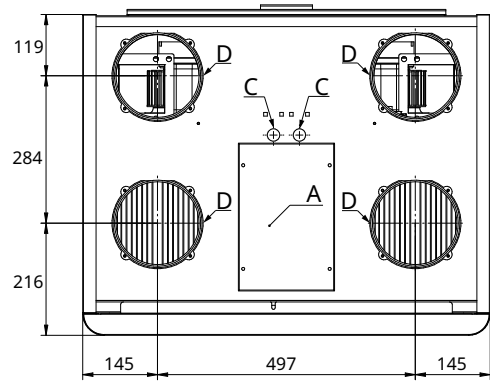

**Taglia 40 - 45**

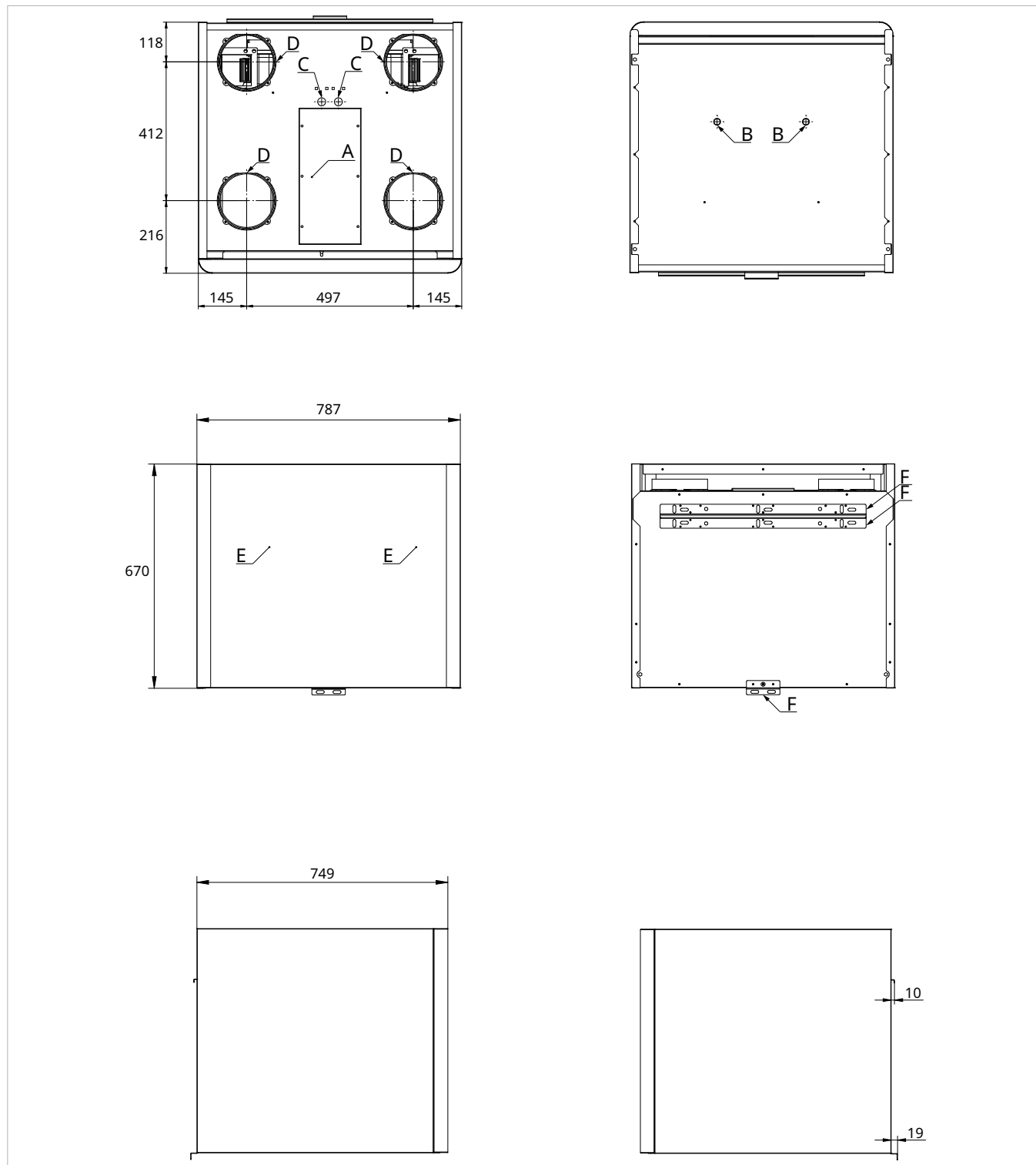

## 9.6 Classificazione Ecodesign

Modelli	u.m.	15V
<b>Dati ErP ECODESIGN (1)</b>		
Produttore		PANASONIC
Modello identificativo		Aquarea Vent 15V
Consumo energetico specifico SEC freddo	kWh/ (m <sup>2</sup> ⊠a)	-76,47
Consumo energetico specifico SEC temperato	kWh/ (m <sup>2</sup> ⊠a)	-38,55
Consumo energetico specifico SEC caldo	kWh/ (m <sup>2</sup> ⊠a)	-14,20
Classe di efficienza energetica SEC		A
Tipologia dichiarata		RVU - Bidirezionale
Tipo di azionamento		Velocità variabile
Sistema di recupero di calore		A recupero
Efficienza termica del recupero di calore	%	86,2
Portata d'aria massima	m <sup>3</sup> /h	160
Potenza elettrica assorbita alla portata massima	W	110
Livello della potenza sonora LWA	dB(A)	48
Portata d'aria di riferimento	m <sup>3</sup> /s	0,0311
Pressione di riferimento	Pa	50
Potenza assorbita specifica SPI	W/m <sup>3</sup> /h	0,277
Fattore di controllo CTRL		0,85
Percentuale massima di trafilamento dichiarata lato interno	%	2,0
Percentuale massima di trafilamento dichiarata lato esterno	%	1,7
Posizione e descrizione del segnale allarme filtro		Visualizzata sul display dell'unità e del controllo remoto e sul manuale di istruzioni
Sito internet per le istruzioni di disassemblaggio		<a href="http://www.aircon.panasonic.eu">www.aircon.panasonic.eu</a>
Consumo elettrico annuale AEC freddo	kWh/anno	832,51
Consumo elettrico annuale AEC temperato	kWh/anno	295,51
Consumo elettrico annuale AEC caldo	kWh/anno	250,51
Risparmio annuale di energia di riscaldamento AHS freddo	kWh/anno	8855,61
Risparmio annuale di energia di riscaldamento AHS temperato	kWh/anno	4526,80
Risparmio annuale di energia di riscaldamento AHS caldo	kWh/anno	2046,96
1. Dati per RVU secondo EU Regulation No. 1254/2014		

Modelli	u.m.	30V
<b>Dati ErP ECODESIGN (1)</b>		
Produttore		PANASONIC
Modello identificativo		Aquarea Vent 30V
Consumo energetico specifico SEC freddo	kWh/ (m <sup>2</sup> Da)	-76,33
Consumo energetico specifico SEC temperato	kWh/ (m <sup>2</sup> Da)	-38,49
Consumo energetico specifico SEC caldo	kWh/ (m <sup>2</sup> Da)	-14,18
Classe di efficienza energetica SEC		A
Tipologia dichiarata		RVU - Bidirezionale
Tipo di azionamento		Velocità variabile
Sistema di recupero di calore		A recupero
Efficienza termica del recupero di calore	%	85,9
Portata d'aria massima	m <sup>3</sup> /h	300
Potenza elettrica assorbita alla portata massima	W	140
Livello della potenza sonora LWA	dB(A)	49
Portata d'aria di riferimento	m <sup>3</sup> /s	0,0583
Pressione di riferimento	Pa	50
Potenza assorbita specifica SPI	W/m <sup>3</sup> /h	0,276
Fattore di controllo CTRL		0,85
Percentuale massima di trafilamento dichiarata lato interno	%	1,8
Percentuale massima di trafilamento dichiarata lato esterno	%	1,4
Posizione e descrizione del segnale allarme filtro		Visualizzata sul display dell'unità e del controllo remoto e sul manuale di istruzioni
Sito internet per le istruzioni di disassemblaggio		<a href="http://www.aircon.panasonic.eu">www.aircon.panasonic.eu</a>
Consumo elettrico annuale AEC freddo	kWh/anno	831,97
Consumo elettrico annuale AEC temperato	kWh/anno	294,97
Consumo elettrico annuale AEC caldo	kWh/anno	249,97
Risparmio annuale di energia di riscaldamento AHS freddo	kWh/anno	8839,72
Risparmio annuale di energia di riscaldamento AHS temperato	kWh/anno	4518,67
Risparmio annuale di energia di riscaldamento AHS caldo	kWh/anno	2043,28
1. Dati per RVU secondo EU Regulation No. 1254/2014		

Modelli	u.m.	40V
<b>Dati ErP ECODESIGN (1)</b>		
Produttore		PANASONIC
Modello identificativo		Aquarea Vent 40V
Consumo energetico specifico SEC freddo	kWh/ (m <sup>2</sup> □a)	-77,11
Consumo energetico specifico SEC temperato	kWh/ (m <sup>2</sup> □a)	-39,11
Consumo energetico specifico SEC caldo	kWh/ (m <sup>2</sup> □a)	-14,72
Classe di efficienza energetica SEC		A
Tipologia dichiarata		RVU - Bidirezionale
Tipo di azionamento		Velocità variabile
Sistema di recupero di calore		A recupero
Efficienza termica del recupero di calore	%	86,5
Portata d'aria massima	m <sup>3</sup> /h	380
Potenza elettrica assorbita alla portata massima	W	350
Livello della potenza sonora LWA	dB(A)	51
Portata d'aria di riferimento	m <sup>3</sup> /s	0,0739
Pressione di riferimento	Pa	50
Potenza assorbita specifica SPI	W/m <sup>3</sup> /h	0,256
Fattore di controllo CTRL		0,85
Percentuale massima di trafilamento dichiarata lato interno	%	1,6
Percentuale massima di trafilamento dichiarata lato esterno	%	1,1
Posizione e descrizione del segnale allarme filtro		Visualizzata sul display dell'unità e del controllo remoto e sul manuale di istruzioni
Sito internet per le istruzioni di disassemblaggio		<a href="http://www.aircon.panasonic.eu">www.aircon.panasonic.eu</a>
Consumo elettrico annuale AEC freddo	kWh/anno	813,37
Consumo elettrico annuale AEC temperato	kWh/anno	276,37
Consumo elettrico annuale AEC caldo	kWh/anno	231,37
Risparmio annuale di energia di riscaldamento AHS freddo	kWh/anno	8871,50
Risparmio annuale di energia di riscaldamento AHS temperato	kWh/anno	4534,92
Risparmio annuale di energia di riscaldamento AHS caldo	kWh/anno	2050,63
1. Dati per RVU secondo EU Regulation No. 1254/2014		

Modelli	u.m.	45V
<b>Dati ErP ECODESIGN (1)</b>		
Produttore		PANASONIC
Modello identificativo		Aquarea Vent 45V
Consumo energetico specifico SEC freddo	kWh/ (m <sup>2</sup> Da)	-74,76
Consumo energetico specifico SEC temperato	kWh/ (m <sup>2</sup> Da)	-36,95
Consumo energetico specifico SEC caldo	kWh/ (m <sup>2</sup> Da)	-12,66
Classe di efficienza energetica SEC		A
Tipologia dichiarata		RVU - Bidirezionale
Tipo di azionamento		Velocità variabile
Sistema di recupero di calore		A recupero
Efficienza termica del recupero di calore	%	85,8
Portata d'aria massima	m <sup>3</sup> /h	450
Potenza elettrica assorbita alla portata massima	W	420
Livello della potenza sonora LWA	dB(A)	54
Portata d'aria di riferimento	m <sup>3</sup> /s	0,0875
Pressione di riferimento	Pa	50
Potenza assorbita specifica SPI	W/m <sup>3</sup> /h	0,343
Fattore di controllo CTRL		0,85
Percentuale massima di trafilamento dichiarata lato interno	%	1,4
Percentuale massima di trafilamento dichiarata lato esterno	%	1,0
Posizione e descrizione del segnale allarme filtro		Visualizzata sul display dell'unità e del controllo remoto e sul manuale di istruzioni
Sito internet per le istruzioni di disassemblaggio		<a href="http://www.aircon.panasonic.eu">www.aircon.panasonic.eu</a>
Consumo elettrico annuale AEC freddo	kWh/anno	892,31
Consumo elettrico annuale AEC temperato	kWh/anno	355,31
Consumo elettrico annuale AEC caldo	kWh/anno	310,31
Risparmio annuale di energia di riscaldamento AHS freddo	kWh/anno	8834,43
Risparmio annuale di energia di riscaldamento AHS temperato	kWh/anno	4515,97
Risparmio annuale di energia di riscaldamento AHS caldo	kWh/anno	2042,06
1. Dati per RVU secondo EU Regulation No. 1254/2014		

## 10. ACCESSORI

### 10.1 Resistenza elettrica

#### Descrizione

L'accessorio batteria di riscaldamento elettrica riscalda l'aria nei condotti di ventilazione. Può essere installata per il preriscaldamento dell'unità in climi rigidi e per il post riscaldamento

to per aumentare la temperatura dell'aria in uscita e riscaldare gli ambienti. È una soluzione flessibile per migliorare il comfort termico nei sistemi di ventilazione.

È disponibile in due potenzialità: 0,5 kW e 1,0 kW.

#### Dimensionali

#### Batteria di riscaldamento elettrica DN 160 mm 0,5 kW

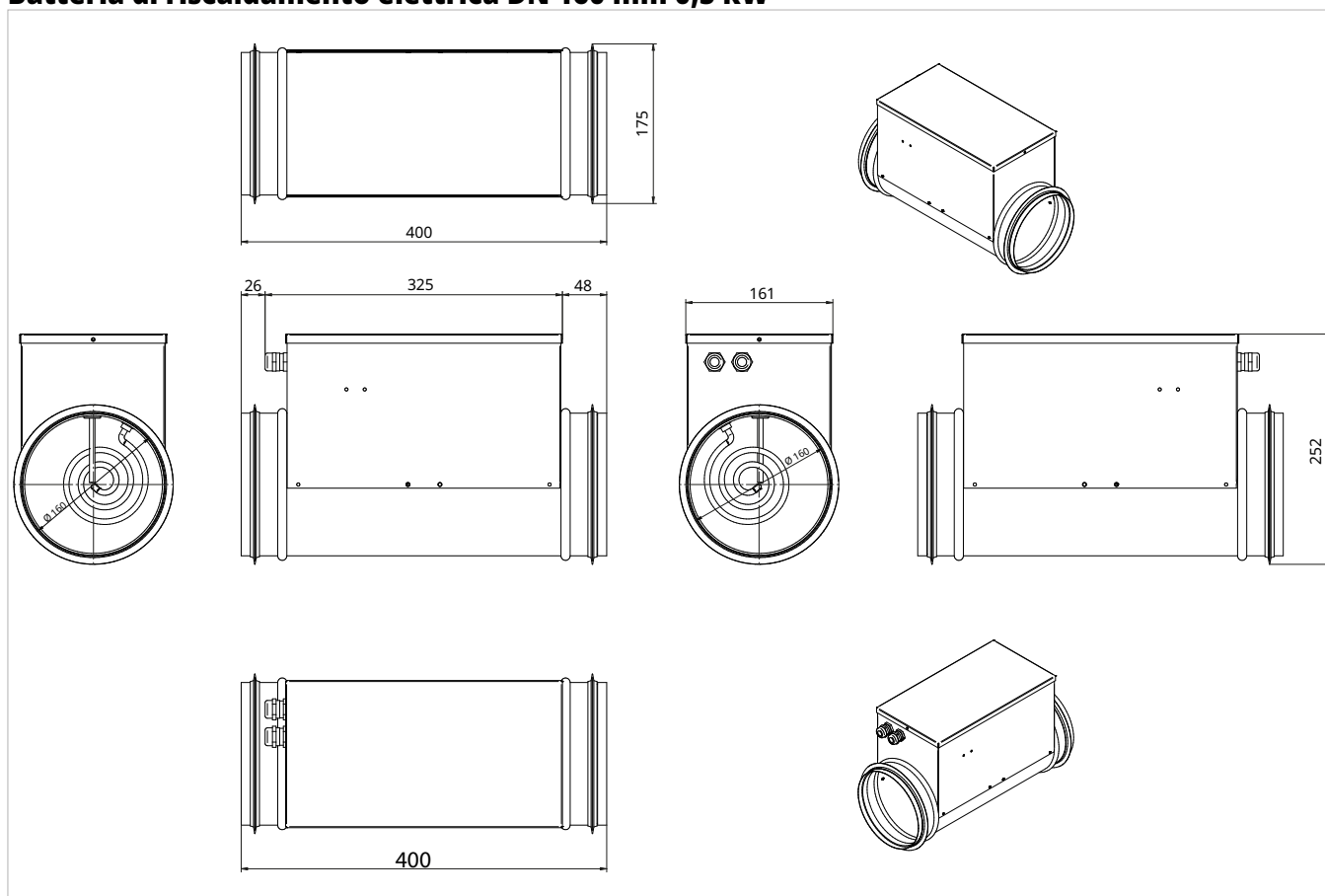

**Batteria di riscaldamento elettrica DN 160 mm 1,0 kW**

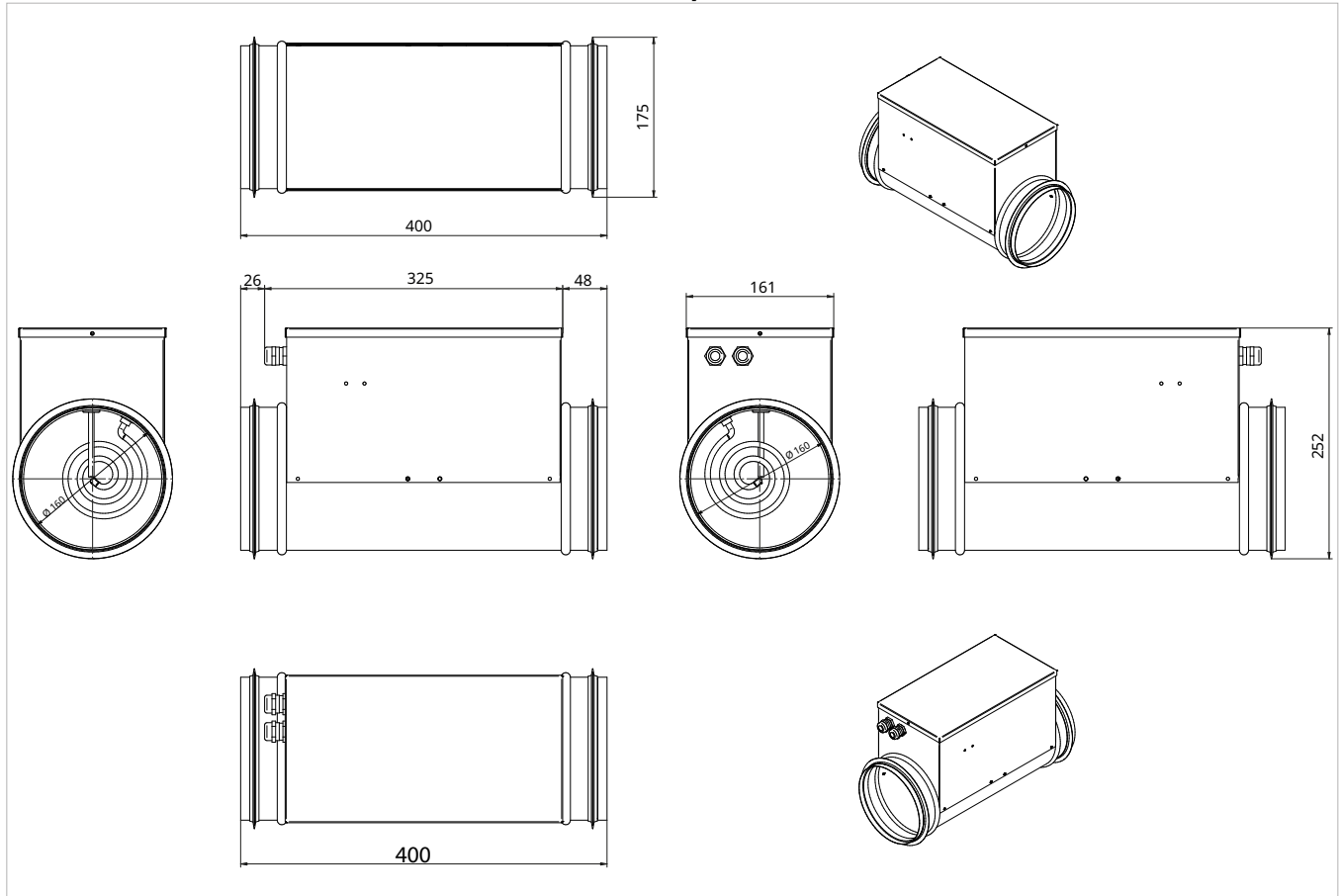

**Schema elettrico**

**Schema elettrico**

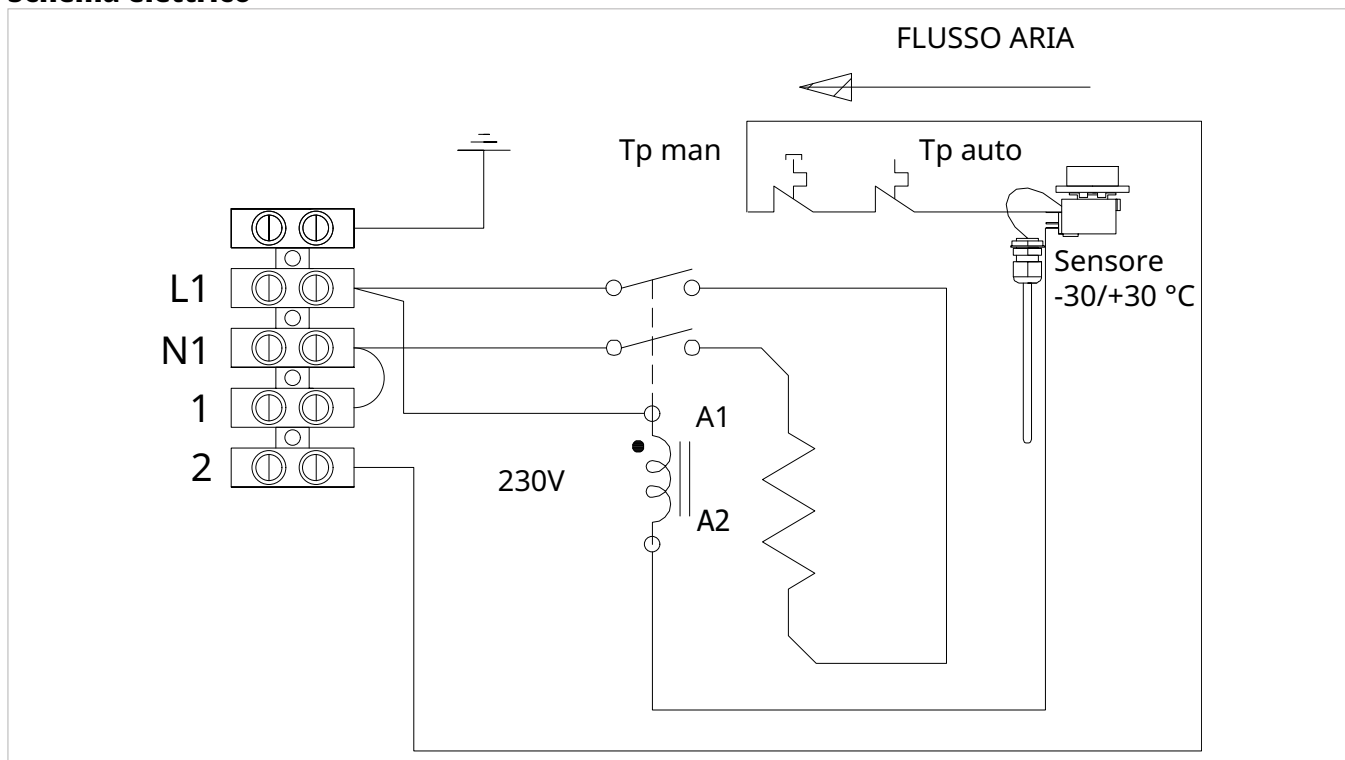

**Collegamenti a cura del cliente**

L - N -PE	Alimentazione unità	230 / 1 / 50
1 - 2	Contatto di On Off resistenza	Contatto in tensione Contatto Chiuso (resistenza attiva)

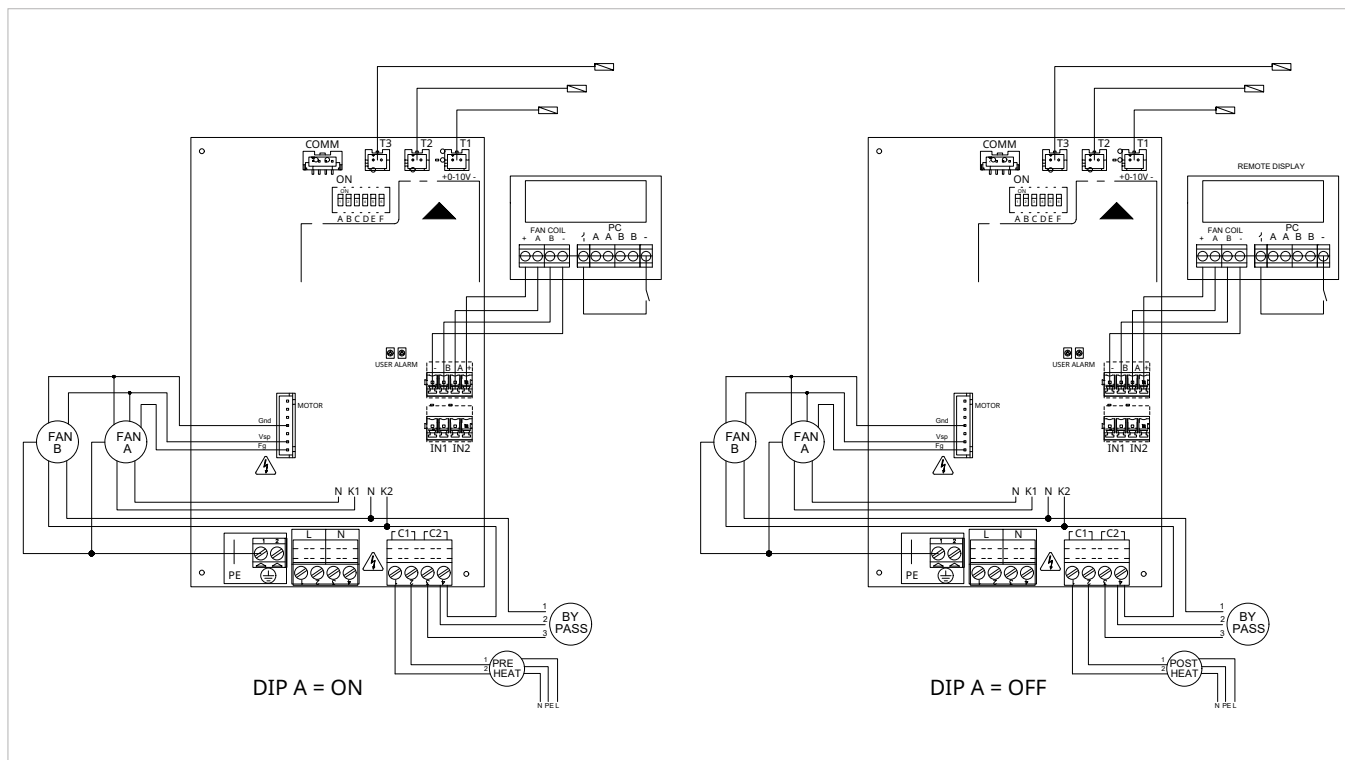

## 10.2 Valvole per batterie ad acqua

### Schema elettrico

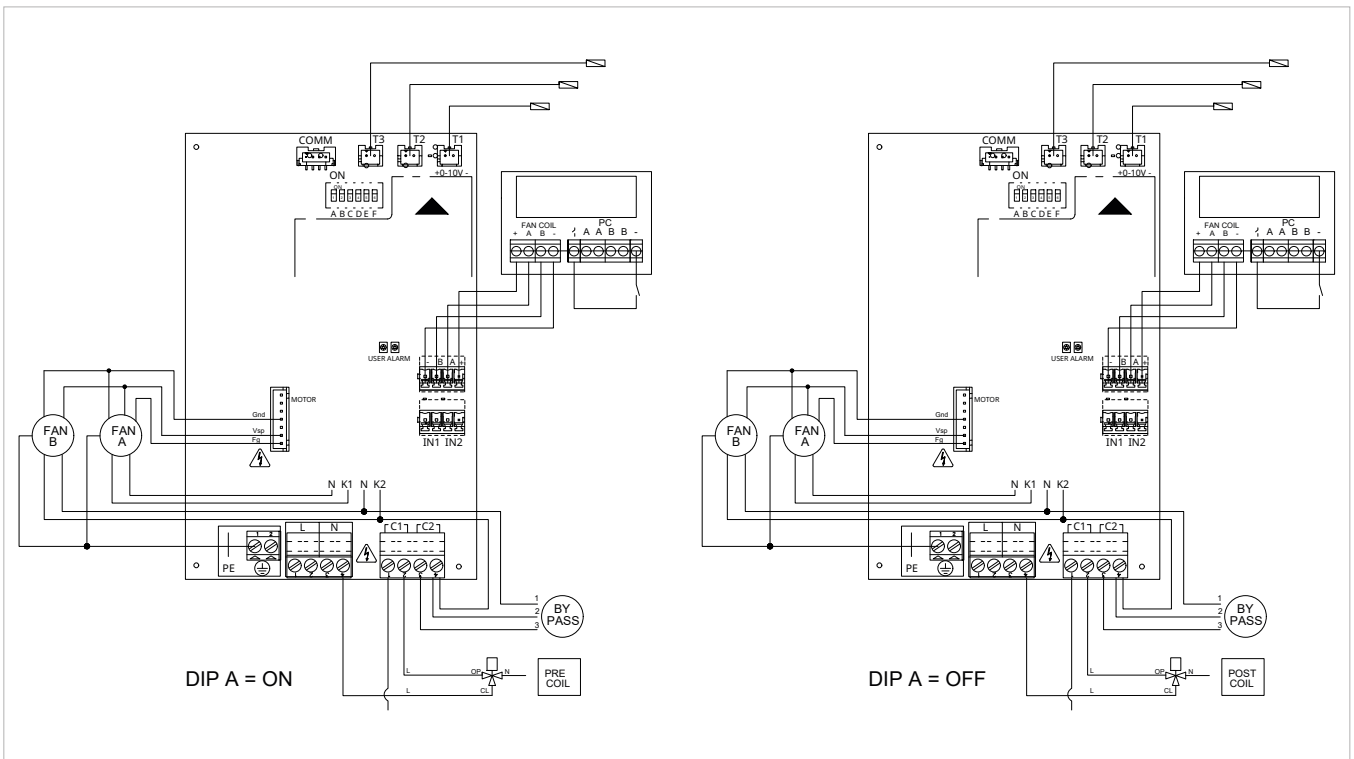
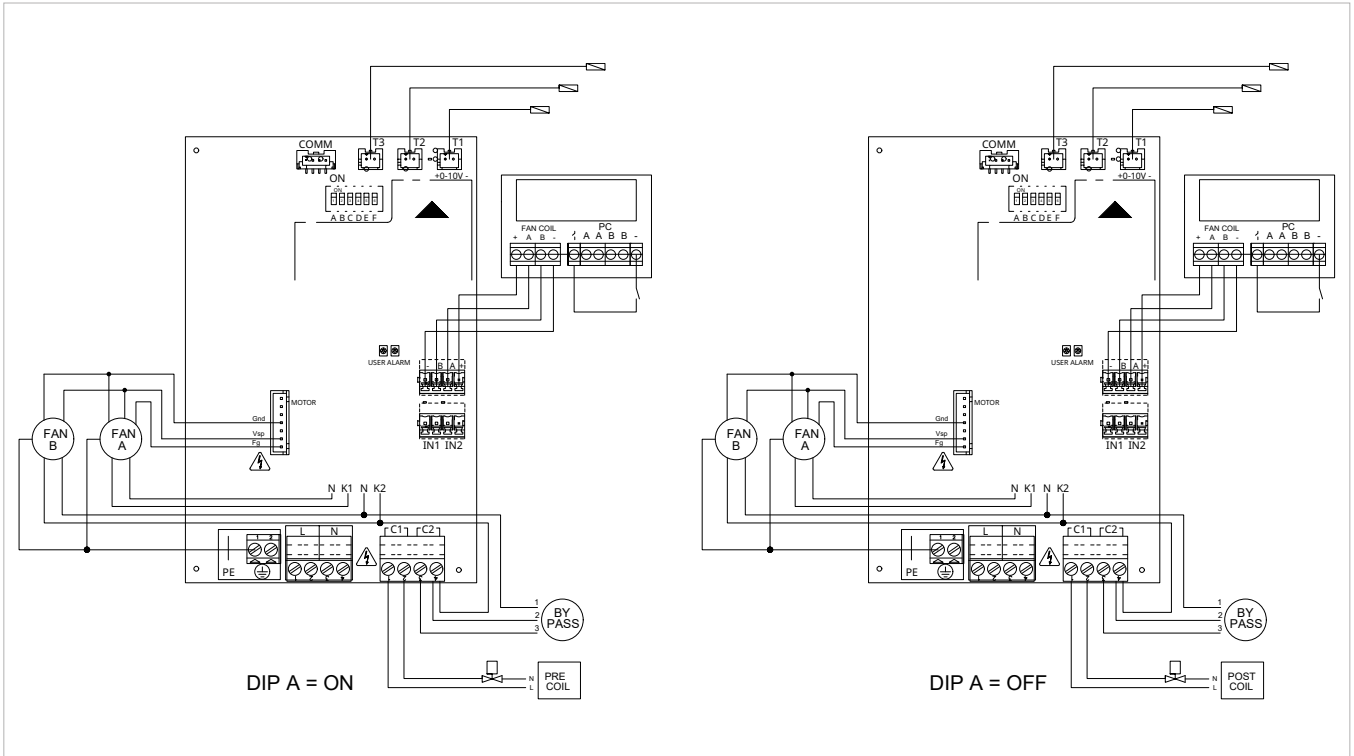







**Panasonic<sup>®</sup>**

Panasonic Corporation  
1006 Kadoma, Kadoma City, Osaka, Japan